

2100607

FR	Tondeuse et débroussailluse 2-en-1 alimentée par batterie 80V	MANUEL D'UTILISATION	1
EN	80V battery lawn trimmer and brush cutter 2 in 1	USER'S MANUAL	12
DE	80V akku 2 in 1 rasentrimmer und freischneider	BEDIENUNGSANLEITUNG	23
ES	Batería de 80V de la desbrozadora y cortasetos 2 en 1	MANUAL DE UTILIZACIÓN	35
IT	Bordatore e decespugliatore 2 in 1 da 80V a batterie	MANUALE D'USO	46
PT	Aparador de relva e máquina de corta-mato 2 em 1 com bateria de 80V	MANUAL DE UTILIZAÇÃO	57
NL	2-in-1: 80V batterijaangedreven grastrimmer en struikruimer	GEBRUIKERSHANDLEIDING	68
SV	80V batteridrivnen grästrimmer och röjsåg, 2-i-1	INSTRUKTIONSBOK	79
DA	80V batteridrevet plæneklipper og krattrydder 2 i 1	BRUGERVEJLEDNING	90
NO	80V batteri til plen- og kratklipper - 2 i 1	BRUKSANVISNING	101
FI	80V akkukäyttöinen ruohotrimmeri ja pensasleikkuri 2-in-1	KÄYTTÄJÄN KÄSIKIRJA	112
HU	80V akkumulátoros fűszegélynyíró és bozótvégó 2 az 1-ben	HASZN LATI TMUTAT	123
CS	80V akumulátorová sekačka trávy a křovinořez 2 v 1	N VOD K OBSLUZE	134
RU	2 в 1: триммер и кусторез с питанием от батареи 80В	РУКОВОДСТВО ПО ЭКСПЛУАТАЦИИ	145
RO	Aparat de tuns gazonul și de tuns gardul viu 2 în 1 la 80V	MANUAL DE UTILIZARE	157
PL	Akkumulátorowa podkaszarka do trawy i wykaszarka 80V 2 w 1	PODRĘCZNIK OBSŁUGI	168
SL	80-voltna baterijska kosilnica in obrezovalnik 2-v-1	UPORABNI KI PRIROČNIK	179
HR	Aku kosilica i rezač žbunja 2 u 1 od 80V	KORISNIĀKI PRIRUĀNIK	190
ET	"Kaks-ühes" murutrimmer akuga 80 V ja võsalõikur	KASUTAJAJUHEND	201
LT	80V akumulatorinė žoliapjovė ir krūmapjovė „du viename“	NAUDOJIMO VADOVAS	212
LV	80V ar akumulatoru darbināms zāles pļaušanas trimmeris un zaru griezējs divi vienā	LIETOTĀJA ROKASGRĀMATA	223
SK	80V akumulátorový strihač trávniku a krovinořez typu 2 v 1	N VOD NA POUŽITIE	234
BG	2 в 1 тример за трева и хросторез с 80 V акумулаторна батерия	РЪКОВОДСТВО ЗА УПОТРЕБА	245

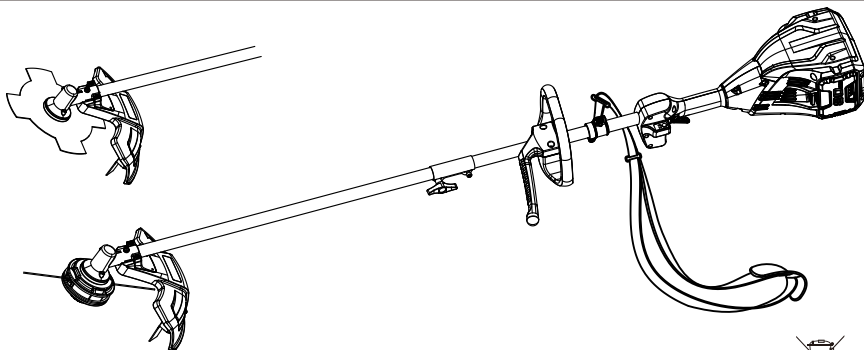

Important! It is essential that you read the instructions in this manual before assembling, maintaining and operating this machine.



Attention!	Il est indispensable que vous lisiez les instructions contenues dans ce manuel avant la mise en service de l'appareil.
Important!	It is essential that you read the instructions in this manual before operating this machine.
Achtung!	Bitte lesen Sie unbedingt vor Inbetriebnahme die Hinweise dieser Bedienungsanleitung.
¡Atención!	Es imprescindible que lea las instrucciones de este manual antes de la puesta en servicio.
Attenzione!	Prima di procedere alla messa in funzione, è indispensabile leggere attentamente le istruzioni contenute nel manuale.
Atenção!	É indispensável que leia as instruções deste manual antes de utilizar a máquina.
Let op!	Het is van essentieel belang dat u de instructies in deze gebruiksaanwijzing leest vooraleer u dit toestel in gebruik neemt.
Observera!	Det är nödvändigt att läsa instruktionerna i denna bruksanvisning innan användning.
OBS!	Denne brugervejledning skal gennelæses inden maskinen tages i brug.
Advarsel!	Det er meget vigtigt at du leser denne brukerveiledningen før du tar maskinen i bruk.
Huomio!	On ehdottoman välttämätöntä lukea tässä käyttöohjeessa annetut ohjeet ennen käyttöönottoa.
Figyelem!	Feltétlenül fontos, hogy a jelen használati útmutatóban foglalt előírásokat az üzembe helyezés előtt elolvassa!
Důležitě upozornění!	Nepoužívejte tento přístroj dříve, než si přečtete pokyny uvedené v tomto návodu.
Внимание!	Перед сборкой и запуском инструмента необходимо ознакомиться с инструкцией по эксплуатации.
Atenție!	Este esențial să ci îți instrucțiunile din acest manual înainte de operarea acestui aparat.
Uwaga!	Przed przystąpieniem do użytkowania tego urządzenia, należy koniecznie zapoznać się z zaleceniami zawartymi w niniejszym podręczniku.
Pomembno!	Pred uporabo tega stroja, obvezno preberite navodila iz tega priročnika.
Upozorenje!	Neophodno je da pročitate ove upute prije uporabe ovog uređaja.
Tähtis!	Enne trelli kasutama hakkamist tuleb käesolevas juhendis esitatud juhised kindlasti läbi lugeda.
Démesio!	Prieš pradėjami eksploatuoti šį prietaisą, svarbu, kad perskaitytumėte šiose instrukcijose pateiktus nurodymus.
Uzmanību!	Svarīgi, lai jūs pirms mašīnas darbināšanas izlasītu instrukcijas šajā rokasgrāmatā.
Dôležitě!	Pre prácou s týmto zariadením je dôležité, by ste si prečítali pokyny v tomto návode.
Важно!	От изключителна важност е да прочетете инструкциите в това ръководство, преди да стартирате и използвате тази машина.

Sous réserve de modifications techniques / Subject to technical modifications / Technische Änderungen vorbehalten /
 Sujeto a modificaciones técnicas / Con riserva di eventuali modifiche tecniche / Com reserva de modificações técnicas /
 Technische wijzigingen voorbehouden / Med förbehåll för tekniska ändringar / Med forbehold for tekniske ændringer /
 Med forbehold om tekniske endringer / Tekniset muutokset varataan / A műszaki módosítás jogát fenntartjuk /
 Změny technických údajů vyhrazeny / Могут быть внесены технические изменения / Sub rezerva modificațiilor tehnice /
 Z zastrzeżeniem modyfikacji technicznych / Tehnične spremembe dopuščene/ Podložno tehničkim promjenama /
 Tehnilised muudatused võimalikud / Pasiiekant teisę daryti techninius pakeitimus /
 Paturam tiesības mainīt tehniskos raksturlielumus / Technické zmeny vyhradené /

Подлежи на технически модификации

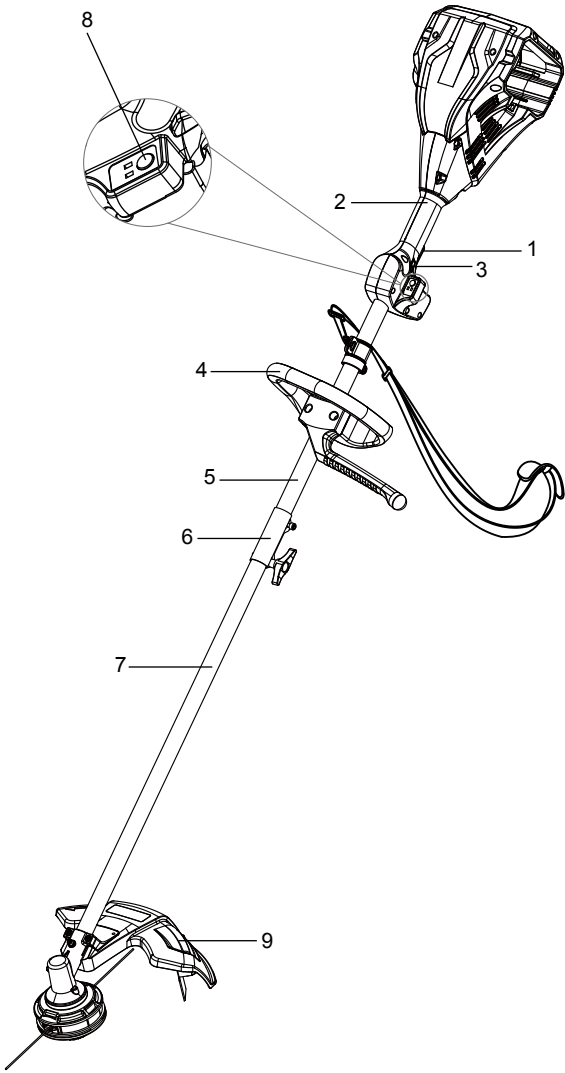

Fig. 1

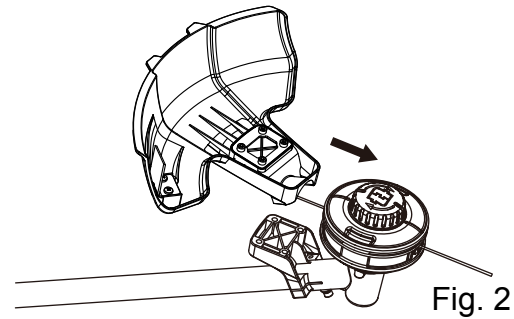

Fig. 2

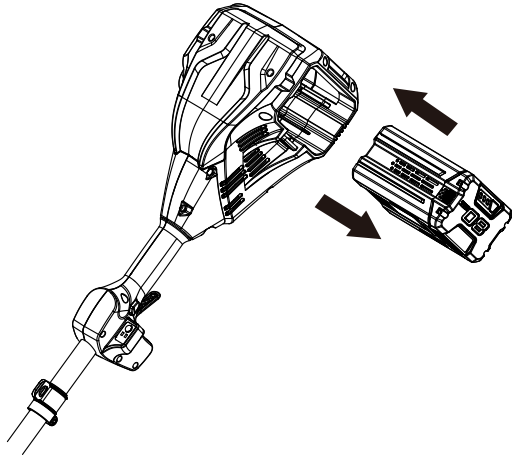

Fig. 5

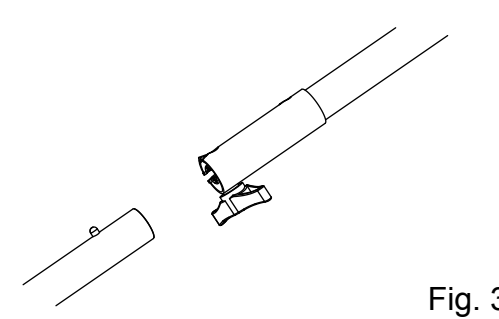

Fig. 3

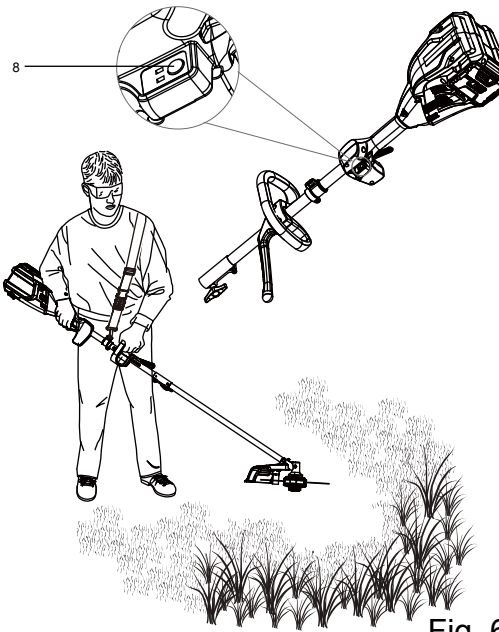

Fig. 6

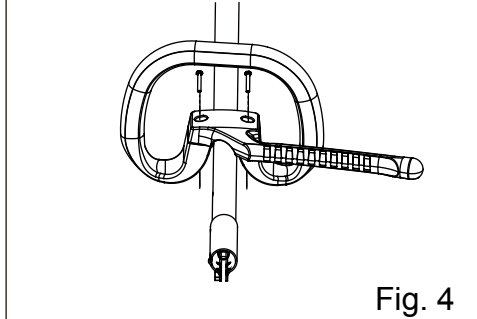

Fig. 4

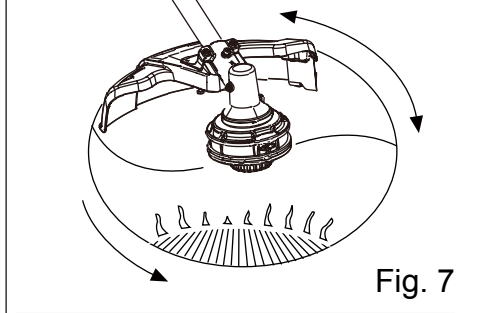

Fig. 7

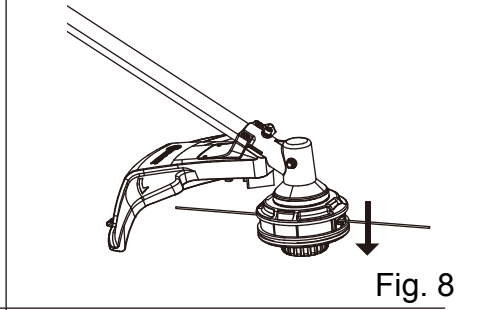

Fig. 8

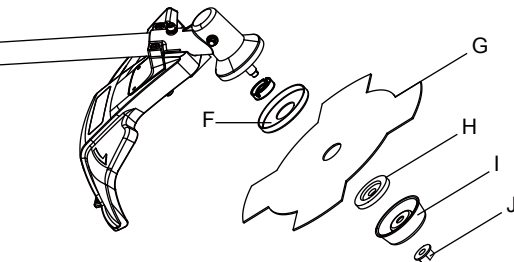

Fig. 11

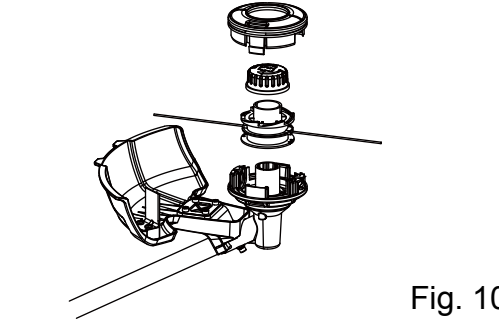

Fig. 10

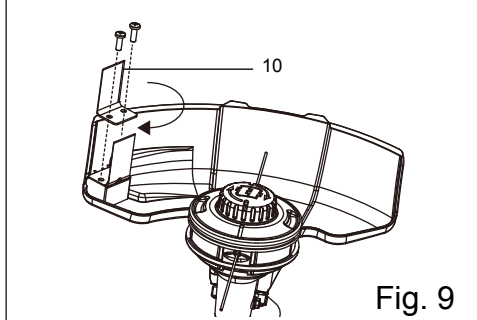

Fig. 9

Français (Traduction à partir du mode d'emploi d'origine)

Votre tondeuse a été conçue et fabriquée selon de hauts standards en matière de fiabilité, de fiabilité d'utilisation et de sécurité. Si vous en prenez soin, vous pourrez l'utiliser sans problèmes durant des années.

CONSERVEZ CE MODE D'EMPLOI POUR VOUS-Y RÉFÉRER DANS LE FUTUR

PRÉSENTATION

Cet appareil ne doit pas être utilisé par des personnes (enfants compris) aux capacités physiques, sensorielles ou mentales réduites, ou par des personnes manquant d'expérience et de savoir à moins qu'elles n'aient été initiées à son utilisation et qu'elles ne soient surveillées par une personne en charge de leur sécurité.

Les enfants doivent être surveillés afin de s'assurer qu'ils ne jouent pas avec l'appareil.

Ce produit comporte de nombreuses caractéristiques qui le rendent plus agréable à utiliser.

Lors de la conception de l'appareil, la plus grande priorité a été donnée à la sécurité, aux performances et à la fiabilité afin de le rendre facile à utiliser et à entretenir.

UTILISATION PRÉVUE

Cette tondeuse est destinée à couper l'herbe et autres végétaux tendres et à tailler les bordures dans les jardins privés et d'agrément non accessibles à une tondeuse à gazon. Le plan de coupe doit être à peu près parallèle à la surface du sol. Si vous ne l'utilisez pas de cette façon, les risques de blessures et de dommages matériels dus à la projection d'objets sont augmentés de façon significative.

Il n'est pas autorisé d'utiliser cet appareil dans les jardins publics, dans les parcs, dans les centres sportifs ou au bord des routes, ni pour l'agriculture ou la foresterie.

Il n'est pas autorisé d'utiliser ce taille-bordures pour la coupe ou le broyage de: Haies, arbustes et buissons, Fleurs. Ne l'utilisez jamais avec les éléments de coupe tournant verticalement.

CONSIGNES DE SÉCURITÉ GÉNÉRALES

⚠ AVERTISSEMENT

Lisez tous les avertissements de sécurité et toutes les instructions. Le non-respect des avertissements et instructions peut entraîner un choc électrique, un incendie et/ou de graves blessures.

CONSERVEZ CES AVERTISSEMENTS ET INSTRUCTIONS POUR POUVOIR VOUS-Y REPORTER ULTÉRIEUREMENT.

⚠ AVERTISSEMENT

Lisez attentivement tous les avertissements et toutes les instructions. Le non-respect des instructions présentées ci-après peut entraîner des accidents tels que des incendies, des chocs électriques et/ou des blessures corporelles graves.

Le terme "outil électrique" dans les avertissements se rapporte à votre outil électrique alimenté par batterie (sansfil).

- Portez des lunettes ou un masque de sécurité.
- Ne laissez jamais les enfants ou les personnes non familiarisées avec le mode d'emploi utiliser cet appareil.
- Arrêtez d'utiliser la machine lorsque des personnes, en particulier des enfants, ou des animaux se trouvent à proximité.
- N'utilisez l'appareil qu'en plein jour ou sous des conditions d'éclairage correctes.
- Avant d'utiliser votre outil ou si ce dernier a reçu un choc, vérifiez qu'il ne présente pas de signes d'usure ou qu'il n'est pas endommagé.
- Si tel est le cas, procédez aux réparations nécessaires.
- Gardez à tout moment vos pieds et vos mains éloignés des éléments de coupe, en particulier lors de la mise en marche du moteur.
- Prenez garde aux risques de blessures provenant de tout dispositif destiné à tailler le fil de coupe. Après avoir déroulé une nouvelle longueur de fil de coupe, remettez toujours la machine en position normale de travail avant de la remettre en marche.
- N'installez jamais d'élément de coupe en métal.
- N'utilisez jamais de pièces détachées ou d'accessoires non fournies ou non recommandées par le fabricant.
- Débranchez la batterie de la machine avant toute opération de vérification, de nettoyage ou d'entretien de la machine, ou lorsque vous ne l'utilisez pas.
- Assurez-vous que les ouïes de ventilation sont en permanence exemptes de débris.

LISEZ TOUTES LES INSTRUCTIONS

ENVIRONNEMENT DE TRAVAIL

- **Veillez à maintenir votre espace de travail propre et bien éclairé.** Les espaces encombrés et sombres sont propices aux accidents.
- **N'utilisez pas d'outils électriques dans un environnement explosif, par exemple à proximité de liquides, gaz ou poussière inflammables.** Les étincelles provenant des outils électriques peuvent mettre le feu ou les faire exploser.
- **Gardez tous les passants (en particulier les**

Français (Traduction à partir du mode d'emploi d'origine)

enfants et les animaux) éloignés d'au moins 15m de distance de la zone de travail. Ils pourraient vous distraire et vous faire perdre le contrôle de l'ou il.

SÉCURITÉ ÉLECTRIQUE

- **N'exposez pas les outils électriques à la pluie ou à des conditions humides.** La pénétration d'eau dans un outil électrique augmente le risque de décharge électrique.

SÉCURITÉ PERSONNELLE

- **Restez vigilant. Regardez bien ce que vous faites et faites preuve de bon sens lorsque vous utilisez un outil électrique.** N'utilisez pas votre outil électrique lorsque vous êtes fatigué, si vous êtes sous l'emprise de l'alcool ou de drogues, ou si vous prenez des médicaments. N'oubliez jamais qu'il suffit d'une seconde d'inattention pour vous blesser gravement.
- **Portez un équipement de protection. Protégez toujours vos yeux.** Selon les conditions, portez également un masque anti-poussière, des chaussures antidérapantes, un casque ou des protections auditives pour éviter les risques de blessures corporelles graves.
- **Évitez tout démarrage involontaire.** Assurez-vous que l'interrupteur est sur "arrêt" avant de brancher votre outil à une prise et/ou d'insérer la batterie, de même que lorsque vous prenez ou transportez l'outil. Pour éviter les risques d'accidents, ne déplacez pas votre outil en ayant le doigt sur la gâchette et ne lebranchez pas si l'interrupteur est sur "marche".
- **Retirez les clés de serrage avant de mettre votre outil en marche.** Une clé de serrage restée attachée à un élément mobile de l'outil peut provoquer des blessures corporelles graves.
- **Ne tendez pas le bras trop loin.** Prenez bien appui sur vos jambes. Une position de travail stable permet de mieux contrôler son outil en cas d'événement fortuit.
- **Portez des vêtements adéquats. Ne portez pas de vêtements amples ou de bijoux.** Veillez à maintenir vos cheveux, vos vêtements et vos mains éloignés des pièces mobiles. Les vêtements amples, les bijoux et les cheveux longs peuvent se prendre dans les éléments en mouvement.
- **L'utilisation d'une protection auditive réduit votre capacité à entendre les sons d'alerte (cris ou alarmes).** L'utilisateur doit redoubler d'attention quant à son environnement de travail.
- **Si les dispositifs sont fournis pour brancher les capacités d'extraction et collecte de poussière, assurez-vous qu'ils sont bien branchés et employés correctement.** L'emploi du dispositif de collecte de poussière peut réduire les risques associés à la poussière.

UTILISATION ET ENTRETIEN DES OUTILS ÉLECTRIQUES

- **Ne forcez pas l'outil. Utilisez l'outil adapté au travail que vous voulez effectuer.** Votre outil électrique sera plus efficace et plus sûr si vous l'utilisez au régime pour lequel il a été conçu.
- **N'utilisez pas un outil électrique si l'interrupteur ne permet pas de le mettre en marche et de l'arrêter.** Un outil qui ne peut pas être allumé et éteint correctement est dangereux et doit impérativement être réparé.
- **Débranchez la fiche secteur de la source de courant et/ou le pack batterie de l'outil électrique avant d'effectuer tout réglage, tout changement d'accessoire, et avant de le ranger.** De telles mesures préventives de sécurité réduisent les risques de mettre accidentellement en marche l'outil électrique
- **Un outil de coupe bien aiguisé et propre risquera moins de bloquer et vous pourrez mieux en garder le contrôle.**
- **Rangez vos outils électriques hors de portée des enfants.** Ne laissez pas des personnes ne connaissant pas l'outil ou n'ayant pas pris connaissance des consignes de sécurité utiliser l'outil. Les outils électriques sont dangereux entre les mains de personnes inexpérimentées.
- **Entretenez vos outils avec soin. Contrôlez l'alignement des pièces mobiles. Vérifiez qu'aucune pièce n'est cassée. Contrôlez le montage et tout autre élément pouvant affecter le fonctionnement de l'outil.** Si des pièces sont endommagées, faites réparer votre outil avant de l'utiliser. De nombreux accidents sont dus au mauvais entretien des outils.
- **Ne laissez pas les débris s'accumuler dans votre tondeuse à fil.** Nettoyez-la régulièrement pour assurer sa bonne ventilation. Suivez les instructions de nettoyage de ce manuel.
- **Respectez les présentes consignes de sécurité lorsque vous utilisez votre outil, les accessoires, les embouts, etc. et tenez compte des spécificités de votre outil, de votre espace de travail et du travail à effectuer.** pour éviter les situations dangereuses, n'utilisez votre outil électrique que pour les travaux pour lesquels il a été conçu.

UTILISATION ET ENTRETIEN DES OUTILS ALIMENTÉS PAR BATTERIE

- **N'utilisez que le chargeur préconisé par le fabricant.** L'utilisation d'un chargeur prévu pour un type de batterie avec un autre type de batterie peut entraîner un risque d'incendie.
- **N'utilisez les outils alimentés par batterie qu'avec les packs batterie leur étant destinés.** L'utilisation de tout autre pack batterie entraîne des risques de blessure et d'incendie.

Français (Traduction à partir du mode d'emploi d'origine)

- Lorsque le pack batterie n'est pas utilisé, éloignez-le des autres objets métalliques tels que trombones, pièces de monnaie, clés, clous, vis, ou autres petits objets susceptibles de court-circuiter les bornes de la batterie. La mise en court-circuit des bornes de la batterie peut causer des brûlures et entraîner un incendie.
- Sous des conditions abusives, du liquide peut être éjecté de la batterie, évitez d'entrer en contact avec ce liquide. En cas de contact accidentel, lavez à grande eau. Si du liquide entre en contact avec les yeux, consultez immédiatement un médecin. Le liquide éjecté de la batterie peut causer des irritations ou des brûlures.

RÉPARATIONS

- Les réparations doivent être effectuées par un technicien qualifié et avec des pièces de rechange d'origine uniquement. Vous pourrez ainsi utiliser votre outil électrique en toute sécurité.

ENTRETIEN

- Après utilisation et avant de la ranger, débranchez la machine du secteur et vérifiez les dommages éventuels.
- Rangez la machine hors de portée des enfants lorsque vous ne l'utilisez pas.
- Les tondeuses à gazon doivent toujours être réparées par des réparateurs agréés.
- N'utilisez que des accessoires et pièces détachées recommandées par le fabricant.

⚠ ATTENTION

La tête de coupe continue de tourner pendant quelques secondes après la mise hors tension.















- The vibration level during actual use of the power tool can differ from the declared total value depending on the ways in which the tool is used.
- Il a été reporté que les vibrations engendrées par les outils à main peuvent contribuer à l'apparition d'un état appelé le Syndrome de Raynaud chez certaines personnes. Les symptômes peuvent comprendre des fourmillements, un engourdissement et un blanchiment des doigts, généralement par temps froid. Des facteurs héréditaires, l'exposition au froid et à l'humidité, le régime alimentaire, le tabagisme et les habitudes de travail peuvent contribuer au développement de ces symptômes. Certaines mesures peuvent être prises par l'utilisateur pour aider à réduire les effets des vibrations:
 - Gardez votre corps au chaud par temps froid. Lorsque vous utilisez l'appareil, portez des gants afin de garder vos mains et vos poignets au chaud. Le temps froid est considéré comme un facteur contribuant très largement à l'apparition du Syndrome de Raynaud.
 - Après chaque session de travail, pratiquez des exercices qui favorisent la circulation sanguine.
 - Faites des pauses fréquentes. Limitez la quantité
 - d'exposition journalière.

Si vous ressentez l'un des symptômes associés à ce syndrome, arrêtez immédiatement le travail et consultez votre médecin pour lui en faire part.

Français (Traduction à partir du mode d'emploi d'origine)

SÍMBOLOS



Certains des symboles ci-après peuvent figurer sur votre outil. Apprenez à les reconnaître et mémorisez leur signification. Une interprétation correcte de ces symboles vous permettra d'utiliser votre outil avec plus de sécurité et de manière adéquate.

SÍMBOLO	DÉSIGNATION / EXPLICATION
	Attention du ricochet de lame
	Indique des précautions à prendre pour votre sécurité.
	Les objets jetés peuvent ricocher et mener à des blessures personnelles ou des dégâts matériels. Portez les vêtements de protection et les bottes.
	Maintenez tout visiteur, en particulier les enfants et les animaux, à 15 m minimum de votre zone de travail.
	N'utilisez pas les lames de scie.
	Ne pas exposer à la pluie ni utiliser en un lieu humide.
	Gardez les spectateurs à une bonne distance de sécurité de la machine.
	Lisez le manuel d'utilisation et respectez toutes les consignes de sécurité et les avertissements.
	Portez des chaussures de sécurité.
	Portez des gants de protection.
	Portez un casque de protection.
	Portez des lunettes de protection et des protections auditives lorsque vous utilisez cet outil.
	La fréquence maximale de rotation de la broche.
	Construction avec une double isolation

Français (Traduction à partir du mode d'emploi d'origine)

SYMBOLS

Les signaux et mots suivants sont destinés à indiquer le niveau de risque associé à cette machine.

SÍMBOLO	SEÑAL	SIGNIFICADO
	DANGER	Indique l'imminence d'une situation dangereuse, qui, si l'on n'y prend garde, peut entraîner la mort ou de graves blessures.
	AVERTISSEMENT	Indique une situation potentiellement dangereuse, qui, si l'on n'y prend garde, peut entraîner la mort ou de graves blessures.
	ATTENTION	Indique une situation potentiellement dangereuse, qui, si l'on n'y prend garde, peut entraîner des blessures légères à moyennes.
	ATTENTION	(Sans symbole d'Alerte de Sécurité) Indique une situation pouvant entraîner des dommages matériels.

RÉPARATIONS

Les réparations nécessitent un soin et des connaissances extrêmes et ne doivent être effectuées que par un réparateur qualifié. Nous vous suggérons de retourner votre appareil à réparer à votre CENTRE DE SERVICE AGRÉÉ le plus proche. N'utilisez que des pièces détachées identiques lors d'une réparation.

AVERTISSEMENT

L'uueti ldiaseasti oonb jedtes tsoouite onut ptlir oéjleetcétsri qvueers cvooms pyeorutxe, lcee r iqsuquie pde'uutti leisnetra iunne r oduet igl réavleecst rbilqeusesu, rpeos rateuxz yteouuxjo. Auvsra ndtes lmuuaestqteuse é qfuaicipiéaels cdoe mprpolteetctiaonus blaetésroailens. , Nouo uuns ràe cvoismiomna nladrognes sl"uult idlisoaitt ioéntr ed 'upno rmtéa spqaure-d dees ssuéséc udreités léucnreatntess ldaeté vruaeu,x o. uP obireten zd eto luujnoeutress udnee p prortoetctetciotnio nà oculaire répondant à la norme EN 166.

Français (Traduction à partir du mode d'emploi d'origine)

SPÉCIFICATIONS

Tension	80 volts	
Vitesse à Vide	Max. 5500 RPM	
Tête de coupe	Secousse/Lame de débroussailleuse	
Diamètre du Fil de Coupe	2 0 mm	
Largeur de Coupe	356/406 mm (Coupe-herbe) 254 mm (Débroussailleuse à batterie)	
Caractéristiques de secousse / lame de débroussailleuse	Vitesse maximale 10000 tpm/4 dentures/ Vitesse maximale 10000 tpm	
Batterie	2901207	
Chargeur	2902507/2904007	
Poids avec Pack Batterie	Max 7kg	
Coupe-herbe	Niveau de pression sonore mesuré	$L_{PA}=87$ dB(A), $K_{PA}=3$ dB(A)
	Niveau de pression sonore mesuré	$L_{WA}=94.7$ dB(A), $K_{PA}=3$ dB(A)
	Niveau de puissance acoustique garanti	$L_{WA}=96$ dB(A)
	Vibrations	< 2.5 m/s ² , $k=1.5$ m/s ²
Débroussailleuse à batterie	Niveau de pression sonore mesuré	$L_{PA}=80$ dB(A), $K_{PA}=3$ dB(A)
	Niveau de pression sonore mesuré	$L_{WA}=93.9$ dB(A), $K_{PA}=3$ dB(A)
	Niveau de puissance acoustique garanti	$L_{WA}=96$ dB(A)
	Vibrations	< 2.5 m/s ² , $k=1.5$ m/s ²

⚠ AVERTISSEMENT

The vibration emission during actual use of the power tool can differ from the declared total value depending on the ways in which the tool is used; avoid vibration risk suggestion: Wear glove during operation limit operating time and shorten trigger time.

DESCRIPTION

- Gâchette de marche
- Poignée arrière
- Gâchette à verrouillage
- Poignée frontale
- Arbre supérieur
- Coupleur De L'arbre Télescopique
- Arbre inférieure
- Bouton électrique On/off
- Déflexeur d'herbe
- Lame de coupe

DÉBALLAGE

Cet appareil doit être assemblé.

- Sortez délicatement l'appareil ainsi que tous ses accessoires de l'emballage. Assurez-vous que tous les éléments listés sont bien présents.

⚠ AVERTISSEMENT

N'utilisez pas cet appareil si une des pièces présentes dans la liste est y déjà montée lorsque vous le déballez. Les pièces présentes sur la liste ne sont pas montées sur l'appareil par le fabricant et doivent l'être par l'utilisateur. L'utilisation d'un appareil qui aurait pu être mal monté est susceptible d'entraîner de graves blessures.

- Vérifiez l'appareil avec soin afin de vous assurer qu'il n'a pas été cassé ou endommagé durant le transport.
- Ne jetez pas les emballages avant d'avoir vérifié et utilisé avec succès l'appareil.

⚠ AVERTISSEMENT

Si une quelconque pièce ou partie de cette tronçonneuse est endommagée, ne l'utilisez pas avant de l'avoir réparée. L'utilisation de cet appareil avec des pièces manquantes ou abîmées peut entraîner de graves blessures.

Français (Traduction à partir du mode d'emploi d'origine)

⚠ AVERTISSEMENT

Ne tentez pas de modifier cet appareil ou de fabriquer des accessoires non recommandés pour l'utilisation avec ce produit. Toute altération de la sorte cons titue un mésusage et peut mener à des blessures graves.

⚠ AVERTISSEMENT

Débranchez toujours le câble d'alimentation de la bougie lorsque vous montez des pièces. Le nonrespect de cette consigne peut entraîner un démarrage involontaire et provoquer des blessures graves.

MONTAGE DE LA POIGNÉE AVANT Cf. Figure 2.

⚠ AVERTISSEMENT

La lame de taille du fil de coupe est très coupante. Evitez d'entrer en contact avec la lame. Le non-respect de cette précaution peut entraîner de graves blessures.

- Enlever le paquet de batterie.
- Inversez la taille-haie d'herbes à accéder la tête de taille-haie.
- Enlevez la vis pré-installée de la tête de taille-haie en employant un tournevis cruciforme.
- Positionnez la garde sur la tête de taille-haie.
- Alignez le trou de vis sur la garde avec le trou de vis sur la tête de taille-haie.
- Insérez la vis dans la tête de taille-haie, en attachant la garde en position.

⚠ AVERTISSEMENT

Ne laissez pas l'habitude de l'appareil vous rendre moins prudent. Rappelez-vous qu'il suffit d'une fraction de seconde d'inattention pour que se produisent de graves blessures.

⚠ AVERTISSEMENT

Portez toujours un masque de protection oculaire ou des lunettes avec protections latérales lors de l'utilisation d'un outil électrique. Dans le cas contraire, des objets pourraient être projetés vers vos yeux et provoquer de graves blessures.

⚠ AVERTISSEMENT

N'utilisez jamais de lame, de fléau, de câble ou de corde avec cet appareil. N'utilisez aucun accessoire qui ne soit pas recommandé par le fabricant de ce produit. Il pourrait en résulter de graves blessures.

INSTALLATION D'UN SUPPLEMENT AU MOTEUR

Cf. Figure 3.

- Desserrez le bouton d'attachement sur le coupleur.
- Appuyez sur le bouton de relâche situé sur le tube inférieur. Alignez le bouton avec le trou de positionnement sur le coupleur de prise d'alimentation.
- Glissez le tube inférieur dans le coupleur de prise d'alimentation jusqu'à ce que le bouton de relâche se loge dans le trou de positionnement.
- Serrez fermement le bouton d'attachement.

ATTACHEMENT DE LA POIGNEE FRONTALE Cf. Figure 4.

- Installez la poignée principale sur l'arbre, positionnez la tige au-dessus de la poignée principale en assurant que la tige pointe vers la gauche pendant qu'on tient l'appareil.
- Positionnez la palourde à la côté derrière de poignée principale sur l'arbre.
- Prenez 2 boulons fournis et sécurisez les boulons à fixer avec un tournevis cruciforme (pas fourni).

OPERATION

Tenez le moteur avec votre main droit à la poignée arrière et votre main gauche à la poignée frontale. Tenez fermement avec les deux mains pendant l'opération. Le moteur doit être tenu à la position confortable avec la poignée arrière à l'hauteur près de la hanche. Toujours opérez le moteur à plein régime. Se les débris s'enroulent sur l'attachement, **DECLENCHEZ LA GACHETTE**, et enlevez les débris.

Utilisez les harnais de sécurité pendant l'exploitation.

MISE EN PLACE DU PACK BATTERIE Cf. Figure 5.

- Insérez le pack batterie dans la tondeuse. Alignez les languettes du pack batterie avec les rainures du logement batterie de la tondeuse.
- Assurez-vous que les loquets à la base du pack batterie se verrouillent bien et que le pack est bien en place dans la tondeuse avant de commencer le travail.

RETRAIT DU PACK BATTERIE Cf. Figure 5.

- Relâchez la gâchette de marche et la gâchette de blocage pour arrêter la taille-haie.

Français (Traduction à partir du mode d'emploi d'origine)

- Appuyez sur le bouton d'alimentation pour éteindre le taille-haie.
- Maintenez enfoncé le loquet à la base du packbatterie.
- Re irez le pack batterie de la tondeuse.
- Évitez les arbres et les arbustes. Les écorces, les moulures, les revêtements, et les piquets de clôture peuvent facilement être endommagés par le fil de coupe.
- Attachez le bouton métallique au trou caoutchouc sur la poignée arrière quand en usage, déverrouillez le bouton métallique quand il n'est pas en usage.

DÉMARRAGE / ARRÊT DE LA TONDEUSE Cf. Figure 6.

- Appuyez sur le bouton marche/arrêt d'alimentation.
- Pour mettre la tondeuse en marche, poussez le bouton de verrouillage vers la gauche ou vers la droite et enfoncez la gâchette-interrupteur. Pour arrêter la tondeuse, relâchez la gâchette-interrupteur.
- Pour arrêter la tondeuse, il vous suffit de relâcher la gâchette à variateur.

⚠ ADVERTENCIA

Ruido. Es inevitable cierto nivel de ruido procedente de la máquina. Debe tenerse permiso para realizar trabajos con alto nivel de ruido y limitarse a ciertos períodos. Mantenga los períodos de descanso y tenga en cuenta que puede ser necesario restringir las horas de trabajo al mínimo. Para su protección personal y la protección de las personas que trabajan en las inmediaciones, utilice protección auditiva adecuada;

Vibración. Use siempre guantes de seguridad antivibración. La vibración excesiva puede causar síndrome del dedo blanco o síndrome del túnel carpiano. Si nota una sensación desagradable o decoloración de la piel durante el uso de la máquina en sus manos una vez que deje de funcionar. Realice los descansos adecuados. Las personas que utilicen la máquina de forma constante y regular deben revisar con frecuencia el estado de sus manos y dedos

AVANCE DU FIL DE COUPE Cf. Figure 8.

Pendant que le coupe-broussailles fonctionne, le fil de coupage est usé et devient plus court. Ce taille-haie est muni d'un système d'avancement du fil par secousse qui avance le fil supplémentaire une fois la tête est cogné contre le sol lors elle tourne. La lame de coupage coupe le fil à maintenir un andain correct de coupe.

DIAMETRE REGLABLE DE COUPE Cf. Figure 9.

A présent le taille-haie est réglé à un andain de coupe de 14 pouces. Pour régler un andain de coupe à 16 pouces:

- Enlevez la batterie du coupe-broussailles.
- Enlevez les deux vis sur la lame de coupe avec un tournevis cruciforme (pas inclus).
- Tournez la lame de coupe à 180°.
- Remplacez les deux vis dans la lame de coupe.

Nota: Réglez la lame de coupe à 14 pouces pour plus grand durée de fonctionnement. Réglez la lame de coupe à 16 pouces pour plus grande surface de coupe.

Nota: un plus petit diamètre de coupe augmentera l'autonomie et la vitesse de coupe, tandis qu'un diamètre plus important permettra de terminer le travail de coupe plus rapidement.

⚠ AVERTISSEMENT

Tout contact avec la tête de coupe de la tondeuse en cours d'utilisation peut entraîner de graves blessures.

CONSEILS POUR LA COUPE Cf. Figure 7.

- Gardez l'appareil incliné vers la zone à couper; ceci correspond à la zone de coupe optimale.
- La coupe sera plus efficace si vous déplacez la tondeuse de gauche à droite dans la zone de coupe; elle sera moins efficace si le mouvement se fait de droite à gauche.
- Coupez à l'aide de l'extrémité du fil de coupe; ne faites pas forcer la tête de coupe dans l'herbe non coupée.
- Les fils et clôtures accélèrent l'usure du fil, et vont jusqu'à le briser. Les pierres et briques, les margelles, ainsi que le bois peuvent accélérer l'usure du fil.

LIGNE DE COUPURE BLADE Cf. Figure 9.

Cette tondeuse est équipée d'une ligne lame de coupure sur le déflecteur d'herbe. Pour une meilleure coupe, la ligne avance jusqu'à ce qu'elle soit coupée à la longueur de la lame ligne de coupure. Ligne à l'avance à chaque fois que vous entendez le moteur tourne plus vite que la normale, ou lors de la coupe efficacité diminue. Ceci permettra de maintenir les meilleures performances et garder la ligne assez longue pour avancer correctement.

⚠ AVERTISSEMENT

Seules des pièces de rechange d'origine doivent être utilisées en cas de remplacement. L'utilisation de toute autre pièce peut présenter des dangers ou endommager le produit.

Français (Traduction à partir du mode d'emploi d'origine)

⚠ AVERTISSEMENT

Pour éviter de graves blessures, retirez toujours le pack batterie de l'outil lorsque vous le nettoyez ou que vous effectuez une quelconque opération d'entretien.

ENTRETIEN GÉNÉRAL

Avant chaque utilisation, vérifiez l'intégralité de l'appareil à la recherche de pièces endommagées ou manquantes telles que vis, écrous, boulons, couvercles, etc. Serrez fermement toutes les fixations et tous les couvercles et n'utilisez pas cet appareil tant que toutes les pièces manquantes ou endommagées n'ont pas été remplacées.

Évitez d'utiliser des solvants pour nettoyer les parties en plastique. La plupart des plastiques sont susceptibles d'être endommagés par différents types de solvants du commerce. Utilisez des chiffons propres pour retirer la saleté, les poussières, l'huile, la graisse, etc.

⚠ AVERTISSEMENT

Ne laissez jamais du liquide de frein, de l'essence, des produits pétroliers, des huiles pénétrantes, etc. entrer en contact avec les parties en plastique. Les produits chimiques peuvent endommager, affaiblir ou détruire les plastiques, ce qui pourrait entraîner de graves blessures.

Seuls les éléments mentionnés dans la liste des pièces détachées peuvent être remplacés ou réparés par l'utilisateur. Toutes les autres pièces doivent être remplacées par un Service Après-vente Agréé.

⚠ AVERTISSEMENT

Pour éviter de graves blessures, retirez toujours le pack batterie de l'outil lorsque vous le nettoyez ou que vous effectuez une quelconque opération d'entretien.

REMPACEMENT DE LA BOBINE Cf. Figure 10.

N'utilisez que du fil de coupe monobrin de 1.5mm de diamètre.

- Retirez la batterie.
- Enfoncez les ergots situés au côté du couvercle de bobine. Tirez sur le couvercle pour le retirer.
- Tirez sur le couvercle pour le retirer.
- Retirez la vieille bobine.
- Pour mettre la nouvelle bobine en place, assurez-vous que le fil est pris dans la fente de la nouvelle bobine. Assurez-vous que l'extrémité du fil dépasse d'au moins 15cm de la fente.
- Mettez la nouvelle bobine en place de telle façon que le fil et la fente soient alignés avec l'oeillet de la tête de

coupe. Faites passer le fil à travers l'oeillet.

- Tirez sur le fil afin qu'il se déroule à travers la fente de la bobine.
- Remettez le couvercle de bobine en place en enfonçant les languettes dans les fentes et en appuyant jusqu'à ce que le couvercle s'emboîte.

REMPACEMENT DU FIL DE COUPE Cf. Figures 10.

- Retirez la batterie.
- Retirez la bobine de la tête de coupe.

NOTE: Retirez tout fil restant sur la bobine.

- Coupez une longueur de fil d'environ 3m de long. N'utilisez que du fil rond monobrin de 1.5mm de diamètre.
- Insérez le fil dans le trou d'accroche de la partie supérieure de la bobine. Enroulez le fil dans le sens des aiguilles d'une montre autour de la partie supérieure de la bobine, comme indiqué par les flèches situées sur la bobine. Faites passer le fil dans la fente supérieure de la bobine, en en faisant dépasser environ 15cm. Ne remplissez pas trop la bobine. Après avoir bobiné le fil, il doit rester au moins 0.635cm de jeu entre le fil enroulé et le bord extérieur de la bobine.
- Remettez en place la bobine, ainsi que le couvercle de bobine.

ASSEMBLAGE DE DEBROUSSAILLEUSE Cf. Figure 11.

Avertissement : Faire attention aux bords pointus et portez les gants.

- Enlevez le bloc pile.
- Assurez que 'F' est installée sur la manche de taillehaies.
- Insérez un tournevis convenable par deux trous.
- Positionnez la lame 'G' de débroussailleuse au dessus d'entretoise 'F' assurant qu'elle est centrée.
- Positionnez la rondelle 'H' au dessus de la lame 'G' de débroussailleuse.
- Placez le couvercle 'I' sur la rondelle 'H'.
- En utilisant un tourne-à-gauche 19 mm ou 3/4" serrez l'écrou autobloquant 'J' dans le sens inverse des aiguilles d'une montre à 44-58" N.M ou 32-42 pi/liv. de serrage.
- Faites tourner la lame 'B' de débroussailleuse à assurer que la lame de débroussailleuse est serrée fermement.

RANGEMENT DE LA TONDEUSE

- Retirez le pack batterie de la tondeuse avant de la ranger.
- Rangez la en un endroit hors de portée des enfants.

Français (Traduction à partir du mode d'emploi d'origine)

- Gardez-la à l'écart des produits corrosifs tels que les produits chimiques de jardinage et les sels de déneigement.
- Rangez et rechargez la batterie dans un endroit frais. Les températures inférieures ou supérieures à une température ambiante normale réduisent la durée de vie d'une batterie.
- Stockez le pack batterie en un lieu où la température est inférieure à 27°C, à l'abri de l'humidité.
- Toutes les batteries perdent de leur capacité de charge avec le temps. Plus la température est élevée, plus vite la batterie perd de sa capacité de charge. Si vous n'utilisez pas votre taille-haies pendant des périodes prolongées, rechargez la batterie tous les mois ou tous les deux mois. Cela prolongera la durée de vie de la batterie.
- Sécurisez le taille-haies pendant le transport pour écarter les risques de dommages et de blessures. Nettoyez et entretenez avant de stocker, employez les gardes sur les attachements de coupe ayant lames métalliques. Utilisez le couvercle pour les lames métallique pendant le transport et stockage.

PROTECTION DE L'ENVIRONNEMENT

- La protection de l'environnement doit être un aspect important et prioritaire dans l'utilisation de la machine, au profit de la société civile et de l'environnement dans lequel nous vivons. Éviter de déranger le voisinage.
- Suivre scrupuleusement les normes locales pour l'élimination des emballages, des huiles, de l'essence, des pièces détériorées ou de tout élément ayant un effet important sur l'environnement; ces déchets ne doivent pas être jetés à la poubelle, mais doivent être séparés et confiés aux centres de collecte prévus, qui procéderont au recyclage des matériaux.
- Suivre scrupuleusement les normes locales pour l'élimination des déchets après la coupe.
- Au moment de la mise hors service, ne pas abandonner la machine dans la nature, mais contacter un centre de

collecte, selon les normes locales en vigueur.



Collecte séparée. Ce produit ne doit pas jeter avec les déchets domestiques. Si jamais vous trouvez que votre produit des outils Greenworks exige en remplacement, ou s'il n'est plus d'utile à vous, ne le jetez pas avec les déchets domestiques. Faites ce produit disponible pour une collecte séparée.



La collecte séparée et le conditionnement des produits usés permettent de recycler les produits et les réutiliser.

Ré-usage des matériaux recyclés aident à prévenir la pollution environnementale et réduit la demande des matériaux premiers.

Batteries



A la fin de leurs vies utiles, mettez au rebut les batteries avec une diligence raisonnable pour protégé notre environnement. La batterie comprend la matière qui est dangereuse pour vous et l'environnement. Il faut l'enlever et éliminer séparément à une facilité qui accepte les batteries au lithium-ion.

Français (Traduction à partir du mode d'emploi d'origine)

GUIDE À L'IDENTIFICATION DES INCONVÉNIENTS

PROBLÈME	CAUSE POSSIBLE	SOLUTION
Le fil de coupe ne se déroule pas lorsque vous utilisez la tête à avance automatique.	Le fil de coupe est soudé à lui-même.	Lubrifiez à l'aide de silicone en bombe.
	Plus assez de fil dans la tête.	Mettez plus de fil. Reportez-vous à la section de ce mode d'emploi traitant du remplacement du fil de coupe.
	Le fil est devenu trop court.	Tirez sur le fil de coupe tout en appuyant sur le bouton.
	Le fil est emmêlé sur la tête de coupe.	Tirez toute la longueur du fil et rembobinez-le. Reportez-vous à la section de ce mode d'emploi traitant du remplacement du fil de coupe.
L'herbe s'enroule autour du carter de l'arbre et autour de la tête de coupe.	Vous coupez l'herbe trop près du sol.	Coupez les herbes hautes du haut vers le bas pour éviter qu'elles ne s'enroulent.
L'appareil ne démarre pas.	La batterie n'est pas bien en place.	Pour verrouiller le pack batterie, assurez-vous que les loquets de chaque côté de la batterie s'emboîtent bien en place.
	La batterie est déchargée.	Chargez le pack batterie en respectant les instructions relatives à votre modèle.
	Arbre non totalement assemblé.	Assurez-vous que l'arbre courbe est bien enfoncé dans le coupleur d'arbre de l'arbre supérieur et serrez fermement ce coupleur.

English (original instructions)

Your trimmer has been engineered and manufactured to greenworks tools's high standard for dependability, ease of operation, and operator safety. When properly cared for, it will give you years of rugged, trouble-free performance.

SAVE THIS MANUAL FOR FUTURE REFERENCE

INTRODUCTION

This appliance is not intended for use by persons (including children) with reduced understanding, or lack of experience and knowledge, unless they have been given supervision or instruction concerning use of the appliance by a person responsible for their safety.

Children should be supervised to ensure that they do not play with the appliance.

This product has many features for making its use more pleasant and enjoyable.

Safety, performance, and dependability have been given top priority in the design of this product making it easy to maintain and operate.

INTENDED USE

This trimmer is designed for cutting grass and soft vegetation alike and for trimming grass edges in private garden areas which are not accessible with a lawnmower.

Its cutting plane should always be approximately parallel to the ground. If it is not used in this way, the possibility of injury to persons and property by thrown objects is significantly increased.

The device is not allowed to be used in public gardens, parks, sports centres or at roadsides as well as in agriculture and forestry.

This trimmer is not allowed to be used for cutting or chopping hedges, shrubs, bushes, and flowers. It should never be used with the cutting means rotating vertically.

GENERAL SAFETY RULES

WARNING

Read all safety warnings and all instructions. Failure to follow the warnings and instructions may result in electric shock, fire and/or serious injury.

SAVE ALL WARNINGS AND INSTRUCTIONS FOR FUTURE REFERENCE.

WARNING

When using power tools, basic safety precautions should always be taken to reduce the risk of fire, electric shock and personal injury. Also, please read and heed the advice given in the additional safety instructions.

The term "power tool" in the warnings refers to batteryoperated (cordless) power tool.

- Wear protective glasses or goggles.
- Never allow children or people unfamiliar with the instructions to use the machine.
- Stop using the machine while people, especially children, or pets are nearby.
- Only use the machine in daylight or good artificial light.
- Before using the machine and after any impact, check for signs of wear or damage and repair as necessary.
- Never operate the machine with damaged guards or without the guards in place.
- Keep hands and feet away from the cutting means at all times and especially when switching on the motor.
- Take care against injury from any device fitted for trimming the filament line length. After extending new cutter line always return the machine to its normal operating position before switching on.
- Never fit metal cutting elements.
- Never use replacement parts or accessories not provided or recommended by the manufacturer.
- Disconnect the battery from the machine before checking, cleaning or working on the machine and when it is not in use.
- Always ensure that ventilation openings are kept clear of debris.

READ ALL INSTRUCTIONS

WORK AREA SAFETY

- **Keep work area clean and well lit.** Cluttered or dark areas invite accidents.
- **Do not operate power tools in explosive atmospheres, such as in the presence of flammable liquids, gases or dust.** Power tools create sparks which may ignite the dust or fumes.
- **Keep children and bystanders away while operating a power tool.** Distractions can cause you to lose control.

ELECTRICAL SAFETY

- **Do not expose power tools to rain or wet conditions.** Water entering a power tool will increase the risk of electric shock.

English (original instructions)

PERSONAL SAFETY

- **Stay alert, watch what you are doing and use common sense when operating a power tool. Do not use a power tool while you are tired or under the influence of drugs, alcohol or medication.** A moment of inattention while operating power tools may result in serious personal injury.
- **Use personal protective equipment. Always wear eye protection.** Protective equipment such as dust mask, gloves, non-skid safety shoes, hard hat, or hearing protection used for appropriate conditions will reduce personal injuries.
- **Prevent unintentional starting. Ensure the switch is in the off-position before connecting to power source and/or battery pack, picking up or carrying the tool.** Carrying power tools with your finger on the switch or energizing power tools that have the switch on invites accidents.
- **Remove any adjusting key or wrench before turning the power tool on.** A wrench or a key left attached to a rotating part of the power tool may result in personal injury.
- **Do not over-reach. Keep proper footing and balance at all times.** This enables better control of the power tool in unexpected situations.
- **Dress properly. Do not wear loose clothing or jewellery. Keep your hair, clothing and gloves away from moving parts.** Loose clothes, jewellery or long hair can be caught in moving parts.
- Use of hearing protection reduces the ability to hear warnings (shouts or alarms). The operator must pay extra attention to what is happening around the work area.
- **If devices are provided for the connection of dust extraction and collection facilities, ensure these are connected and properly used.** Use of dust collection can reduce dust-related hazards.

POWER TOOL USE AND CARE

- **Do not force the power tool. Use the correct power tool for your application.** The correct power tool will do the job better and safer at the rate for which it was designed.
- **Do not use the power tool if the switch does not turn it on and off.** Any power tool that cannot be controlled with the switch is dangerous and must be repaired.
- **Disconnect the plug from the power source and/or the battery pack from the power tool before making any adjustments, changing accessories, or storing power tools.** Such preventive safety measures reduce the risk of starting the power tool accidentally.
- **Keep cutting tools sharp and clean.** Properly maintained cutting tools with sharp cutting edges are

less likely to bind and are easier to control.

- **Store idle power tools out of the reach of children and do not allow persons unfamiliar with the power tool or these instructions to operate the power tool.** Power tools are dangerous in the hands of untrained users.
- **Maintain power tools. Check for misalignment or binding of moving parts, breakage of parts and any other condition that may affect the power tool's operation. If damaged, have the power tool repaired before use.** Many accidents are caused by poorly maintained power tools.
- Do not let debris build up on your trimmer. Clean often to maintain proper ventilation. Observe cleaning guides in this manual.
- **Use the power tool, accessories and tool bits etc. in accordance with these instructions, taking into account the working conditions and the work to be performed.** Use of the power tool for operations different from those intended could result in a hazardous situation.

BATTERY TOOL USE AND CARE

- **Recharge only with the charger specified by the manufacturer.** A charger that is suitable for one type of battery pack may create a risk of fire when used with another battery pack.
- **Use power tools only with specifically designated battery packs.** Use of any other battery packs may create a risk of injury and fire.
- **When battery pack is not in use, keep it away from other metal objects like paper clips, coins, keys, nails, screws, or other small metal objects that can make a connection from one terminal to another.** Shorting the battery terminals together may cause burns or fire.
- **Under abusive conditions, liquid may be ejected from the battery; avoid contact. If contact accidentally occurs, flush with plenty of soap and water. If liquid contacts eyes, immediately seek medical help.** Liquid ejected from the battery may cause irritation or burns.

SERVICE

- **Have your power tool serviced by a qualified repair person using only identical replacement parts.** This will ensure that the safety of the power tool is maintained.

MAINTENANCE

- After use and before storage, disconnect the machine from the battery and check for damage.

English (original instructions)

- When not in use store the machine out of the reach of children.
- Grass trimmers should only be repaired by an authorised repairer.
- Use only manufacturers recommended replacement parts and accessories.

CAUTION

The cutter head will continue to rotate for a few seconds after switching off.















- The vibration level during actual use of the power tool can differ from the declared total value depending on the ways in which the tool is used.
- It has been reported that vibrations from hand-held tools may contribute to a condition called Raynaud's Syndrome in certain individuals. Symptoms may include tingling, numbness and blanching of the fingers, usually apparent upon exposure to cold. Hereditary factors, exposure to cold and dampness, diet, smoking and work practices are all thought to contribute to the development of these symptoms. It is presently unknown what, if any, vibrations or extent of exposure may contribute to the condition. There are measures that can be taken by the operator to possibly reduce the effects of vibration:
 - Keep your body warm in cold weather. When operating the unit wear gloves to keep the hands and wrists warm. It is reported that cold weather is a major factor contributing to Raynaud's Syndrome.
 - After each period of operation, exercise to increase blood circulation.
 - Take frequent work breaks. Limit the amount of exposure per day.

If you experience any of the symptoms of this condition, immediately discontinue use and see your physician about these symptoms.

English (original instructions)

SYMBOLS



Some of the following symbols may be used on this tool. Please study them and learn their meaning. Proper interpretation of these symbols will allow you to operate the tool better and safer.

SYMBOL	DESIGNATION/EXPLANATION
	Beware of blade thrust
	Precautions that involve your safety
	Thrown objects can ricochet and result in personal injury or property damage. Wear protective clothing and boots.
	Keep all bystanders, especially children and pets, at least 15m from the operating area.
	Do not use saw blades.
	Do not expose to rain or in damp conditions.
	Keep bystanders a safe distance away from the machine.
	Read the operation manual and follow all warnings and safety instructions.
	Wear safety footwear.
	Wear protective gloves.
	Wear head protection.
	Wear eyes protection and ears protection.
	The maximum rotational frequency of the spindle. <math>< 5500</math>
	Double-insulated construction

English (original instructions)

SYMBOLS

The following signal words and meanings are intended to explain the levels of risk associated with this product.

SYMBOL	SIGNAL	MEANING
	DANGER:	Indicates an imminently hazardous situation, which, if not avoided, will result in death or serious injury.
	WARNING:	Indicates a potentially hazardous situation, which, if not avoided, could result in death or serious injury.
	CAUTION:	Indicates a potentially hazardous situation, which, if not avoided, may result in minor or moderate injury.
	CAUTION:	(Without Safety Alert Symbol) Indicates a situation that may result in property damage.

SERVICE

Servicing requires extreme care and knowledge and should be performed only by a qualified service technician. For service we suggest you return the product to your nearest AUTHORISED SERVICE CENTRE for repair. When servicing, use only identical replacement parts.

 **WARNING**

The operation of any power tool can result in foreign objects being thrown into your eyes, which can result in severe eye damage. Before beginning power tool operation, always wear safety goggles, safety glasses with side shields, or a full face shield when needed. We recommend Wide Vision Safety Mask for use over eyeglasses or standard safety glasses with side shields. Always use eye protection which is marked to comply with EN 166.

English (original instructions)

SPECIFICATIONS

Voltage	80 volts	
No load speed	Max. 5500 RPM	
Cutting head	Bump feed/Brush-cutter Blade	
Cutting Line Diameter	2.0 mm	
Cutting Path Diameter	356/406 mm (Lawn trimmer) 254 mm (Brush cutter)	
Features of bump feed/ Brush-cutter Blade	Max speed 10000rpm Max speed 10000rpm/4 teeth/	
Battery pack	2901207	
Charger	2902507/2904007	
Weight with battery pack	Max 7kg	
Lawn Trimmer	Measured sound pressure level	$L_{PA}=87$ dB(A), $K_{PA}=3$ dB(A)
	Measured sound power level	$L_{WA}=94.7$ dB(A), $K_{PA}=3$ dB(A)
	Guaranteed sound power level	$L_{WA}=96$ dB(A)
	Vibration	< 2.5 m/s ² , $k=1.5$ m/s ²
Brush Cutter	Measured sound pressure level	$L_{PA}=80$ dB(A), $K_{PA}=3$ dB(A)
	Measured sound power level	$L_{WA}=93.9$ dB(A), $K_{PA}=3$ dB(A)
	Guaranteed sound power level	$L_{WA}=96$ dB(A)
	Vibration	< 2.5 m/s ² , $k=1.5$ m/s ²

⚠ WARNING

The vibration emission during actual use of the power tool can differ from the declared total value depending on the ways in which the tool is used; avoid vibration risk suggestion: Wear glove during operation limit operating time and shorten trigger time.

DESCRIPTION

1. Switch trigger
2. Rear handle
3. Lock-out trigger
4. Front handle
5. Upper shaft
6. Shaft coupler
7. Lower shaft
8. On/off power button
9. Grass deflector
10. Cut-off blade

ASSEMBLY

UNPACKING

This product requires assembly.

- Carefully remove the product and any accessories from the box. Make sure that all items listed in the packing list are included.

⚠ WARNING

Do not use this product if any parts on the Packing List are already assembled to your product when you unpack it. Parts on this list are not assembled to the product by the manufacturer and require customer installation. Use of a product that may have been improperly assembled could result in serious personal injury.

- Inspect the product carefully to make sure no breakage or damage occurred during shipping.
- Do not discard the packing material until you have carefully inspected and satisfactorily operated the product.

⚠ WARNING

If any parts are damaged or missing do not operate this product until the parts are replaced. Use of this product with damaged or missing parts could result in serious personal injury.

⚠ WARNING

Do not attempt to modify this product or create accessories not recommended for use with this product. Any such alteration or modification is misuse and could result in a hazardous condition leading to possible serious personal injury.

English (original instructions)

⚠ WARNING

To prevent accidental starting that could cause serious personal injury, always remove the battery pack from the product when assembling parts.

ATTACHING GRASS DEFLECTOR *See Figure 2.*

⚠ WARNING

Avoid contact with the blade. Failure to avoid contact can result in serious personal injury.

- Remove the battery pack.
- Invert the grass trimmer/edger to access the trimmer head.
- Using a Phillips head screwdriver, remove the preinstalled screw from the trimmer head.
- Place the guard on to the trimmer head.
- Align the screw hole on the guard with the screw hole on the trimmer head.
- Insert the screw into the trimmer head, fastening the guard in place.

⚠ WARNING

Do not allow familiarity with products to make you careless. Remember that a careless fraction of a second is sufficient to inflict serious injury.

⚠ WARNING

Always wear eye protection. Failure to do so could result in objects being thrown into your eyes resulting in possible serious injury.

⚠ WARNING

Do not use any attachments or accessories not recommended by the manufacturer of this product. The use of attachments or accessories not recommended can result in serious personal injury.

INSTALLING AN ATTACHMENT TO THE POWER HEAD

See Figure 3.

- Loosen the attachment knob on the coupler.
- Push in the release button located on the lower tube. Align the button with the positioning hole on the power head coupler.
- Slide the lower tube in to the power head coupler until the release button engages in the positioning hole.

- Tighten the attachment knob securely.

ATTACHING THE FRONT HANDLE *See Figure 4.*

- Install the main handle onto the shaft, place the bar on the top of main handle, making sure the bar is pointing left while holding unit.
- Place the clam on the back side of the main handle onto shaft.
- Take 2 bolts provided and secure the bolts to clamp with Phillips screw driver (not provided).

OPERATION

Hold the power head with your right hand on the rear handle and your left hand on the front handle. Keep a firm grip with both hands while in operation. Power head should be held at a comfortable position with the rear handle about hip height. Always operate power head at full throttle. If debris becomes wrapped around the attachment, RELEASE THE SWITCH TRIGGER, and remove the debris.

Use the harness when operation.

TO INSTALL BATTERY PACK *See Figure 5.*

- Place the battery pack in the trimmer. Align raised ribs on battery pack with grooves in the trimmer's battery port.
- Make sure the latch on bottom of the battery pack snaps in place and that battery pack is fully seated and secure in the trimmer before beginning operation.

TO REMOVE BATTERY PACK *See Figure 5.*

- Release the switch trigger and lock-out trigger to stop the trimmer.
- Press the power button to turn off the trimmer.
- Press and hold the battery latch button at the bottom of the battery pack.
- Remove battery pack from the trimmer.

STARTING/STOPPING THE TRIMMER *See Figure 6.*

- Press the on/off power button.
- To start the trimmer, grip the front handle with one hand while holding the rear handle with your other hand making sure to depress the lock-out trigger while squeezing the variable speed trigger.
- To stop the trimmer, just release the variable speed control trigger.

English (original instructions)

WARNING

Noise. A degree of noise from the machine is not avoidable. Route noisy work is to be licensed and limits for certain periods. Keep rest periods and they may need to restrict the working hours to a minimum. For their personal protection and protection of people working nearby, an appropriate hearing protection shall be worn;

Vibration. Always wear safety and anti-vibration glove. Excessive vibration may cause white finger disease or carpal tunnel syndrome. If you notice an unpleasant sensation or skin discoloration during use of the machine on your hands once you stop working. Place an adequate work breaks. And continual and regular users should monitor closely the condition of their hands fingers.

WARNING

Contact with the trimmer cutting head while operating can result in serious personal injury.

CUTTING TIPS *See Figure 7.*

- Keep the trimmer tilted toward the area being cut; this is the best cutting area.
- The trimmer will cut better when moved from left to right across the area to be cut; it is less effective when moved from right to left.
- Use the tip of the cutting line to do the cutting; do not force cutting head into uncut grass.
- Wire and picket fences cause extra cutting line wear, even breakage. Stone and brick walls, curbs, and wood may wear cutting line rapidly.
- Avoid trees and shrubs. Tree bark, wood moldings, siding, and fence posts can easily be damaged by the cutting line.
- Attach metal knob to the rubber hole on the rear handle when in use, unlock the metal knob when not in use.

ADVANCING CUTTING LINE *See Figure 8.*

While the string trimmer is operating, the cutting line gets worn down and becomes shorter. This trimmer is equipped with bump feed line advancement, which advances additional line once the head is bumped on the ground while rotating. The cutting blade will cut the line to keep an accurate cutting swath.

ADJUSTABLE CUTTING DIAMETER *See Figure 9.*

The trimmer is currently set at a 14 in. cutting swath. To adjust to a cutting swath of 16 in.:

- Remove the battery from the string trimmer.
- Remove both screws on the cut-off blade with a Phillips screwdriver (not included).
- Rotate the cut-off blade 180°.
- Replace both screws in the cut-off blade.

Note: Set the cut-off blade to 14 in. for greater runtime. Set the cut-off blade to 16 in. for greater cutting area.

Note: a smaller diameter cutting path will maximize run time and cutting speed, while a larger cutting path will help complete the trimming task quicker.

LINE CUT-OFF BLADE *See Figure 9.*

This trimmer is equipped with a line cut-off blade on the grass deflector. For best cutting, advance line until it is trimmed to length by the line cut-off blade. Advance line whenever you hear the engine running faster than normal, or when trimming efficiency diminishes. This will maintain best performance and keep line long enough to advance properly.

WARNING

When servicing, use only identical replacement parts. Use of any other parts may create a hazard or cause product damage.

WARNING

To avoid serious personal injury, always remove the battery pack from the tool when cleaning or performing any maintenance.

GENERAL MAINTENANCE

Before each use, inspect the entire product for damaged, missing, or loose parts such as screws, nuts, bolts, caps, etc. Tighten securely all fasteners and caps and do not operate this product until all missing or damaged parts are replaced.

Avoid using solvents when cleaning plastic parts. Most plastics are susceptible to damage from various types of commercial solvents and may be damaged by their use. Use clean cloths to remove dirt, dust, oil, grease, etc.

English (original instructions)

⚠ WARNING

Do not at any time let brake fluids, gasoline, petroleum-based products, penetrating oils, etc., come in contact with plastic parts. Chemicals can damage, weaken or destroy plastic which may result in serious personal injury.

Only the parts shown on the parts list are intended to be repaired or replaced by the customer. All other parts should be replaced at an Authorised Service Centre.

⚠ WARNING

To avoid serious personal injury, always remove the battery pack from the tool when cleaning or performing any maintenance.

SPOOL REPLACEMENT *See Figure 10.*

Use original manufacturer's replacement cutting line for best performance.

- Remove the battery pack.
- Push in tabs on side of spool cover.
- Pull spool cover up to remove.
- Remove the old spool.
- To install the new spool, make sure the cutting line is captured in the slot on the new spool. Make sure the end of the cutting line is extended approximately 15cm beyond the slot.
- Install the new spool so that the cutting line and slot align with the eyelet in the cutting head. Thread the cutting line into the eyelet.
- Pull the cutting line extending from the cutting head so the cutting line releases from the slot in the spool.
- Reinstall the spool cover by depressing tabs into slots and pushing down until spool cover clicks into place.

CUTTING LINE REPLACEMENT *See Figures 10.*

- Remove the battery pack.
- Remove the spool from the cutting head.

NOTE: Remove any old cutting line remaining on the spool.

- Cut a piece of cutting line approximately 3m long.
- Insert the cutting line into the anchor hole in the upper part of the spool. Wind the cutting line around the upper part of the spool clockwise, as shown by the arrows on the spool. Place cutting line in the slot on upper spool flange, leaving about 15cm. extended beyond the slot. Do not overfill. After winding the cutting line,

there should be at least 0.63 5 cm between the wound cutting line and the outside edge of the spool.

- Replace the spool, and the spool cover. Refer to spool replacement earlier in this manual.

ASSEMBLY THE BRUSH CUTTER *See Figure 11.*

Warning: Be careful of sharp edges and to wear gloves.

- Remove the battery pack.
- Ensure the 'F' is installed on the shaft of the trimmer.
- Insert a suitable screw driver through the two holes.
- Place the Brush-cutter Blade 'G' on top of the spacer 'F' ensuring it is centered.
- Place washer 'H' on top of the Brush-cutter Blade 'G'
- Place cover 'I' over washer 'H'
- Using a 19mm or 3/4" wrench tighten the lock-nut 'J' Counter-clockwise to 44-58" N.M or 32-42 ft/lbs of torque.
- Spin the Brush-cutter Blade 'B' to ensure Brushcutter Blade is secured tightly.

STORING THE TRIMMER

- Remove the battery pack from the trimmer before storing.
- Store it in a place that is inaccessible to children.
- Keep away from corrosive agents such as garden chemicals and de-icing salts.
- Store and charge your batteries in a cool area. Temperatures above or below normal room temperature will shorten battery pack life.
- Store the battery pack where the temperature is below 27° C and away from moisture.
- All batteries gradually lose their charge. The higher the temperature, the quicker they lose their charge. If you store your unit for long periods of time without using it, recharge the batteries every month or two. This practice will prolong battery pack life.
- Secure the trimmer during transport to prevent damage or injury. Clean and maintenance before storage, use of guards on cutting attachments with metal blades. Use of cover for metal blades during transport and storage.

ENVIRONMENTAL PROTECTION

- Environmental protection should be a priority of considerable importance when using the machine, for the benefit of both social coexistence and the environment in which we live. Try not to cause any disturbance to the surrounding area.
- Scrupulously comply with local regulations for the

English (original instructions)

disposal of packaging, deteriorated parts or any elements with a strong environmental impact; this waste must not be disposed of as normal waste, it must be separated and taken to specified waste disposal centres where the material will be recycled.

- Scrupulously comply with local regulations for the disposal of waste materials after mowing.
- At the time of decommissioning, do not pollute the environment with the machine, but hand it over to a disposal centre, in accordance with the local laws in force.



Separate collection. This product must not be disposed of with normal household waste. Should you find one day that your Greenworks tools product needs replacement, or if it is no further use to you, do not dispose of it with household waste. Make this product available for separate collection.



Separate collection of used products and packaging allows materials to be recycled and used again.

Re-use of recycled materials helps prevent environmental pollution and reduces the demand for raw materials.

Batteries



Li-ion

At the end of their useful life, discard batteries with due care for our environment. The battery contains material which is hazardous to you and the environment. It must be removed and disposed of separately at a facility that accepts lithium-ion batteries.

English (original instructions)

TROUBLESHOOTING

PROBLEM	POSSIBLE CAUSE	SOLUTION
String will not advance when using the bump-feed head.	String is welded to itself.	Lubricate with silicone spray.
	Not enough string on spool.	Install more string. Refer to string replacement earlier in this manual.
	String is worn too short.	Pull string while pressing line release button.
	String is tangled on spool.	Remove string from spool and rewind. Refer to string replacement earlier in this manual.
Grass wraps around shaft housing and string head.	Cutting tall grass at ground level	Cut tall grass from the top down to prevent wrapping.
Motor fails to start when switch trigger is depressed.	Battery is not secure.	To secure the battery pack, make sure the latch on bottom of the battery pack snaps into place.
	Battery is not charged.	Charge the battery pack according to the instructions included with your model.
	Shaft not connected completely	Make sure lower shaft is fully seated in shaft coupler on upper shaft and secure shaft coupler.

Deutsch (Übersetzung der originalen anleitungen)

Ihr Trimmer wurde mit höchsten Ansprüchen an Zuverlässigkeit, Benutzerfreundlichkeit und Anwendersicherheit entwickelt und hergestellt. Bei sorgsamer Pflege werden Sie einen viele Jahre andauernden robusten und störungsfreien Betrieb erhalten.

BEWAHREN SIE DIESES HANDBUCH FÜR SPÄTEREN GEBRAUCH AUF

Einleitung

Dieses Gerät ist nicht zur Benutzung von Personen (einschließlich Kindern) mit vermindertem Verständnis oder fehlender Erfahrung oder fehlendem Wissen, außer sie werden von einer für ihre Sicherheit verantwortlichen Person beaufsichtigt oder in der Bedienung des Geräts unterwiesen.

Kinder sollten beaufsichtigt werden, um zu gewährleisten, dass sie mit dem Gerät nicht spielen.

Dieses Produkt besitzt viele Eigenschaften, welche den Einsatz angenehmer und erfreulicher gestalten.

Sicherheit, Leistung und Zuverlässigkeit waren bei der Entwicklung dieses Produkts von höchster Wichtigkeit und führen zu einfacher Wartung und leichter Bedienbarkeit.

VORGESEHENE VERWENDUNG

Dieser Trimmer dient dem Schneiden von Gras und ähnlicher weicher Vegetation und zum Trimmen von Rasenrändern in Privat- und Hobby-Gartenbereichen, die mit einem Rasenmäher nicht erreicht werden können.

Die Schnittebene muss immer ungefähr parallel zu Oberfläche des Untergrunds liegen. Bei Nichtbefolgen dieser Anweisung erhöht sich das Risiko von Verletzungen und Sachschäden aufgrund emporgeschleuderter Objekte stark.

Das Gerät darf nicht in öffentlichen Gärten, Parks, Sportplätzen oder an Weg- bzw. Straßenrändern oder in der Land- bzw. Forstwirtschaft eingesetzt werden.

Diese Rasenschere darf nicht eingesetzt werden zum Schneiden bzw. Zerkleinern von: Hecken, Sträuchern und Buschwerk, Blumen, Es sollte niemals benutzt werden, während die Schneidwerkzeuge sich senkrecht drehen.

ALLGEMEINE SICHERHEITSVORSCHRIFTEN

⚠️ WARNUNG

Lesen Sie alle Warnungen und Anweisungen! Die Nichtbeachtung der Warnungen und Anweisungen kann zu Stromschlag, Feuer und/oder schweren Verletzungen führen.

BEWAHREN SIE DIESE WARNHINWEISE UND ANWEISUNGEN FÜR EINEN SPÄTEREN GEBRAUCH GUT AUF.

⚠️ WARNUNG

Lesen Sie alle Warnhinweise und Anweisungen aufmerksam durch. Die Missachtung der nachfolgenden Anweisungen kann zu Unfällen wie Bränden, elektrischen Schlägen und/oder schweren Verletzungen führen.

Die Bezeichnung „Elektrowerkzeug“ in den Warnhinweisen bezieht sich auf akkubetriebene (kabellose) Elektrowerkzeuge.

- Tragen Sie eine Sicherheits- bzw. Schutzbrille!
- Erlauben Sie niemals Kindern oder Personen, die mit diesen Anweisungen nicht vertraut sind, das Gerät zu benutzen.
- Benutzen Sie das Gerät niemals wenn sich Personen, besonders Kinder, oder Tiere in der Nähe befinden.
- Betreiben sie das gerät nur bei tageslicht oder in gutem künstlichen licht.
- Prüfen Sie vor der Verwendung Ihres Geräts, oder wenn dieses einen Stoß erlitten hat, dass keine Anzeichen von Abnutzung oder Beschädigungen vorliegen. Führen Sie gegebenenfalls die erforderlichen Reparaturen durch.
- Benutzen Sie das Gerät niemals mit beschädigten oder fehlenden Schutzvorrichtungen.
- Halten Sie Hände und Füße jederzeit von den Schnittwerkzeugen fern, insbesondere beim Einschalten des Motors.
- Schützen Sie sich vor Verletzungen durch die Vorrichtungen zum Trimmen der Fadenlänge. Bringen Sie das Gerät nach dem Vorschub neuen Fadens immer erst wieder in die normale Betriebsposition, bevor Sie es einschalten.
- Bringen Sie niemals Schneidwerkzeuge aus Metall an.
- Verwenden Sie niemals Zubehör oder Ersatzteile, die nicht durch den Hersteller empfohlen bzw. geliefert wurden.
- Trennen Sie den Akku zunächst von dem Gerät, bevor Sie dieses überprüfen, reinigen oder damit arbeiten und wenn es nicht benutzt wird.
- Achten Sie immer darauf, dass die Ventilationsöffnungen frei von Verschmutzungen sind.

LESEN SIE ALLE ANWEISUNGEN

ARBEITSUMGEBUNG

- **Der Arbeitsbereich muss stets sauber und gut beleuchtet sein.** Vollgestellte und dunkle Räume stellen ein Unfallrisiko dar.
- **Verwenden Sie elektrische Geräte nicht in einer explosionsgefährdeten Umgebung, z. B. in der Nähe von brennbaren Flüssigkeiten, Gas oder Staub.** Die Funken von elektrischen Geräten können diese Elemente in Brand setzen oder zu einer Explosion führen.
- **Halten Sie unbeteiligte Personen (insbesondere Kinder**

Deutsch (Übersetzung der originalen anleitungen)

und Tiere) mindestens 15m vom Arbeitsbereich fern. Diese können Sie ablenken und dazu führen, dass Sie die Kontrolle über Ihr Gerät verlieren.

SICHERHEITSHINWEISE ZUM ARBEITEN MIT ELEKTRIZITÄT

- **Setzen Sie Elektrowerkzeuge nicht nassen oder feuchten Bedingungen aus.** Ein Eindringen von Wasser in ein Elektrowerkzeug erhöht die Gefahr eines Stromschlags.

PERSÖNLICHE SICHERHEIT

- **bleiben Sie stets wachsam. Richten Sie Ihren Blick auf Ihre Arbeit und gehen Sie bei der Verwendung eines elektrischen Geräts stets umsichtig und konzentriert vor.** Verwenden Sie Ihr elektrisches Gerät nicht, wenn Sie müde sind, wenn Sie unter dem Einfluss von Alkohol oder Drogen stehen, oder wenn Sie Medikamente einnehmen. Denken Sie daran, dass eine sekundärlange Unkonzentriertheit genügen kann, um eine schwere Verletzung zu verursachen.
- **Tragen Sie Schutzausrüstung. Schützen Sie stets Ihre Augen.** Tragen Sie je nach Bedingungen auch eine Staubschutzmaske, rutschfeste Schuhe, einen Helm oder Hörschutz, um das Risiko schwerer Verletzungen zu vermeiden.
- **Vermeiden Sie ein versehentliches Einschalten. Vergewissern Sie sich, dass der Schalter auf "Aus" steht, bevor Sie Ihr Gerät an eine Steckdose anschließen und/oder den Akku einsetzen.** Dies gilt auch, wenn Sie das Gerät transportieren. Zur Vermeidung von Unfallrisiken sollten Sie beim Transport Ihres Geräts den Finger niemals auf dem Ein-/Aus-Schalter halten und das Gerät nicht anschließen, wenn der Schalter auf "Ein" steht.
- **Entfernen Sie vor dem Einschalten Ihres Geräts die Spannschlüssel.** Ein an einem beweglichen Element des Geräts stecken gebliebener Schlüssel kann schwere Verletzungen verursachen.
- **Strecken Sie den Arm nicht zu weit aus.** Nehmen Sie eine sichere Standposition ein. Eine stabile Arbeitsposition trägt im Fall eines unerwarteten Zwischenfalls dazu bei, dass Sie Ihr Gerät besser kontrollieren können.
- **Tragen Sie geeignete Kleidung. Tragen Sie keine weite Kleidung oder Schmuckstücke.** Halten Sie Ihre Haare, Kleidung und Hände von den beweglichen Teilen fern. Weite Kleidungsstücke, Schmuckstücke und lange Haare können sich in den rotierenden Teilen verfangen.
- **Das Tragen von Gehörschutz verringert Ihre Fähigkeit Warnungen zu hören (Warnungen oder Zurufe).** Der Benutzer muss dem, was im Arbeitsbereich vor sich geht, ganz besondere Beachtung schenken.
- **Falls Zubehörteile zum Absaugen von Staub**

oder als Sammelvorrichtungen geliefert werden, vergewissern Sie sich, dass diese angeschlossen sind und ordnungsgemäß funktionieren. Der Einsatz von Staubsammelvorrichtungen kann staubbedingte Gefahren reduzieren.

VERWENDUNG UND WARTUNG VON ELEKTRISCHEN GERÄTEN

- **Überanspruchen Sie Ihr Gerät nicht. Verwenden Sie ein geeignetes Gerät für die von Ihnen durchzuführende Arbeit.** Ihr Gerät arbeitet effizienter und sicherer, wenn Sie es auf der Stufe verwenden, für die es entwickelt wurde.
- **Verwenden Sie ein elektrisches Gerät nicht, wenn der Ein-/Aus-Schalter defekt ist und das Gerät nicht ein- oder ausgeschaltet werden kann.** Ein Gerät, das nicht korrekt ein- und ausgeschaltet werden kann, stellt eine Gefährdung dar und muss repariert werden.
- **Trennen Sie den Stecker von der Stromquelle und/oder nehmen Sie den Akku aus dem Gerät, bevor Sie Einstellungen vornehmen, Zubehör tauschen oder Elektrowerkzeuge lagern.** Diese vorbeugenden Maßnahmen reduzieren das Risiko eines unbeabsichtigten Startens des Elektrowerkzeugs.
- **Achten Sie darauf, dass Ihre Werkzeuge stets sauber und geschliffen sind.** Bei einem gut geschliffenen und sauberen Schnittwerkzeug ist das Risiko, dass es sich verklemmt, geringer, und Sie können besser die Kontrolle darüber behalten.
- **Bewahren Sie Ihre elektrischen Geräte außerhalb der Reichweite von Kindern auf. Lassen Sie das Gerät niemals von Personen verwenden, die das Gerät nicht kennen oder die vorliegenden Sicherheitsvorschriften nicht gelesen haben.** Die Benutzung von elektrischen Geräten durch unerfahrene Personen ist gefährlich.
- **Warten Sie Ihr Gerät sorgfältig. Kontrollieren Sie die korrekte Position der beweglichen Teile. Vergewissern Sie sich, dass kein Geräteteil beschädigt ist. Kontrollieren Sie die Montage und alle anderen Elemente, die sich auf den Betrieb des Geräts auswirken können. Wenn Teile beschädigt sind, müssen Sie Ihr Gerät vor der Verwendung reparieren lassen.** Zahlreiche Unfälle sind auf eine schlechte Wartung der Geräte zurückzuführen.
- **Lassen Sie Ihren Trimmer nicht zu stark verschmutzen. Reinigen Sie ihn oft, so dass eine ordnungsgemäße Ventilation gewährleistet ist. Beachten Sie die Reinigungsanweisungen in diesem Handbuch.**
- **Beachten Sie die vorliegenden Sicherheitsvorschriften bei der Verwendung Ihres Geräts, der Zubehörteile, der Einsätze usw. und berücksichtigen Sie dabei die spezifischen Merkmale Ihres Geräts, Ihres Arbeitsbereichs und der auszuführenden Arbeit.** Zur Vermeidung von gefährlichen Situationen dürfen

Deutsch (Übersetzung der originalen anleitungen)

Sie Ihr Gerät nur für die Arbeiten verwenden, für die es entwickelt wurde.

BENUTZUNG DES AKKUBETRIEBENEN WERKZEUGS UND PFLEGE

- **Laden Sie den Akku nur mit dem durch den Hersteller vorgesehenen Ladegerät auf.** Ein Ladegerät, das für eine Art von Akku geeignet ist, kann eine Feuergefahr darstellen, wenn es für eine andere Akkuart verwendet wird.
- **Verwenden Sie batterie- bzw. akkubetriebene Werkzeuge nur mit den dafür vorgesehenen Batterien bzw. Akkus.** Die Verwendung anderer Batterien oder Akkus kann Verletzungen und Feuer verursachen.
- **Halten Sie Akkus, die nicht benutzt werden, von anderen Metallobjekten wie Büroklammern, Münzen, Schlüsseln, Nägeln, Schrauben oder anderen kleinen Metallobjekten, die eine Verbindung zwischen den Polen herstellen könnten, fern.** Ein Kurzschließen der Akkupole kann Verbrennungen oder ein Feuer verursachen.
- **Unter missbräuchlichen Bedingungen kann Flüssigkeit aus dem Akku spritzen - vermeiden Sie den Kontakt mit dieser Flüssigkeit! Falls es versehentlich zu einem Kontakt kommen sollte, spülen Sie die Flüssigkeit mit Wasser ab.** Suchen Sie außerdem medizinische Hilfe auf, falls die Flüssigkeit in die Augen gerät. Aus dem Akku ausgetretene Flüssigkeit kann zu Irritationen oder Verätzungen führen.

SERVICE

Reparaturen müssen von einem qualifizierten techniker durchgeführt werden, und es dürfen nur original-ersatzteile verwendet werden. Dadurch wird gewährleistet, dass die verwendung ihres geräts sicher ist.

REPARATUR

- Trennen Sie das Gerät nach der Benutzung und vor der Einlagerung vom Akku und überprüfen Sie es auf Beschädigungen.

- Lagern Sie das Gerät bei Nichtbenutzung außerhalb der Reichweite von Kindern.
- Gras-Trimmer dürfen nur durch einen autorisierten Reparaturdienst repariert werden.
- Verwenden Sie nur original-Ersatzteile und Zubehör des Herstellers.

⚠ ACHTUNG

Der Schneidkopf dreht sich nach dem Ausschalten noch einige Sekunden weiter.















- Die Vibrationen beim tatsächlichen Gebrauch des Geräts können, je nach der Art in der das Werkzeug verwendet wird, von dem angegebenen Wert abweichen.
- Vibrationen von mit der Hand gehaltenen Werkzeugen können bei einigen Personen zu einem Zustand, der Greenworks tools Syndrom genannt wird, führen. Symptome sind u.a. Kribbeln, Taubheitsgefühl und episodische Weißfärbung der Finger und treten normalerweise bei Kälte auf. Man geht davon aus, dass ererbte Faktoren, Kälte und Feuchtigkeit, Essgewohnheiten, Rauchen und Arbeitsweise zur Entwicklung dieser Symptome beitragen. Der Anwender kann Maßnahmen ergreifen, um die Auswirkungen der Vibrationen möglicherweise zu verringern:
 - Halten Sie den Körper bei Kälte warm. Tragen Sie beim Betrieb des Geräts Handschuhe, um Hände und Handgelenke warm zu halten. Berichten zu Folge ist kaltes Wetter ein wesentlicher Faktor, der zum Greenworks tools Syndrom beiträgt.
 - Betätigen Sie sich nach jedem Einsatz körperlich, um den Blutkreislauf zu steigern.
 - Machen Sie regelmäßig Pausen. Beschränken Sie die Beanspruchung pro Tag.

Sollten bei Ihnen Symptome dieses Zustands auftreten, stellen Sie unverzüglich den Betrieb ein und suchen Sie in Hinsicht auf die Symptome einen Arzt auf.

Deutsch (Übersetzung der originalen anleitungen)



SYMBOLES

Auf ihrem gerät können folgende symbole abgebildet sein. Machen sie sich mit diesen symbolen vertraut und merken sie sich ihre bedeutung. Eine korrekte interpretation dieser symbole ermöglicht ihnen eine sicherere und adäquatere verwendung ihres geräts.

SYMBOL	DESIGNATION/EXPLANATION
	Achten sie auf rückschlag der klinge.
	Gibt die für die gewährleistung ihrer sicherheit zu treffenden vorsichtsmaßnahmen an.
	Hochgeschleuderte objekte können abrallen und verletzungen oder sachbeschädigungen verursachen. Tragen sie schutzbekleidung und stiefel.
	Alle umstehende müssen einen abstand von mindestens 15 m einhalten.
	Verwenden sie keine sägeblätter.
	Nicht regen oder feuchten bedingungen aussetzen.
	Halten sie andere personen auf sichere entfernung zu der maschine.
	Die bedienungsanleitung lesen. Alle informationen sorgfältig durchlesen, um zufriedenen und sicheren gebrauch zu gewährleisten.
	Tragen sie sicherheitsschuhwerk.
	Tragen Sie Schutzhandschuhe.
	Tragen Sie einen Kopfschutz.
	Tragen Sie bei der Verwendung dieses Geräts eine Schutzbrille und einen Gehörschutz.
	Maximale Drehzahl der Spindel.
	Doppelisolierte Bauart

Deutsch (Übersetzung der originalen anleitungen)**SYMBOLES**

Die folgenden signalwörter und – bedeutungen sollen den mit diesem produkt verbundenen risikograd veranschaulichen.

SYMBOL	SIGNAL	ERLÄUTERUNG
	GEFAHR:	Weist auf eine unmittelbar gefährliche situation, die, wenn nicht vermieden, zu tod oder schweren verletzungen führt.
	ACHTUNG:	Weist auf eine potenziell gefährlich situation die, wenn nicht vermieden, zu tododer schweren verletzungen führen kann.
	ACHTUNG:	Weist auf eine potenziell gefährlich situation die, wenn nicht vermieden, zukleinere bis mittlere verletzungen führen kann.
	ACHTUNG:	(Ohne Sicherheitshinweis Symbol) Weist auf eine situation die zu sachschäden führen kann.

TECHNISCHE WARTUNG

Die wartung erfordert höchste vorsicht und wissen und sollte nur von einem entsprechenden wartungsfachmann durchgeführt werden. Wir empfehlen ihnen das gerät einem anerkannten servicecenter in ihrer nähe zur reparatur zu geben. Bei der wartung des gerätes sollten nur identische ersatzteile verwendet werden.

⚠ ADVARSEL

Die verwendung eines elektrischen geräts kann dazu führen, dass andere objekte in ihre augen geraten und schwere augenverletzungen hervorrufen. Ziehen sie vor der arbeit mit elektrischen werkzeugen immer eine schutzbrille mit seitenschutz an, gegebenenfalls auch einen gesichtsschutz. Wir empfehlen ihnen weitsicht-sicherheitsmasken, die sie mit der normalen brille oder einer standardschutzbrille mit seitenschutz verwenden können. Tragen sie stets augenschutz, der der norm en 166 entspricht.

Deutsch (Übersetzung der originalen anleitungen)**SPEZIFIKATION**

Elektrische Spannung	80 volts	
Keine Lastgeschwindigkeit	Max. 5500 RPM	
Schneidkopf	Fadenvorschub mit Stoßknopf Dickichtmesser	
Schnittweg-Durchmesser	2.0 mm	
Schnittweg-Durchmesser	356/406 mm (Rasentrimmer) 254 mm (Batteriebetriebener freischneider)	
Eigenschaften des Fadenvorschubs mit Stoßknopf Dickichtmessers	Max. Drehzahl 10000 UMin/4 Zähne/Max. Drehzahl 10000 UMin	
Akku	2901207	
Akkuladegerät	2902507/2904007	
Gewicht einschl. Akku	Max 7kg	
Rasentrimmer	Gemessener Schalldruckpegel	$L_{PA}=87$ dB(A), $K_{PA}=3$ dB(A)
	Gemessener Schalldruckpegel	$L_{WA}=94.7$ dB(A), $K_{PA}=3$ dB(A)
	Garantierter Schalldruckpegel	$L_{WA}=96$ dB(A)
	Vibration	$< 2.5 \text{ m/s}^2$, $k=1.5 \text{ m/s}^2$
Batteriebetriebener freischneider	Gemessener Schalldruckpegel	$L_{PA}=80$ dB(A), $K_{PA}=3$ dB(A)
	Gemessener Schalldruckpegel	$L_{WA}=93.9$ dB(A), $K_{PA}=3$ dB(A)
	Garantierter Schalldruckpegel	$L_{WA}=96$ dB(A)
	Vibration	$< 2.5 \text{ m/s}^2$, $k=1.5 \text{ m/s}^2$

⚠ WARNING

Die vibrationsemission beim tatsächlichen einatz der werkzeugs kann von dem angegebenen wert abweichen, abhängig von der art, wie das werkzeug benutzt wird, vermeiden sie die gefahr von vibrationen mit folgenden vorsichtsmassnahmen: tragen sie handschuhe bei der benutzung, schränken sie die benutzungszeit ein und verkürzen die auslösezeit.

ERKLÄRUNG

1. Gashebel
2. Hinterer Griff
3. Auslöser mit Sperre
4. Vorderer Griff
5. Oberer Schaft
6. Teleskopschaftkupplung
7. Unterer Schaft
8. An/Aus Schalter
9. Grasabweiser
10. Fadenabschneider

ZUSAMMENBAU**AUSPACKEN**

Dieses Produkt muss vor der ersten Benutzung zusammengebaut werden.

- Nehmen Sie Produkt und Zubehör vorsichtig aus dem Karton. Prüfen Sie, ob alle Gegenstände, die in der Packliste aufgeführt sind, vorhanden sind.

⚠ WARNING

Verwenden Sie dieses Produkt nicht, falls auf der Packliste aufgeführte Teile bereits an Ihr Produkt montiert sind, wenn Sie es auspacken! Die Teile auf dieser Liste wurden nicht durch den Hersteller am Produkt vormontiert und müssen vom Kunden montiert werden. Die Verwendung eines Produkts, das nicht ordnungsgemäß montiert wurde, kann zu schweren Verletzungen führen.

- Untersuchen Sie das Produkt sorgfältig und vergewissern Sie sich, dass während des Transports keine Beschädigungen aufgetreten sind.
- Werfen Sie das Verpackungsmaterial nicht fort bis Sie das Produkt genau untersucht und erfolgreich benutzt haben.

Deutsch (Übersetzung der originalen anleitungen)

⚠ WARNUNG

Falls irgendwelche Teile beschädigt sind oder fehlen, warten Sie bitte mit der Verwendung des Geräts, bis die Teile ersetzt sind. Die Verwendung dieses Produkts mit beschädigten oder fehlenden Teilen kann zu schweren Verletzungen führen.

⚠ WARNUNG

Versuchen Sie nicht, dieses Gerät zu verändern oder Zubehör zu erstellen, das für dieses Gerät nicht empfohlen ist. Jegliche Änderungen oder falsche Anwendung dieses Geräts können sehr riskant sein und zu möglichen schweren Körperverletzungen führen.

⚠ WARNUNG

Ziehen Sie immer das Stromversorgungskabel der Zündkerze ab, bevor Sie Teile montieren. Die Missachtung dieser Anweisung kann zu einem versehentlichen Einschalten und schweren Körperverletzungen führen.

ANBRINGUNG DES GRASABLENKERS *Siehe Abbildung 2.*

⚠ WARNUNG

Die am Grasabweiser angebrachte Fadenschneideklinge ist scharf. Vermeiden Sie Kontakt mit der Klinge. Ein Kontakt kann zu schweren Verletzungen führen!

- Den Batterie-Satz entfernen.
- Kehren Sie den Grastrimmer/Kantenschneider um, damit Sie den Trimmerkopf erreichen können.
- Entfernen Sie die vormontierte Schraube des Trimmerkopfes mit einem Philips Schraubendreher.
- Montieren Sie die Schutzabdeckung an dem Trimmerkopf.
- Richten Sie das Loch der Schutzabdeckung mit dem Schraubenloch an dem Trimmerkopf aus.
- Drehen Sie die Schraube in den Trimmerkopf und ziehen die Schutzabdeckung fest.

⚠ WARNUNG

Auch wenn Sie Ihr Gerät gut kennen, ist bei der Verwendung höchste Vorsicht geboten. Wenn Sie nur für einen kurzen Moment unvorsichtig sind, können schwere Verletzungen entstehen.

⚠ WARNUNG

Tragen Sie bei der Verwendung eines elektrischen Werkzeugs stets eine Schutzbrille mit Seitenschutz. Die Missachtung dieses Hinweises kann dazu führen, dass Gegenstände in Ihre Augen geschleudert werden und zu schweren Verletzungen führen.

⚠ WARNUNG

Verwenden Sie niemals Klingen, hämmernde Geräte, Drähte oder Seile an diesem Produkt. Verwenden Sie keine Aufsätze oder Zubehör, das nicht vom Hersteller dieses Geräts empfohlen wird. Der Gebrauch von nicht empfohlenen Aufsätzen oder Zubehör kann zu schweren Körperverletzungen führen.

AKKUPACK EINSETZEN *Siehe Abbildung 3.*

- Lockern Sie den Befestigungsknopf an der Verbindung.
- Drücken Sie den Entriegelungsknopf an dem unteren Rohr. Richten Sie den Knopf mit der Positionsöffnung an der Verbindung des Antriebskopfes aus.
- Schieben Sie das untere Rohr in die Verbindung des Antriebskopfes, bis der Entriegelungsknopf in der Positionsöffnung einrastet.
- Den Befestigungsknopf fest anziehen.

BEFESTIGUNG DES VORDEREN GRIFFS

Siehe Abbildung 4.

- Montieren Sie den Hauptgriff an dem Schaft, platzieren Sie die Griffstange über dem Hauptgriff und stellen sicher, dass die Griffstange nach links zeigt, während Sie das Gerät halten.
- Platzieren Sie die Klemme an der Rückseite des Hauptgriffs am Schaft.
- Benutzen Sie die zwei mitgelieferten Schrauben und befestigen sie mit einem Philips Schraubendreher (nicht mitgeliefert) an der Klemme.

INBETRIEBNAHME

Halten Sie den Trimmer mit der rechten Hand am hinteren Griff und mit der linken Hand am vorderen Griff fest. Halten Sie das Gerät während des Betriebs gut fest. Der Trimmer sollte in einer komfortablen Position gehalten werden, dabei sollte der hintere Griff sich etwa in Hüfthöhe befinden. Schneiden Sie hohes Gras von oben nach unten. Dadurch wird verhindert, dass Gras sich um das Schaftgehäuse und den Fadenkopf wickelt, was zu einer Beschädigung aufgrund von Überhitzung führen könnte. Falls sich Gras um den Fadenkopf wickelt.

Benutzen Sie das Tragegeschirr beim Betrieb.

Deutsch (Übersetzung der originalen anleitungen)

AKKUPACK EINSETZEN *Siehe Abbildung 5.*

- Setzen Sie den Akku in den Trimmer ein. Richten Sie den Steg des Akkus auf die Furche im Akkuanschluss aus.
- Lassen Sie die Lasche an der Unterseite des Akkus einrasten und vergewissern Sie sich vor Beginn des Betriebs, dass der Akku sicher im Gerät sitzt.

AKKUPACK ENTFERNEN *Siehe Abbildung 5.*

- Lassen Sie den Auslöser und den Sperrknopf los, um den Trimmer zu stoppen.
- Drücken Sie die An/Aus Schalter, um den Trimmer auszuschalten.
- Drücken Sie den Knopf für die Akkulasche an der Unterseite des Akkus und halten Sie ihn gedrückt.
- Entnehmen Sie den Akku aus dem Trimmer.

STARTEN/STOPPEN DES TRIMMERS *Siehe Abbildung 6.*

- Drücken Sie einmal die An/Aus Taste.
- Halten Sie zum Starten des Strimmers den vorderen Griff mit einer Hand, während Sie den anderen Griff mit der hinteren Hand halten; drücken Sie dabei den Sperrhebel und den Auslöser für die variable Geschwindigkeitseinstellung.
- Lassen Sie zum Ausschalten des Trimmers einfach die variable Geschwindigkeitskontrolle los.

⚠ WARNUNG

Lärm. Ein gewisser Lärm von der Maschine ist unvermeidlich. Laute Arbeiten sind nur zu gewissen Zeiten erlaubt. Halten Sie Ruhezeiten ein und beschränken die Arbeitszeit auf ein Minimum. Für persönlichen Schutz und dem Schutz von anderen Arbeitern in der Nähe, muss ein entsprechender Gehörschutz getragen werden;

Vibration. Tragen Sie immer Sicherheits- und Anti-Vibrationshandschuhe. Übermäßige Vibrationen können Weißfingerkrankheit oder Karpaltunnelsyndrom verursachen. Wenn Sie während der Benutzung der Maschine ein unangenehmes Gefühl erleben oder die Haut Ihrer Hände sich verfärbt, hören Sie auf zu arbeiten. Legen Sie angemessene Ruhepausen in. Häufige und regelmäßige Benutzer sollten den Zustand ihrer Hände und Finger aufmerksam beobachten.

⚠ WARNUNG

Halten Sie den Trimmer jederzeit vom Körper fern und auf Abstand. Jeder Kontakt mit dem Trimmerschneidkopf, während dieser sich im Betrieb befindet, kann zu schweren Verletzungen führen

TIPPS ZUM SCHNEIDEN *Siehe Abbildung 7.*

- Halten Sie die Motorsense geneigt auf den zu schneidenden Bereich zu. So erhalten Sie die besten Schnittresultate.
- Der Trimmer schneidet besser, wenn er von links nach rechts über den Schnittbereich geführt wird; er ist weniger effektiv, wenn er von rechts nach links geführt wird.
- Lassen Sie die Fadenspitze schneiden. Zwingen Sie den Fadenkopf nicht in ungeschnittenes Gras.
- Draht- und Lattenzäune verursachen zusätzlichen Fadenverschleiß und evtl. selbst ein Brechen des Fadens. Stein- und Ziegelmauern, Randsteine und Holz können zu einem sehr schnellen Verschleiß des Fadens führen.
- Vermeiden Sie Bäume und Sträucher. Baumrinde, Holzverzerrungen, Außenwandverkleidungen und Zaunpfosten können leicht durch den Faden beschädigt werden.
- Befestigen Sie bei Benutzung den Metallknopf an das Gummiloch in dem hinteren Griff, lösen Sie den Metallknopf bei Nichtgebrauch.

VORSCHIEBEN DES FADENS *Siehe Abbildung 8.*

Während der Trimmer in Betrieb ist, wird der Schneidfaden abgenutzt und wird kürzer. Dieser Trimmer ist mit einem Fadenvorschub mit Stoßknopf ausgestattet, wodurch der Faden verlängert wird, wenn der Fadenkopf im Betrieb auf den Boden geklopft wird. Der Fadenabschneider kürzt den Faden, um einen genauen Schneidpfad zu erhalten.

EINSTELLUNG DES SCHNEIDDURCHMESSERS

Siehe Abbildung 9.

Der Trimmer ist aktuell auf einen Schneidpfad von 14 in. eingestellt. Zum Einstellen des Schneidpfads auf 16 in.:

- Nehmen Sie den Akku aus dem Fadentrimmer.
- Entfernen Sie beide Schrauben an dem Fadenabschneider mit einem Philips Schraubendreher (nicht mitgeliefert).
- Drehen Sie den Fadenabschneider um 180°.
- Drehen Sie die beiden Schrauben wieder in den Fadenabschneider.

Deutsch (Übersetzung der originalen anleitungen)

Hinweis: Stellen Sie den Fadenabschneider für eine längere Laufzeit auf 14 in. Hinweis: Stellen Sie den Fadenabschneider für einen größeren Schneidbereich auf 16 in.

Hinweis: Ein geringerer schnittpaddurchmesser erhöht die laufzeit und verlängert die schnittzeit, ein breiterer schnittpfad hilft einen schnitt eher zu beenden.

LFADENABSCHNEIDER *Siehe Abbildung 9.*

Der Trimmer verfügt über einen Fadenabschneider am Grasabweiser. Um optimale Schnittergebnisse zu erzielen, schieben Sie den Faden vor, bis dieser durch den Fadenabschneider auf die richtige Länge zugeschnitten wird. Schieben Sie jedes Mal Faden nach, wenn Sie hören, dass der Motor schneller als normal läuft, oder wenn sich die Schnittleistung verschlechtert. Hierdurch bleibt eine optimale Leistung erhalten und der Faden wird lang genug gehalten, um ihn ordnungsgemäß nach zu schieben.

⚠ WARNING

Bei einem Austausch von Teilen dürfen nur Originalersatzteile verwendet werden. Die Verwendung von anderen Teilen kann zu einer Gefährdung führen oder Ihr Gerät beschädigen.

⚠ WARNING

Entfernen Sie zur Vermeidung schwerer Verletzungen bei der Reinigung oder der Durchführung anderer Wartungsarbeiten immer erst den Akku aus dem Werkzeug.

ALLGEMEINE WARTUNG UND PFLEGE

Überprüfen Sie vor dem Gebrauch zunächst das gesamte Produkt auf beschädigte, fehlende oder lockere Teile, wie Schrauben, Muttern, Bolzen, Abdeckungen usw. Ziehen Sie alle Befestigungen und Abdeckungen fest und benutzen Sie das Produkt nicht, bis alle fehlenden oder beschädigten Teile wurden.

Verwenden Sie zur Reinigung von Plastikteilen keine Lösungsmittel. Die meisten Plastikarten können durch verschiedene Arten kommerzieller Lösungsmittel beschädigt werden. Verwenden Sie zum Entfernen von Verschmutzungen, Staub, Öl, Schmiermitteln usw. ein sauberes Tuch.

⚠ WARNING

Lassen Sie niemals Bremsflüssigkeiten, Benzin Produkte auf Erdölbasis usw. mit Plastikteilen in Kontakt geraten. Chemikalien können Plastik beschädigen, schwächen oder zerstören, was zu schweren Verletzungen führen kann.

Nur die in der Stückliste aufgeführten Teile sind zur Reparatur oder den Austausch durch den Kunden vorgesehen. Alle anderen Teile müssen durch den autorisierten Kundendienst ausgetauscht werden.

⚠ WARNING

Nur die in der Stückliste aufgeführten Teile sind zur Reparatur oder den Austausch durch den Kunden vorgesehen. Alle anderen Teile müssen durch den autorisierten Kundendienst ausgetauscht werden.

AUSTAUSCH DER SPULE *Siehe Abbildung 10.*

Verwenden Sie ausschließlich Monofilamentfaden mit einem Durchmesser von 2mm.

- Entfernen Sie den Akku.
- Drücken Sie die beiden Laschen an der Seite des Spulendeckels.
- Ziehen Sie die Spulhalterung zum herausnehmen nach oben.
- Nehmen Sie die alte Spule heraus.
- Achten Sie beim Einsetzen der neuen Spule darauf, dass der Faden sich im Schlitz der neuen Spule befindet. Vergewissern Sie sich, dass das Ende des Fadens etwa 15cm aus dem Schlitz herausgeführt ist.
- Setzen Sie die neue Spule so ein, dass der Faden und der Schlitz auf die Öse im Fadenkopf ausgerichtet sind. Führen Sie den Faden durch die Öse.
- Ziehen Sie an dem Faden, der aus dem Fadenkopf heraussteht, so dass der Faden sich aus dem Schlitz in der Spule löst.
- Setzen Sie die Spulhalterung wieder ein, indem Sie die Laschen in die Schlitz drücken bis die Spulhalterung einrastet.

AUSTAUSCHEN DES FADENS *Siehe Abbildung 10.*

- Entfernen Sie den Akku.
 - Entnehmen Sie die Spule aus dem Fadenkopf.
- HINWEIS:** Entfernen Sie alten Faden, der sich möglicherweise noch auf der Spule befindet.
- Schneiden Sie ein etwa 3m langes Stück Faden zurecht. Verwenden Sie ausschließlich Monofilamentfaden mit einem Durchmesser von 1.5mm
 - Führen Sie den Faden in das Ankerloch im oberen

Deutsch (Übersetzung der originalen anleitungen)

Bereich der Spule. Wickeln Sie den Faden im Uhrzeigersinn um den oberen Bereich der Spule, wie durch die Pfeile auf der Spule angezeigt. Führen Sie den Faden in den Schlitz am oberen Spulensteg, so dass er etwa 15cm über den Schlitz hinaussteht. Nicht überfüllen. Nach dem Aufwickeln des Fadens sollte zwischen dem aufgewickelten Faden und der Außenkante der Spule ein Abstand von mindestens 0.635 cm bestehen.

- Ersetzen Sie die Spule und setzen Sie dann den Spulendeckel wieder auf. Lesen Sie den Abschnitt über den Austausch der Spule weiter oben in dieser Gebrauchsanweisung.

MONTAGES DES FREISCHNEIDERS *Siehe Abbildung 11.*

Warnung: Achte Sie auf scharfe Kanten und tragen Sie Handschuhe.

- Entnehmen Sie den Akku.
- Stellen Sie sicher, dass "F" auf dem Schaft des Trimmers steht.
- Stecken Sie einen geeigneten Schraubendreher durch beide Löcher.
- Setzen Sie das Freischneidermesser "G" auf den Abstandhalter "F" und stellen sicher, dass es mittig sitzt.
- Legen Sie die Unterlegscheibe "H" auf das Freischneidermesser "G"
- Setzen Sie Abdeckung "I" über Unterlegscheibe "H".
- Ziehen Sie mit einem 19 mm oder 3/4" Schraubenschlüssel die Stopfmutter "J" gegen den Uhrzeigersinn bis 44-58" Nm oder 32-42 ft/lbs Drehmoment fest.
- Drehen Sie das Freischneidermesser, um sicherzustellen, dass das Freischneidermesser sicher befestigt ist.

LAGERUNG DES TRIMMERS

- Entfernen Sie vor der Einlagerung den Akku aus dem Trimmer.
- Lagern Sie ihn an einem für Kinder unzugänglichem Ort.
- Von Korrosionsmitteln, wie Gartenchemikalien und Streusalz, fernhalten.
- Halten Sie einen nicht verwendeten Akku von Büroklammern, Münzen, Schlüsseln, Schrauben, Nägeln oder allen anderen Objekten, die zu einer Verbindung der Kontakte führen können. Der Kurzschluss der Kontakte des Akkus Verbrennungen oder Brände auslösen kann
- Lagern Sie den Akku trocken und bei einer Temperatur von weniger als 27°C.
- Ziehen Sie den Netzstecker Ihres Geräts ab oder nehmen Sie den Akku aus dem Gerät, bevor Sie Einstellungen vornehmen, Zubehörteile auswechseln

oder das Gerät aufräumen. Dadurch vermeiden Sie das Risiko, dass Ihr Gerät eingeschaltet wird.unbeabsichtigt.

- Sichern Sie den Trimmer beim Transport, um Beschädigung und Verletzungen zu verhindern. Reinigen Sie das Gerät vor der Lagerung und benutzen Sie Abdeckungen an Schneidaufsätzen mit Messern. Benutzen Sie eine Abdeckung mit Metallmesser während Transport und Lagerung.

UMWELTSCHUTZ

- Der Umweltschutz muss ein wesentlicher und vorrangiger Aspekt bei der Verwendung der Maschine sein, zum Vorteil des zivilen Zusammenlebens und unserer Umgebung. Vermeiden Sie es, ein Störelement Ihrer Nachbarschaft darzustellen.
- Halten Sie sich strikt an die örtlichen Vorschriften für die Entsorgung von Verpackungen, Öl, Benzin, Filter, beschädigten Teilen oder sämtlichen weiteren umweltschädlichen Stoffen. Diese Stoffe dürfen nicht zusammen mit dem Hausmüll entsorgt werden, sondern müssen getrennt gesammelt und zum Wertstoffhof gebracht werden, der für die Wiederverwendung der Stoffe sorgt.
- Halten Sie sich strikt an die örtlichen Vorschriften für die Entsorgung der Schneidreste.
- Bei Außerbetriebnahme darf die Maschine nicht einfach in der Umwelt abgestellt werden, sondern muss gemäß der örtlichen Vorschriften an einen Wertstoffhof übergeben werden.

Deutsch (Übersetzung der originalen anleitungen)



Getrennte Sammlung Dieses Produkt darf nicht im normalen Hausmüll entsorgt werden. Wenn Sie eines Tages erfahren, dass Ihr Greenworks Werkzeug ersetzt werden muss oder es nicht weiter von Nutzen für Sie ist, entsorgen Sie es nicht im Hausabfall. Führen Sie dieses Produkt einer getrennten Sammlung zu.



Getrennte Sammlung gebrauchter Produkte und Verpackungen erlaubt die Wiederverwertung von Materialien.

Die Wiederverwendung von Materialien hilft Umweltverschmutzung zu verhindern und reduziert den Bedarf an Rohmaterialien.

Batteries



Li-ion

Entsorgen Sie Akkus am Ende der Nutzungsdauer und achten auf unsere Umwelt. Der Akku enthält Material, das für Sie und die Umwelt schädlich ist. Er muss daher separat in einer Einrichtung, die Lithium-Ionen Batterien annimmt, entsorgt werden.

Deutsch (Übersetzung der originalen anleitungen)**FEHLERBEHEBUNG**

PROBLEM	POSSIBLE CAUSE	LÖSUNG
Faden wird bei Verwendung des Kopfes mit automatischem Vorschub nicht vorgeschoben.	Der Faden ist verklebt.	Mit Silkonspray ölen.
	Nicht genügend Faden auf der Spule.	Montieren Sie mehr Faden. Siehe dazu den Abschnitt über die Ersetzung des Fadens in dieser Bedienungsanleitung.
	Faden ist abgenutzt und zu kurz.	Ziehen Sie am Faden während Sie den Knopf drücken.
	Der Faden ist um die Spule verwickelt.	Entfernen Sie den Faden von der Spule und wickeln Sie in auf. Siehe dazu Abschnitt über die Ersetzung des Fadens in dieser Bedienungsanleitung.
Gras wickelt sich um das Schaftgehäuse und den Fadenkopf.	Hohes Gras wird zu nah am Boden geschnitten.	Schneiden Sie hohes Gras von oben nach unten, um ein Verwickeln zu vermeiden.
Gerät startet nicht.	Akku ist nicht eingerastet.	Zum Einrasten des Akkupacks sicherstellen, dass die Laschen an den Seiten des Akkupacks eingerastet sind.
	Akku ist nicht eingerastet.	Akkupack gemäß der mit Ihrem Modell mitgelieferten Anleitung aufladen.
	Schaft nicht ganz verbunden.	Vergewissern Sie sich, dass der gebogene Schaft ganz in der Schaftkupplung des unteren Schafts sitzt und sichern Sie die Schaftkupplung.

Español (Traducción de las instrucciones originales)

Su recortadora ha sido diseñado y fabricado para cumplir del usuario. Si se utiliza de forma adecuada, tendrá un buen rendimiento y funcionará sin problemas durante años.

CONSERVE ESTE MANUAL PARA FUTURA REFERENCIA

INTRODUCCIÓN

Este aparato no deberá ser utilizado por personas (incluyendo niños) que no conozcan la máquina, o con falta de experiencia y conocimiento de su funcionamiento, a menos que una persona responsable les supervise o les indique las instrucciones del uso del aparato.

Los niños deberán ser vigilados para que no jueguen con el aparato.

Este producto tiene muchas funciones para que su uso sea más cómodo y ameno.

Se ha dado prioridad a la seguridad, rendimiento y fácil su mantenimiento y uso.

USO PREVISTO

Esta recortadora está diseñada para cortar hierba y vegetación blanda por igual y para recortar los bordes de césped en zonas ajardinadas privadas que no son accesibles con un cortacésped.

Su plano de corte siempre debe ser aproximadamente paralelo al suelo. Si no se utiliza de esta manera, la posibilidad de lesiones personales y materiales por los objetos que pueda lanzar la herramienta aumenta considerablemente.

No se permite la utilización de este dispositivo en jardines públicos, parques, centros deportivos o bordes de la carretera así como en agricultura o silvicultura.

No se permite la utilización de esta desbrozadora para cortar o recortar: Setos, arbustos y matorrales, Flores. Nunca se debe utilizar con los elementos de corte girando en sentido vertical.

INSTRUCCIONES GENERALES DE SEGURIDAD

▲ ADVERTENCIA

Lea todas las instrucciones y advertencias de seguridad. El incumplimiento de las advertencias e instrucciones puede provocar descargas eléctricas, incendios y/o lesiones graves.

CONSERVE ESTAS ADVERTENCIAS E INSTRUCCIONES PARA PODER CONSULTARLAS POSTERIORMENT.

▲ ADVERTENCIA

Lea detenidamente todas las advertencias y todas las instrucciones. El incumplimiento de las instrucciones que se indican a continuación puede ocasionar diversos accidentes como incendios, descargas eléctricas y/o graves heridas corporales.

El Término "Herramienta Eléctrica" En Las Advertencias Se (Sin Cable).

- Use gafas de protección.
- Nunca permita que niños o personas no familiarizadas con las instrucciones utilicen esta herramienta.
- No utilice esta herramienta mientras haya personas, especialmente niños, o animales domésticos cerca.
- Utilice el aparato sólo a la luz del día o con luz artificial.
- Antes de utilizar la máquina o si ésta ha recibido un golpe, compruebe que no presente signos de desgaste o deterioro. De ser el caso, efectúe las reparaciones necesarias.
- Nunca utilice la herramienta con las protecciones dañadas o sin las protecciones colocadas en su lugar.
- Mantenga las manos y los pies alejados de los elementos de corte en todo momento y especialmente al encender el motor.
- Tenga especial cuidado para evitar lesiones al utilizar cualquier dispositivo equipado en la desbrozadora para cortar la longitud del hilo de filamento. Después de extender un nuevo hilo de corte, asegúrese siempre de que la herramienta está en su posición de funcionamiento normal antes de encenderla.
- Nunca se deben montar elementos de corte de metal.
- Nunca utilice piezas de repuesto o accesorios no suministrados o recomendados por el fabricante.
- Desconecte la batería de la herramienta antes de revisar, limpiar o trabajar con la herramienta y cuando no esté en uso.
- Asegúrese siempre de que las aberturas de ventilación estén libres de residuos.

LEA TODAS LAS INSTRUCCIONES

ZONA DE TRABAJO

- **El lugar de trabajo debe estar limpio y bien iluminado.** Los lugares de trabajo atestados y oscuros son propicios para que se produzcan accidentes.
- **No utilice herramientas eléctricas en presencia de elementos explosivos, por ejemplo en lugares donde haya líquidos, gases o polvo inflamables.** Las chispas generadas por las herramientas eléctricas pueden producir un incendio o provocar una explosión.
- **Mantenga a los espectadores (especialmente niños**

Español (Traducción de las instrucciones originales)

y animales), por lo menos a 15m de distancia del área de trabajo. De lo contrario, podrían distraerle y hacerle perder el control de la máquina.

recogida de polvo puede reducir riesgos relacionados con el polvo.

SEGURIDAD ELÉCTRICA

- **No exponga las herramientas eléctricas a la lluvia ni humedad.** Si entra agua en una herramienta eléctrica podría aumentar el riesgo de descargas eléctricas.

SEGURIDAD PERSONAL

- **No se descuide. Preste mucha atención a lo que está haciendo y aplique el sentido común al utilizar una herramienta eléctrica.** No use una herramienta eléctrica cuando esté cansado o bajo los efectos del alcohol o de drogas, o si toma medicamentos. No olvide nunca que basta con un segundo de inatención para herirse gravemente.
- **Utilice elementos de protección adecuados. Protéjase siempre la vista.** De acuerdo a las condiciones de trabajo, lleve también una mascarilla antipolvo, calzado antideslizante, un casco o elementos de protección auditiva para evitar heridas graves.
- **Evite que la herramienta se ponga en marcha accidentalmente. Compruebe que el interruptor está en la posición “parada” antes de enchufar la herramienta a una toma de corriente y/o de colocar la batería, y antes de coger o transportar la herramienta.** Para evitar la posibilidad de accidentes, no desplace la máquina con el dedo en el gatillo ni la enchufe cuando el interruptor esté en la posición “marcha”.
- **Retire las llaves de apriete antes de poner en marcha la herramienta.** Si deja una llave de apriete en uno de los elementos móviles de la herramienta, se puede producir un accidente con heridas corporales graves.
- **No extienda demasiado el brazo. Afírmese bien en sus piernas.** Una posición de trabajo estable permite controlar mejor la máquina en caso de producirse algún imprevisto.
- **Utilice ropa adecuada. No utilice prendas amplias ni joyas.** Mantenga el cabello, la ropa y las manos lejos de las piezas móviles. Las prendas amplias, las joyas y el cabello largo pueden engancharse en los elementos que están en movimiento.
- El uso de dispositivos de protección audi iva reducirá su capacidad para oír posibles advertencias (gritos o alarmas). El operador debe prestar atención extra a lo que está sucediendo en el área de trabajo.
- **Si existen dispositivos para la conexión de accesorios de recogida y extracción de polvo, asegúrese de que están conectados y que se utilizan adecuadamente.** El uso de accesorios de

UTILIZACIÓN Y MANTENIMIENTO DE LAS HERRAMIENTAS ELÉCTRICAS

- **No fuerce la herramienta. Utilice la herramienta que mejor se adecue al trabajo que desee realizar.** Tendrá un rendimiento más eficaz y trabajará con más seguridad si la utiliza al régimen para el que ha sido diseñada.
- **Do not use the power tool if the switch does not turn it on and off.** Any power tool that cannot be controlled with the switch is dangerous and must be repaired.
- **No utilice una herramienta eléctrica si el interruptor no funciona correctamente.** Una herramienta que no se puede poner en marcha y apagar correctamente es peligrosa y debe repararse obligatoriamente.
- **Mantenga sus herramientas limpias y bien afiladas.** Si la herramienta de corte está bien afilada y limpia, es menos probable que se bloquee y podrá controlarla mejor.
- **Desconecte el enchufe de la fuente de alimentación y/o extraiga la batería de la herramienta eléctrica antes de hacer cualquier ajuste, cambiar accesorios o almacenar herramientas eléctricas.** Estas medidas preventivas de seguridad reducen el riesgo de arranque accidental de la herramienta.
- **Efectúe cuidadosamente el mantenimiento de las herramientas. Controle la alineación de las piezas móviles. Cerciórese de que ninguna pieza esté rota. Controle el montaje y todos los elementos que puedan afectar el funcionamiento de la máquina. Si una pieza se encuentra dañada, hágala reparar antes de utilizar la máquina.** Muchos accidentes se producen porque no se ha realizado un mantenimiento adecuado de la herramienta.
- No deje que los desechos se acumulen en la desbrozadora. Limpie la herramienta con frecuencia para mantener una buena ventilación. Tenga en cuenta las directrices de limpieza que se explican en este manual.
- **Aplique las presentes instrucciones de seguridad cuando trabaje con la herramienta, los accesorios, los adaptadores, etc. y tenga en cuenta las características específicas de esta herramienta, del lugar de trabajo y del trabajo que deba realizar.** Para evitar situaciones peligrosas, utilice la herramienta eléctrica únicamente para aquellos trabajos para los que ha sido diseñada.

USO Y MANTENIMIENTO DE LA HERRAMIENTA DE BATERÍA

- **Recargue la unidad solamente con el cargador especificado por el fabricante.** Podría haber un riesgo

Español (Traducción de las instrucciones originales)

de incendio cuando se utilice un cargador con una batería para la que no está diseñado.

- **Utilice sólo herramientas con baterías específicamente diseñadas para ellos.** Utilizar cualquier otro tipo de baterías puede causar lesiones o un riesgo de incendio.
- **Cuando la batería no está en uso, manténgala alejada de otros objetos metálicos como clips, monedas, llaves, clavos, tornillos u otros objetos metálicos pequeños que puedan crear una conexión desde una terminal a otra.** Causar un cortocircuito en los terminales de la batería puede causar quemaduras o un incendio.
- **En condiciones abusivas, podría salir expulsado líquido de la batería, por lo que debería evitar el contacto con éste. Si se produce un contacto accidental, enjuáguese las manos con agua.** Si el líquido entra en contacto con los ojos, acuda inmediatamente al médico. Si el líquido es expulsado de la batería y entra en contacto con él, podría causar irritación o quemaduras.

REPARACIONES

- **Las reparaciones deben quedar en manos de un técnico cualificado, utilizando únicamente piezas de recambio originales.** De este modo podrá utilizar su herramienta eléctrica sin peligro.

MANTENIMIENTO

- Después de su uso y antes de guardarla, extraiga la batería de la herramienta y verifique si hay daños.
- Cuando no esté en uso, guarde la herramienta en un lugar que esté fuera del alcance de los niños.
- Las desbrozadoras sólo deberían ser reparadas por un centro de servicio autorizado.
- Utilice sólo piezas y accesorios de recambio recomendados por los fabricantes.

PRECAUCIÓN



El cabezal de corte sigue girando durante unos segundos después de apagar la herramienta.

- La emisión de vibraciones durante el uso real de la herramienta eléctrica puede diferir del valor total declarado, dependiendo de la forma en que se utilice la herramienta.
- Se ha demostrado que las vibraciones provenientes de herramientas que se sostienen con las manos pueden contribuir a la aparición de una enfermedad denominada Síndrome de Raynaud en determinados individuos. Los síntomas pueden incluir hormigueo, entorpecimiento y decoloración de los dedos, generalmente aparentes cuando tiene lugar una exposición al frío. Se considera que los factores hereditarios, exposición al frío y a la humedad, dieta, tabaquismo y prácticas de trabajo contribuyen al desarrollo de estos síntomas. Existen medidas que pueden ser tomadas por el operador para reducir los efectos de vibración:
 - Mantenga su cuerpo caliente durante el tiempo frío. Al manipular la unidad, utilice guantes para mantener las manos y las muñecas calientes. Hay informes que indican que el tiempo frío es un gran factor que contribuye al síndrome de Raynaud.
 - Después de cada período de funcionamiento, realice ejercicios para aumentar la circulación sanguínea.
 - Haga pausas de trabajo frecuentes. Limite la cantidad de exposición por día.

Si siente alguno de los síntomas de esta enfermedad, interrumpa inmediatamente el uso y consulte a su médico estos síntomas.



Español (Traducción de las instrucciones originales)**SÍMBOLOS**

Algunos de los símbolos que se indican a continuación pueden figurar en la herramienta. Aprenda a reconocerlos y recuerde su significado. La correcta interpretación de estos símbolos le permitirá utilizar la herramienta con mayor seguridad y de manera adecuada.

SÍMBOLO	DENOMINACIÓN/EXPLICACIÓN
	Tenga cuidado con el contragolpe de la cuchilla
	Tenga cuidado con el contragolpe de la cuchilla
	Los objetos lanzados pueden rebotar y causar lesiones personales o daños materiales. Use ropa y botas de protección.
	Manténgase a una distancia mínima de 15 m de los transeúntes, en particular de los niños y animales domésticos.
	No utilice cuchillas para sierras
	No la esponga a la lluvia o a lugares húmedos.
	Mantenga a los espectadores a una distancia segura de la herramienta.
	Lea el manual del operario y siga todas las advertencias e instrucciones de seguridad.
	Lleve un calzado de seguridad
	Use guantes de protección
	Utilice protección para la cabeza
	Lleve gafas de seguridad y protecciones auditivas cuando utilice esta herramienta.
	Frecuencia de rotación máxima del eje.
	Construcción doblemente aislada

Español (Traducción de las instrucciones originales)**SÍMBOLO**

Las siguientes señales y sus significados pretenden explicar los niveles de riesgo asociados a este producto.

SÍMBOLO	SEÑAL	SIGNIFICADO
	ATENCIÓN:	Indica una situación peligrosa inminente que, de no ser evitada, podría provocar daños graves o incluso la muerte.
	ADVERTENCIA:	Indica una situación potencialmente peligrosa que, de no ser evitada, podría provocar daños graves o incluso la muerte.
	ADVERTENCIA:	Indica una situación potencialmente peligrosa que, de no ser evitada, podría provocar daños moderados o leves.
	ADVERTENCIA:	(Sin símbolo de seguridad) Indica una situación que podría provocar daños materiales.

REPARACIONES

El mantenimiento exige muchos cuidados y conocimientos y debe realizarse únicamente por personal técnico calificado. Para realizar cualquier reparación le sugerimos que lleve el producto al CENTRO OFICIAL DE REPARACIÓN Y VENTA más cercano. Al reparar la herramienta use únicamente piezas de repuesto idénticas a las originales.

 ADVERTENCIA

Toda herramienta eléctrica puede arrojar objetos extraños a la vista ocasionando heridas oculares graves. Antes de encender una herramienta eléctrica tenga puestas lentes de seguridad con protección lateral o incluso una máscara si fuese necesario. Le recomendamos usar sobre los lentes máscaras protectoras que proporcionen un campo de visión total o lentes de seguridad con protección lateral. Use siempre lentes de seguridad que cumplan con la directiva EN 166.

Español (Traducción de las instrucciones originales)

ESPECIFICACIONES

Voltage	80 volts	
Velocidad en vacío	Max. 5500 RPM	
Cabezal de corte	Cuchilla de desbrozadora/Bump feed	
Diámetro de corte de línea	2.0 mm	
Diámetro de la trayectoria de corte	356/406 mm (Cortacésped) 254 mm (Desbrozadora a batería)	
Características de la cuchilla de la desbrozadora/Bump feed	Velocidad máxima 10000rpm/4 dientes / Velocidad max 10000rpm	
Batería	2901207	
Cargador de pilas	2902507/2904007	
Peso con batería	Max 7kg	
Cortacésped	Nivel de presión acústica medido	$L_{PA}=87$ dB(A), $K_{PA}=3$ dB(A)
	Nivel de presión acústica medido	$L_{WA}=94.7$ dB(A), $K_{PA}=3$ dB(A)
	Nivel de potencia acústica garantizado	$L_{WA}=96$ dB(A)
	Vibración	< 2.5 m/s ² , $k=1.5$ m/s ²
Desbrozadora a batería	Nivel de presión acústica medido	$L_{PA}=80$ dB(A), $K_{PA}=3$ dB(A)
	Nivel de presión acústica medido	$L_{WA}=93.9$ dB(A), $K_{PA}=3$ dB(A)
	Nivel de potencia acústica garantizado	$L_{WA}=96$ dB(A)
	Vibration	< 2.5 m/s ² , $k=1.5$ m/s ²

⚠ WARNING

El nivel de emisiones durante el uso real de la herramienta eléctrica puede diferir del valor total declarado, dependiendo de la forma en que se utilice la herramienta. Para evitar el riesgo de vibración. Sugerimos: use guantes durante la operación, limite el tiempo de funcionamiento y acorte el tiempo de disparo.

DESCRIPTION

1. Gatillo-interruptor
2. Empuñadura trasera
3. Gatillo de bloqueo
4. Empuñadura delantera
5. Eje superior
6. Acoplador De Eje Telescópico
7. Eje inferior
8. Botón encendido/apagado
9. Deflector de hierba
10. Cuchilla de corte

MONTAJE

DESEMBALAJE

Este producto debe montarse.

- Retire con cuidado el producto y los accesorios de la caja. Asegúrese de que están incluidos todos los elementos que figuran en la lista del paquete de embalaje.

⚠ ADVERTENCIA

No utilice este producto si ya está montado en el producto algún elemento de la lista del paquete de embalaje cuando lo desembale. El fabricante no ha montado los elementos de esta lista en el producto y requieren de la instalación del cliente. Usar un producto que puede haber sido mal montado podría provocar graves daños personales.

- Revise el producto con atención para asegurarse de que no se produjeron daños o roturas durante el transporte.
- No ire el material de embalaje hasta que haya revisado con atención y haya utilizado el producto de manera satisfactoria.

⚠ ADVERTENCIA

No use este producto si falta alguna pieza o si las mismas presentan averías. Usar este producto si falta alguna pieza o si alguna está dañada podría provocar graves daños personales.

Español (Traducción de las instrucciones originales)

⚠ ADVERTENCIA

No intente modificar este producto o crear accesorios que no fueron recomendados para usar con este producto. Cualquier cambio o modificación implica un uso incorrecto de la herramienta que puede ocasionar heridas de gravedad.

⚠ ADVERTENCIA

Para impedir arranques accidentales que podrían provocar lesiones de gravedad, desconecte siempre el cable que conecta el motor con la bujía cuando esté montando piezas.

AJUSTE DEL DEFLECTOR DE CÉSPED Véase la fi gura 2

⚠ ADVERTENCIA

La hoja de corte en línea del deflector de hierba es aguda. Evite tocar la hoja. En caso contrario pueden producirse graves lesiones personales.

- Quitar el paquete de batería.
- Invierta la desbrozadora / cortabordes para acceder al cabezal de corte.
- Con ayuda de un destornillador de estrella, quite el tornillo preinstalado de la cabeza de corte.
- Coloque la protección en el cabezal de corte.
- Alinee el orificio para tornillos de la cubierta con el orificio para tornillos del cabezal de corte.
- Inserte el tornillo en el cabezal de corte, fijando la cubierta en su sitio.

⚠ ADVERTENCIA

Por más que se acostumbre a usar este producto no deje de tener cuidado. Recuerde que un instante de

⚠ ADVERTENCIA

Use lentes de seguridad con protección lateral siempre que use herramientas eléctricas. Si no lo hace puede sufrir heridas de gravedad en su vista debido a los objetos arrojados por la herramienta.

⚠ ADVERTENCIA

No u ilice cuchillas, dispositivos que se muevan, alambre o cuerda para este producto. No use ningún accesorio que no haya sido recomendado por el fabricante de este producto. El uso de accesorios no recomendados puede ocasionar heridas graves.

INSTALACIÓN DE UN ACCESORIO A LA CABEZA MOTRIZ

Véase la fi gura 3.

- Afloje la perilla de fijación del acoplador.
- Presione el botón situado en el tubo inferior. Alinee el botón con el orificio de posicionamiento situado en el conector de la cabeza motriz.
- Introduzca el tubo inferior en el conector de la cabeza motriz hasta que el botón de de desbloqueo se enganche en el orificio de posicionamiento.
- Apriete la perilla de fijación firmemente.

FIJACIÓN DEL MANGO DELANTERO Véase la fi gura 4.

- Coloque el asa principal en el eje, coloque la barra en el extremo del asa principal, asegurándose de que la barra apunta hacia la izquierda mientras sujeta el aparato.
- Coloque la abrazadera en la parte posterior del asa principal sobre el eje.
- Atornille los 2 tornillos incluidos a la abrazadera con ayuda de un destornillador de estrella (no incluido).

OPERATION

Sujete la cabeza motriz con la mano derecha en la empuñadura trasera y la mano izquierda en la empuñadura delantera. Agarre la herramienta firmemente con ambas manos mientras esté en funcionamiento. La cabeza motriz debería sujetarse en una posición cómoda con la empuñadura trasera a la altura de la cadera. Utilice siempre la cabeza motriz a máxima velocidad. Si el accesorio queda rodeado por residuos, SUELTE EL GATILLO, y elimine los escombros. Utilice el amés durante la operación.

INSTALACIÓN DE LA BATERÍA Véase la fi gura 5.

- Coloque la batería en la desbrozadora. Alinee las nervaduras salientes de la batería con los surcos del puerto de la batería de la desbrozadora.
- Asegúrese de que el cierre de la parte inferior de la batería encaja en su lugar y de que la batería está bien asentada y segura en la desbrozadora antes de comenzar a trabajar con ella.

EXTRACCIÓN DE LA BATERÍA Véase la fi gura 5.

- Suelte el gatillo interruptor y el gatillo de bloqueo para detener la recortadora.
- Pulse el botón de apagado para apagar la recortadora.
- Suelte el gatillo de control de velocidad variable para detener la desbrozadora.
- Retire la batería de la desbrozadora.

Español (Traducción de las instrucciones originales)

ARRANCAR/DETERENER LA RECORTADORA

Véase la *fi gura* 6.

- Pulse el botón de encendido/apagado.
- Para encender la desbrozadora, agarre la empuñadura delantera con una mano mientras sujeta la empuñadura trasera con la otra mano asegurándose de pulsar el gatillo de bloqueo mientras aprieta el gatillo de velocidad variable
- Para detener la desbrozadora, suelte el gatillo interruptor variable de control.

WARNING

Ruido. Es inevitable cierto nivel de ruido procedente de la máquina. Debe tenerse permiso para realizar trabajos con alto nivel de ruido y limitarse a ciertos períodos. Mantenga los períodos de descanso y tenga en cuenta que puede ser necesario restringir las horas de trabajo al mínimo. Para su protección personal y la protección de las personas que trabajan en las inmediaciones, utilice protección auditiva adecuada;

Vibración. Use siempre guantes de seguridad antivibración. La vibración excesiva puede causar síndrome del dedo blanco o síndrome del túnel carpiano. Si nota una sensación desagradable o decoloración de la piel durante el uso de la máquina en sus manos una vez que deje de funcionar. Realice los descansos adecuados. Las personas que utilicen la máquina de forma constante y regular deben revisar con frecuencia el estado de sus manos y dedos.

ADVERTENCIA

Cualquier contacto con el cabezal de corte de la recortadora durante el funcionamiento puede causar lesiones personales graves.

CONSEJOS DE CORTE Véase la *fi gura* 7.

- Mantenga la recortadora inclinada hacia la zona a cortar; esta es la mejor área de corte.
- La desbrozadora cortará mejor si se mueve de izquierda a derecha en la zona de corte; será menos eficaz si se mueve de derecha a izquierda.
- Utilice la punta del hilo para cortar; no fuerce la cabeza para hilo de corte en la hierba no cortada.
- Las vallas de madera o alambre provocan un desgaste excesivo del hilo, incluso rotura. Las paredes de piedra y ladrillo, los bordillos y la madera pueden desgastar rápidamente el hilo.
- Evite los árboles y arbustos. La corteza de árbol, las

molduras de madera, los frisos y las estacas de las vallas pueden ser dañados fácilmente por el hilo.

- Fije la perilla de metal al orificio de goma en el mango trasero al utilizar la herramienta, abra la perilla de metal cuando no se esté utilizando.

HACER AVANZAR EL HILO Véase la *fi gura* 8.

Durante el funcionamiento de la recortadora de hilo, el hilo se desgasta y se acorta cada vez más. Esta recortadora dispone de avance de hilo por impacto, que permite soltar hilo al golpear el cabezal contra el suelo mientras este se encuentra girando. La cuchilla cortará el hilo para mantener una franja de corte precisa.

DIÁMETRO DE CORTE AJUSTABLE Véase la *fi gura* 9.

El ancho de corte de la recortadora se encuentra actualmente definido en 35 cm (14 in.). Para cambiar a un ancho de corte de 40 cm (16 in.):

- Retire la batería de la podadora.
- Quite los dos tornillos de la cuchilla con la ayuda de un destornillador de estrella (no incluido).
- Gire la cuchilla 180°.
- Vuelva a colocar los dos tornillos en la cuchilla.

Nota: Fije la cuchilla en 35 cm (14 in.) para obtener un tiempo de funcionamiento mayor. Fije la cuchilla en 40 cm (16 in.) para obtener un área de corte mayor.

Nota: una trayectoria de corte de un diámetro más pequeño maximizará el tiempo de ejecución y la velocidad de corte, mientras que una trayectoria de corte más grande ayudará a completar la tarea de corte más rápido.

LINE CUT-OFF BLADE Véase la *fi gura* 9.

El deflector de hierba de la recortadora está equipado con un cortahilo. Para conseguir el mejor corte, devane hilo hasta que sea lo bastante largo para que lo corte el cortahilo. Aumente la longitud del hilo en cuanto observe que el motor trabaja más rápido de lo normal o cuando Disminuya la eficacia de corte. De este modo mantendrá siempre la máxima eficacia y la longitud de hilo adecuada para poder devanarlo correctamente.

ADVERTENCIA

Si fuera preciso cambiar alguna pieza, sólo se deben utilizar recambios originales. La utilización de cualquier otra pieza puede resultar peligrosa o deteriorar el producto.

Español (Traducción de las instrucciones originales)

⚠ ADVERTENCIA

Para evitar lesiones personales graves, extraiga siempre la batería de la herramienta al limpiar o al realizar cualquier tarea de mantenimiento.

MANTENIMIENTO GENERAL

Antes de cada uso, inspeccione todo el producto para comprobar si hay piezas dañadas, extraviadas o sueltas como tornillos, tuercas, pernos, tapas, etc. Apriete bien todos los tornillos y las tapas y no haga funcionar el producto hasta que todas las partes que faltan o dañadas sean reemplazadas.

Evite el uso de solventes para limpiar las partes plásticas. La mayoría de los plásticos son susceptibles a daños causados por varios tipos de solventes comerciales y podrían resultar dañados con el uso. Utilice paños limpios para eliminar la suciedad, polvo, aceite, grasa, etc.

⚠ ADVERTENCIA

En ningún caso permita que los líquidos de frenos, gasolina, productos a base de petróleo, aceites penetrantes, etc., entren en contacto con las piezas de plástico. Los productos químicos pueden dañar, debilitar o destruir el plástico, lo que puede resultar en lesiones personales graves.

Sólo las piezas que aparecen en la lista de piezas pueden ser reparadas o sustituidas por el cliente. Todas las demás piezas deberían ser sustituidas en un Centro de Servicio Autorizado.

⚠ ADVERTENCIA

Para evitar lesiones personales graves, extraiga siempre la batería de la herramienta al limpiar o al realizar cualquier tarea de mantenimiento.

CARRETE DE REPUESTO Véase la figura 10.

Utilice sólo hilos de corte monofilamento de 2mm de diámetro en espiral.

- Re ire la batería.
- Presione las lengüetas del lateral de la cubierta de carrete.
- Tire del retenedor de carrete para retirarlo.
- Re ire el carrete viejo.
- Para instalar el carrete nuevo, asegúrese de que el hilo queda enganchado en la ranura de la bobina nueva. Asegúrese de que el final del hilo se extiende aproximadamente 15 cm más allá de la ranura.
- Instale el carrete nuevo para que el hilo y la ranura

queden alineados con el agujero del cabezal de hilo. Pase el hilo por el agujero.

- Tire del hilo que se extiende desde el cabezal de hilo para que el hilo salga por la ranura del carrete.
- Vuelva a instalar el retenedor del carrete por soltando las lengüetas en las ranuras y empujando hacia abajo hasta que el retenedor del carrete quede colocado en su lugar.

SUSTITUCIÓN DEL HILO Véase la figura 10.

- Retire la batería.
- Retire el carrete del cabezal de hilo.

Nota: Quite los hilos viejos que queden en el carrete.

- Corte un pedazo de hilo de unos 3 m de largo. Use un hilo monofilamento de 1.5 mm de diámetro.
- Inserte el hilo en el agujero del anclaje de la parte superior del carrete. Enrolle el hilo alrededor de la parte superior de la bobina hacia la derecha, como indican las flechas del carrete. Introduzca el hilo en la ranura de la brida superior del carrete, dejando que se extienda unos 15 cm más allá de la ranura. No llene en exceso. Después de enrollar el hilo, debe haber por lo menos 0.635 cm entre el hilo enrollado y el borde exterior de la bobina.
- Vuelva a colocar el carrete, y la tapa del carrete.

MONTAJE DE LA DESBROZADORA Véase la figura 11.

Advertencia: Tenga cuidado con los bordes afilados y use guantes.

- Extraiga la batería.
- Asegúrese de que la 'F' está instalada en el eje de la cortadora.
- Inserte un destornillador adecuado a través de los dos agujeros.
- Coloque la cuchilla de desbrozadora "G" en la parte superior del separador "F" asegurándose de que esté centrada.
- Coloque la arandela "H" en la parte superior de la cuchilla de desbrozadora "G".
- Coloque la tapa "I" sobre la arandela "H".
- Usando una llave de 19mm o ¾" apriete la tuerca de bloqueo "J" hacia la izquierda hasta obtener 44-58" N.M o 32-42 ft/lbs de torque.
- Gire la cuchilla de desbrozadora "B" para asegurarse de que queda firmemente sujeta.

ALMACENAMIENTO DE LA RECORTADORA

- Retire la batería de la recortadora antes de guardarla.
- Guárdela en un lugar inaccesible para los niños.

Español (Traducción de las instrucciones originales)

- Almacénelo lejos de agentes corrosivos como sales de deshielo y productos químicos de jardín.
- Cuando no utilice la batería, manténgala alejada de objetos metálicos como clips, monedas, llaves, tornillos, clavos o cualquier otro objeto que podría conectar los contactos entre sí. Un cortocircuito en los contactos de la batería puede provocar chispas, quemaduras o incendios.
- Guarde las baterías con una temperatura inferior a 27°C, y lejos de la humedad.
- Desenchufe la máquina o retire la batería de la máquina antes de efectuar cualquier ajuste, cambiar un accesorio o guardar la máquina. De este modo, reducirá el riesgo de que la máquina se ponga en marcha inadvertidamente.
- Sujete la desbrozadora durante su transporte para evitar daños o lesiones. Limpieza y mantenimiento antes de su almacenamiento, utilice las protecciones de los accesorios de corte con cuchillas de metal. Use las protecciones de las cuchillas de corte durante el transporte y el almacenamiento.

TUTELA DEL MEDIO AMBIENTE

- La protección del ambiente debe ser un aspecto relevante y prioritario en el uso de la máquina, a beneficio de la convivencia civil y del ambiente en el que vivimos. Evitar ser un elemento de disturbio para los vecinos.
- Siga escrupulosamente las normas locales para la eliminación de embalajes, aceites, gasolina, filtros, partes deterioradas o cualquier elemento de fuerte impacto ambiental; estos residuos deben separarse y entregarse a los especiales centros de recogida que proveerán al reciclaje de los materiales
- Respetar escrupulosamente las normas locales sobre la eliminación de los materiales después del corte.

- En el momento de la puesta fuera de servicio, no abandone la máquina en el ambiente, deberá contactar un centro de recogida, según las normas locales vigentes.



Recogida selectiva. Este producto no debe tirarse con los residuos normales del hogar. Si llega el día en que necesite sustituir su producto Greenworks, o si ya no le sirve, no la tire con los residuos del hogar. Ponga el producto a disposición para una recogida aparte.



La recogida selectiva de productos usados y embalajes permite que los materiales se reciclen y vuelvan a utilizarse.

La reutilización de los materiales reciclados ayuda a prevenir la contaminación medioambiental y reduce la demanda de materias primas.

Batteries



Al final de su vida útil, tire las baterías con el debido cuidado para nuestro medio ambiente. La batería contiene material que es peligroso para usted y el medio ambiente. Deberá extraerla y desecharla por separado en una instalación que acepte baterías de ión-litio.

Español (Traducción de las instrucciones originales)**DETECCIÓN DE PROBLEMAS**

PROBLEMA	POSIBLE CAUSE	SOLUCIÓN
El hilo no avanza cuando se usa el cabezal de autoalimentación.	El hilo se fundió dentro del carrete.	Lubrique con spray de silicona.
	No hay suficiente hilo en el carrete.	Coloque más hilo en el carrete. Consulte la sección correspondiente de este manual.
	El hilo se desgastó demasiado.	Tire del hilo, al tiempo que pulsa el botón.
	El hilo se enredó dentro del carrete.	Quite el hilo del carrete y vuelva a enrollarlo. Consulte la sección correspondiente de este manual.
Hay hierba envuelta alrededor del eje de la carcasa y el cabezal de la cuerda.	Está cortando césped demasiado alto a nivel del suelo	Corte las hierbas altas desde arriba hacia abajo para evitar que se queden atrapadas.
La unidad no arranca.	La batería no está segura.	Para asegurar la batería, asegúrese de que los pestillos de los laterales del pack de la batería encajan en su lugar.
	La batería no está cargada.	Cargue la batería según las instrucciones incluidas con su modelo.
	Eje no conectado por completo.	Asegúrese de que el eje esté completamente asentado en el acoplador de eje situado en el eje superior y fije el acoplador del eje.

Italiano (Traduzione dalle istruzioni originali)

Questo tagliabordi è stato progettato e prodotto rispettando gli alti standard di produzione per garantire ottime prestazioni, comodo utilizzo e sicurezza dell'operatore. Se utilizzato con la massima cura, questo prodotto garantirà anni di prestazioni ottimali.

CONSERVARE QUESTO MANUALE PER EVENTUALI RIFERIMENTI FUTURI

INTRODUZIONE

Questo utensile non deve essere utilizzato da persone con ridotta capacità di intendere e di volere (compresi i bambini), né da coloro che abbiano poca esperienza o non siano stati sufficientemente istruiti sull'utilizzo del dispositivo, a meno che non siano supervisionati o abbiano ricevuto le dovute istruzioni da parte di una persona responsabile per la loro sicurezza.

Supervisionare i bambini e assicurarsi che non giochino con l'utensile.

L'utensile è dotato di numerose funzioni che ne rendono piacevole e semplice l'utilizzo.

Nella progettazione dell'utensile sono stati tenuti in maggior considerazione la sicurezza, il rendimento e l'affidamento dell'utensile al fine di garantire facilità di manutenzione e utilizzo.

USO PREVISTO

Questo tagliabordi è progettato per tagliare l'erba e la vegetazione morbida e per sfrondare siepi in giardini privati non raggiungibili con un tosaerba convenzionale.

La linea di taglio deve essere quasi parallela al terreno. Se l'utensile non viene utilizzato in questa modalità, aumenterà la possibilità di lesioni a persone e cose causate da oggetti eietta i dall'utensile.

Questo dispositivo non è utilizzabile in giardini pubblici, parchi, centri sportivi, su carreggiate stradali, campi e boschi.

Questo utensile non è adatto a tagliare e sminuzzare siepi, arbusti, cespugli e fiori. Non dovrebbe mai essere utilizzato con il dispositivo di taglio posizionato in verticale.

NORME DI SICUREZZA GENERALE

⚠ ATTENZIONE

Leggere attentamente tutte le istruzioni e le avvertenze di sicurezza. La mancata osservanza delle avvertenze e delle istruzioni potrebbe dar luogo a rischi di scosse elettriche, incendi e lesioni gravi.

CONSERVARE LE PRESENTI AVVERTENZE ED ISTRUZIONI PER POTERLE CONSULTARE IN SEGUITO.

⚠ ATTENZIONE

Durante l'utilizzo di elettrodomestici, si raccomanda di adottare sempre precauzioni di sicurezza per ridurre il rischio di incendio, scosse elettriche ed evitare infortuni. Leggere con attenzione e tenere in considerazione tutte le avvertenze fornite nelle istruzioni di sicurezza aggiuntive.

Il termine "apparecchio elettrico" utilizzato nelle avvertenze si riferisce ad apparecchi elettrici a batteria (senza filo).

- Indossare occhiali o visiere di protezione.
- Mantenere l'utensile lontano dalla portata dei bambini e di persone che non ne conoscono le istruzioni d'uso.
- Non mettere mai in funzione l'utensile quando nelle vicinanze vi sono persone, soprattutto bambini, o animali.
- Utilizzare l'utensile soltanto alla luce del sole o con una buona illuminazione artificiale.
- Prima di utilizzare questo apparecchio o in seguito ad un urto, assicurarsi che non siano presenti tracce di usura o di danneggiamenti, in tal caso effettuare le riparazioni necessarie.
- Non utilizzare l'utensile con carter di protezione danneggiati o non montati correttamente.
- Mantenere mani e piedi a debita distanza dal dispositivo di taglio soprattutto dopo aver spento il motore.
- Gli utensili preposti alla regolazione della lunghezza del filo di taglio possono causare lesioni. Dopo aver svolto il filo di taglio, riportare l'utensile nella sua normale posizione di funzionamento prima del riavvio.
- Non montare mai elementi di taglio metallici.
- Non utilizzare mai ricambi o accessori non forniti o non raccomandati dal costruttore.
- Scollegare la batteria dall'utensile prima di controllare, pulire o utilizzare l'utensile, o quando non in uso.
- Assicurarsi sempre che le griglie di ventilazione siano pulite e libere da eventuali detriti.

LEGGERE TUTTE LE ISTRUZIONI

SICUREZZA NELL'AMBIENTE DI LAVORO

- **Mantenere pulito e ben illuminato l'ambiente di lavoro.** Gli spazi ingombri e poco illuminati sono fonte di incidenti.
- **Non utilizzare apparecchi elettrici in ambienti potenzialmente esplosivi, in presenza ad esempio di liquidi, gas o polveri infiammabili.** Le scintille provocate dagli apparecchi elettrici possono incendiare polveri o vapori.
- **Mantenere eventuali osservatori (soprattutto**

Italiano (Traduzione dalle istruzioni originali)

bambini e animali), ad almeno 15 m di distanza dalla zona di lavoro, potrebbero essere causa di distrazione e far perdere il controllo del dispositivo.

SICUREZZA ELETTRICA

- **Non esporre attrezzi elettrici a pioggia o umidità.** Il rischio di scosse elettriche aumenta se l'apparecchio entra in contatto con acqua.

SICUREZZA PERSONALE

- **Rimanere sempre vigili; durante l'utilizzo di un apparecchio elettrico, prestare sempre attenzione alle operazioni da svolgere e agire sempre con buon senso. Non utilizzare l'apparecchio elettrico in caso di stanchezza, sotto l'effetto di alcol o di droghe oppure in caso di assunzione di medicinali.** Non dimenticare mai che basta un attimo di distrazione per causare gravi infortuni.
- **Indossare idonee attrezzature di protezione. Proteggere sempre gli occhi.** indossare eventualmente una maschera antipolvere, calzature antiscivolo, un casco o protezioni uditive, per evitare rischi di lesioni fisiche gravi.
- **Evitare qualsiasi avviamento involontario. Assicurarsi che l'interruttore sia in posizione "OFF" prima di collegare l'apparecchio ad una presa e/o inserire la batteria, nonché quando si intende adoperare o trasportare l'apparecchio.** Onde evitare rischi di incidenti, non spostare l'apparecchio mantenendo il dito sull'interruttore e non collegarlo all'alimentazione elettrica se l'interruttore di "marcia" è attivato.
- **Rimuovere qualsiasi chiave di serraggio o di regolazione prima di mettere in funzione l'apparecchio.** Una chiave di serraggio che rimane inserita in un elemento mobile dell'apparecchio può provocare gravi danni fisici.
- **Non estendere eccessivamente le braccia. Rimanere saldamente in appoggio e in equilibrio sulle gambe.** Ciò consente un maggiore controllo dell'apparecchio nel caso in cui si verificano situazioni impreviste.
- **Indossare un abbigliamento adatto. Non indossare indumenti larghi o monili. Mantenere i capelli, gli indumenti e le mani a debita distanza da componenti mobili.** Gli abiti larghi, i monili e i capelli lunghi possono rimanere impigliati nelle parti in movimento dell'apparecchio.
- **L'impiego di protezioni acustiche può ridurre la capacità di sentire eventuali avvertenze (grida o allarmi).** L'operatore dovrà prestare la massima attenzione a quanto accade attorno l'area di lavoro.
- **Se si collegano al prodotto dispositivi per la raccolta e l'estrazione della polvere, assicurarsi che siano collegati e utilizzati correttamente.** Utilizzare un dispositivo di raccolta polvere potrà

ridurre rischi legati alla polvere.

UTILIZZO E MANUTENZIONE DEGLI APPARECCHI ELETTRICI

- **Non forzare l'apparecchio. Utilizzare l'apparecchio adeguato al lavoro da svolgere.** L'apparecchio offrirà migliori prestazioni e sarà più sicuro se utilizzato al regime per il quale è stato progettato.
- **Non utilizzare un apparecchio elettrico se l'interruttore non ne consente un corretto avvio e l'arresto.** Un apparecchio che non può essere acceso e spento correttamente è pericoloso e deve essere assolutamente riparato.
- **Scollegare l'utensile dalla rete di alimentazione o dal gruppo batteria prima di effettuare regolazioni, cambiare accessori o rimessarlo.** Queste misure di sicurezza preventive riducono il rischio di un'accensione accidentale dell'utensile.
- **Mantenere gli apparecchi di taglio sempre puliti ed affilati.** Un utensile di taglio mantenuto pulito e adeguatamente affilato, diminuirà la probabilità di bloccaggi e l'utilizzatore avrà un maggiore controllo dell'apparecchio.
- **Riporre gli apparecchi elettrici fuori dalla portata dei bambini. Non consentire l'utilizzo dell'apparecchio a persone che non lo conoscono o che non sono a conoscenza delle presenti norme di sicurezza.** Gli apparecchi elettrici sono strumenti pericolosi nelle mani di persone che non sanno utilizzarli.
- **Sottoporre gli apparecchi ad una accurata manutenzione. Controllare nei componenti mobili che non vi siano disallineamenti o impuntature, parti rotte che possano pregiudicare il funzionamento dell'apparecchio. In caso di danneggiamenti, far riparare l'apparecchio prima di utilizzarlo.** Molti incidenti sono dovuti ad una cattiva manutenzione degli apparecchi.
- **Non lasciare che si accumulino detriti all'interno dell'utensile.** Pulire frequentemente per garantire un'adeguata ventilazione. Rispettare le linee guida riguardanti la pulizia indicate nel presente manuale.
- **Durante l'utilizzo dell'apparecchio, degli accessori, delle punte, ecc., attenersi alle presenti norme di sicurezza, tenendo conto dello spazio di lavoro e delle operazioni da effettuare.** Onde evitare situazioni di pericolo, utilizzare l'apparecchio elettrico solo per i lavori per cui è stato progettato.

NORME DI SICUREZZA PER APPARECCHI A BATTERIA

- **Utilizzare esclusivamente un caricabatteria raccomandato dal costruttore.** Un caricabatteria adatto per un tipo di batteria potrebbe provocare un

Italiano (Traduzione dalle istruzioni originali)

incendio se utilizzato con tipo di batteria differente.

- **Con un apparecchio a batteria deve essere utilizzato esclusivamente un tipo di batteria specifico.** L'impiego di un qualsiasi altro tipo di batteria può provocare un incendio.
- **Quando la batteria non viene utilizzata, conservarla a distanza da oggetti metallici, come ad esempio fermagli, monete, chiavi, viti, chiodi o qualsiasi altro oggetto che potrebbe ponticellare i due poli.** Il cortocircuito dei poli della batteria può provocare ustioni o incendi.
- **Evitare qualsiasi contatto con il liquido della batteria in caso di fuoriuscite dovute ad un utilizzo improprio. In caso di contatto accidentale, risciacquare con acqua pulita la zona interessata. In caso di contatto con gli occhi, consultare un medico.** Il liquido fuoriuscito dalla batteria può provocare irritazioni o ustioni.

MANUTENZIONE

- **Eventuali riparazioni devono essere effettuate da un tecnico qualificato, che dovrà utilizzare esclusivamente parti di ricambio originali.** In questo modo sarà possibile utilizzare l'apparecchio elettrico in totale sicurezza.

MANUTENZIONE

- Dopo l'utilizzo e prima del rimessaggio, scollegare l'utensile dalla batteria e controllare eventuali danni.
- Quando non utilizzato, mantenere l'utensile fuori dalla portata dei bambini.
- Il tagliabordi dovrà essere riparato esclusivamente da personale qualificato.
- Utilizzare esclusivamente parti di ricambio e accessori raccomandati.

⚠ ATTENZIONE















La testa di taglio continuerà a ruotare per alcuni secondi una volta spento l'utensile.

- Le emissioni di vibrazioni durante l'utilizzo dell'elettrotensile possono differire dal valore totale dichiarato a seconda delle modalità d'impiego.
- Si è riscontrato che le vibrazioni da utensili manuali possono provocare in alcuni individui la Sindrome di Raynaud. I sintomi possono comprendere formicolio, intorpidimento e sbiancamento delle dita e si verificano di solito quando ci si espone al freddo. Fattori ereditari, esposizione al freddo e all'umidità, diete scorrette, fumo e condizioni di lavoro non sicure potranno contribuire all'insorgenza di questi sintomi. Attualmente non si conosce l'interazione tra vibrazioni, prolungata esposizione e l'insorgenza dei sintomi. Per ridurre gli effetti delle vibrazioni l'operatore potrà prendere le seguenti precauzioni:
 - Mantenere il corpo ben riscaldato e protetto da climi rigidi. Quando si utilizza l'unità indossare guanti per mantenere caldi mani e polsi. Le basse temperature contribuiscono all'insorgenza della Sindrome di Raynaud.
 - Dopo aver utilizzato l'utensile per un certo periodo, fare degli esercizi per stimolare la circolazione del sangue.
 - Fare spesso delle pause. Limitare l'esposizione giornaliera alle vibrazioni.

Nel caso in cui si accusino i sintomi di questa condizione, interrompere immediatamente l'utilizzo dell'utensile e consultare un medico.



Italiano (Traduzione dalle istruzioni originali)**SIMBOLI**

Alcuni dei seguenti simboli potranno comparire sul presente prodotto. Studiarli attentamente e impararne il significato. Una corretta interpretazione dei presenti simboli permetterà all'operatore di utilizzare meglio e in modo più sicuro il prodotto.

SIMBOLI	SIGNIFICATO/SPIEGAZIONE
	Fare attenzione alla spinta della lama
	Indica precauzioni sulla sicurezza dell'operatore
	Oggetti eiettati dall'utensile possono rimbalzare e causare gravi lesioni a persone o cose. Indossare equipaggiamento e calzature anti-infortunistiche
	Tenere lontane le persone circostanti di almeno 15 m..
	Non utilizzare lame per motosega.
	Non esporre a pioggia o umidità.
	Tenere eventuali osservatori a distanza di sicurezza dall'utensile.
	Read the operation manual and follow all warnings and safety instructions.
	Indossare calzature di protezione.
	Indossare guanti di protezione.
	Indossare il casco di protezione.
	Utilizzare protezioni acustiche e visive.
	Massima frequenza rotazionale dell'albero.
	Con doppio isolamento

Italiano (Traduzione dalle istruzioni originali)**SYMBOLS**

I seguenti simboli e diciture indicano i livelli di rischio associati a questo prodotto.

SIMBOLO	SEGNALAZIONE	SIGNIFICATO
	PERICOLO:	Indica una situazione pericolosa che, se non evitata, potrà comportare gravi lesioni o morte alle persone.
	AVVERTENZA:	Indica una situazione potenzialmente pericolosa che, se non evitata, potrà comportare gravi lesioni o morte alle persone.
	ATTENZIONE:	Indica una situazione potenzialmente pericolosa che, se non evitata, potrà causare lesioni minori o moderate alla persona.
	ATTENZIONE:	(Senza Simbolo di Pericolo) Indica una situazione che potrebbe causare danni a cose.

MANUTENZIONE

La manutenzione richiede molta cura nonché una buona conoscenza dell'apparecchio e pertanto deve essere effettuata da un tecnico qualificato. Per le riparazioni, si consiglia di portare l'apparecchio al più vicino CENTRO DI ASSISTENZA AUTORIZZATO. In caso di sostituzione, utilizzare esclusivamente parti di ricambio originali.

▲ ATTENZIONE

Il funzionamento degli elettroutensili possono causare l'eiezione di materiale negli occhi, con conseguenti gravi lesioni visive. Prima di iniziare le operazioni, indossare sempre visiere, o occhiali di sicurezza con protezioni laterali o, se necessario, una maschera completa per il volto. Si raccomanda di indossare una maschera di sicurezza ad ampio campo visivo da utilizzare sugli occhiali o su occhiali di sicurezza standard con protezioni laterali. Utilizzare sempre occhiali di protezione conformi ai requisiti della normativa EN 166.

Italiano (Traduzione dalle istruzioni originali)**SPECIFICHE**

Tensione	80 volts	
Velocità senza carico	Max. 5500 RPM	
Testa di taglio	Testina a filo/Lama del decespugliatore	
Diametro filo di taglio	2.0 mm	
Diametro percorso di taglio	356/406 mm (Tagliaerba) 254 mm (Decespugliatore a batteria)	
Caratteristica della Testina a filo/Lama del decespugliatore	Velocità massima 10000rpm/4 denti / velocità massima 10000rpm	
Batteria	2901207	
Caricatore batteria	2902507/2904007	
Peso con	Max 7kg	
Tagliaerba	Livello di pressione acustica misurato	$L_{PA}=87$ dB(A), $K_{PA}=3$ dB(A)
	Livello di potenza acustica misurato	$L_{WA}=94.7$ dB(A), $K_{PA}=3$ dB(A)
	Livello di potenza acustica garantito	$L_{WA}=96$ dB(A)
	Vibrazioni	< 2.5 m/s ² $k=1.5$ m/s ²
Decespugliatore a batteria	Livello di pressione acustica misurato	$L_{PA}=80$ dB(A), $K_{PA}=3$ dB(A)
	Livello di potenza acustica misurato	$L_{WA}=93.9$ dB(A), $K_{PA}=3$ dB(A)
	Livello di potenza acustica garantito	$L_{WA}=96$ dB(A)
	Vibrazioni	< 2.5 m/s ² $k=1.5$ m/s ²

⚠ ATTENZIONE

Le emissioni delle vibrazioni durante l'ulizzo vero dell'utensile potranno essere diverse dal valore totale dichiarato a seconda dei modi in cui l'utensile viene utilizzato; evitare i rischi legati alle vibrazioni seguendo il seguente consiglio: indossare guanti durante le operazioni, limitare i tempi di funzionamento e accorciare i tempi in cui si tiene premuto il dispositivo a grilletto.

DESCRIZIONE

1. Interruttore a grilletto
2. Manico posteriore
3. Grilletto con dispositivo di blocco
4. Manico anteriore
5. Asta superiore
6. Accoppiatore albero
7. Albero inferiore
8. Tasto On/Off
9. Deflettore erba
10. Lama di taglio

MONTAGGIO**RIMOZIONE IMBALLO**

Questo prodotto prevede un'operazione di montaggio.

- Rimuovere con cura il prodotto e i suoi accessori dalla scatola. Assicurarsi che tutti i componenti elencati nella distinta di imballaggio siano presenti.

⚠ ATTENZIONE

Non utilizzare il prodotto se alcuni componenti della lista risultano già montati al momento della rimozione dell'imballo. I componenti sulla distinta non sono mai montati dal costruttore e richiedono l'installazione da parte del cliente. L'utilizzo del prodotto con parti non montate correttamente può causare gravi lesioni personali.

- Ispezionare attentamente il prodotto per assicurarsi che non si siano verificate rotture o danni durante il trasporto.
- Non smaltire il materiale dell'imballo fino a che il prodotto non è stato attentamente controllato e messo correttamente in funzione.

Italiano (Traduzione dalle istruzioni originali)**⚠ ATTENZIONE**

Nel caso in cui alcuni componenti fossero mancanti o danneggiati, non utilizzare l'apparecchio prima di avere provveduto alla relativa installazione o riparazione. L'impiego del prodotto con parti mancanti o danneggiate può causare gravi lesioni personali.

⚠ ATTENZIONE

Non cercare di apportare modifiche al prodotto né di aggiungere accessori il cui utilizzo non è raccomandato. Tali modifiche o trasformazioni equivalgono ad un utilizzo non consentito e possono causare situazioni pericolose in grado di provocare gravi lesioni fisiche.

⚠ ATTENZIONE

Durante il montaggio delle parti, rimuovere sempre la batteria dall'apparecchio. La mancata osservanza di questa norma può comportare un avvio involontario del prodotto e causare gravi lesioni.

MONTAGGIO DEL DEFLETTORE Vedere Figura 2.**⚠ ATTENZIONE**

Evitare qualsiasi contatto con la lama. La mancata osservanza di questa norma potrà causare gravi lesioni alla persona.

- Rimuovere il gruppo batteria.
- Invertire il decespugliatore/bordatore per accedere alla testa di taglio.
- Utilizzando un giravite Phillips, rimuovere la vite preinstallata dalla testa di taglio.
- Posizionare il paralame sulla testa di taglio.
- Allineare il foro della vite sul paralame con il foro della vite sulla testa di taglio.
- Inserire la vite nella testa di taglio, serrando il paralame al suo posto.

⚠ ATTENZIONE

Fare sempre attenzione, anche dopo avere acquisito dimestichezza con l'apparecchio. Non dimenticare mai che basta un secondo di distrazione per ferirsi in modo grave.

⚠ ATTENZIONE

Proteggere sempre gli occhi. La mancata osservanza di questa norma potrebbe causare gravi lesioni personali derivanti da oggetti eiettati negli occhi.

⚠ ATTENZIONE

Non utilizzare accessori o prese non raccomandate dalla ditta produttrice dell'utensile. La mancata osservanza di questa norma potrà causare gravi lesioni alla persona.

MONTARE UN ACCESSORIO ALLA TESTINA DELL'ALIMENTAZIONE

Vedere Figura 3.

- Allentare la manopola di collegamento sull'accoppiatore.
- Spingere il tasto di rilascio sul tubo inferiore. Allineare il tasto con il foro di posizionamento sull'accoppiatore della testa di alimentazione.
- Far scorrere il tubo inferiore nell'accoppiatore della testa di alimentazione fino a che il tasto di rilascio non scatti al suo posto sul foro di posizionamento.
- Serrare saldamente la manopola di collegamento.

MONTARE IL MANICO ANTERIORE Vedere Figura 4.

- Montare il manico principale sull'albero, posizionare la barra sulla parte superiore del manico principale, assicurandosi che la stessa sia puntata verso sinistra mentre si regge l'unità.
- Posizionare il morsetto sul lato posteriore del manico principale sull'albero.
- Prendere i 2 bulloni forniti e assicurarli al morsetto con un giravite Philips (non fornito).

FUNZIONAMENTO

Reggere la testa dell'alimentazione con la mano destra sul manico posteriore e la sinistra su quello anteriore. Tenere una presa ferma con entrambe le mani durante le operazioni di funzionamento. Reggere la testina dell'alimentazione in una posizione comoda e il manico posteriore all'altezza del fianco. Mettere sempre in funzione la testina dell'alimentazione a pieno carico. Nel caso in cui detriti rimangano arrotolati attorno all'accessorio, RILASCIARE L'INTERRUTTORE A GRILLETTO, e rimuovere i detriti.

Utilizzare la cinghia di supporto durante le operazioni.

Italiano (Traduzione dalle istruzioni originali)

INSTALLAZIONE GRUPPO BATTERIA *Vedere Figura 5.*

- Posizionare il gruppo batteria nel tagliabordi. Allineare l'aletta in rilievo sul gruppo batteria con le asole all'interno del vano batteria del tagliabordi.
- Prima di iniziare ad utilizzare l'apparecchio, accertarsi che la linguetta di bloccaggio posta sul fondo della batteria si innesti correttamente e che la batteria sia adeguatamente fissata nel tagliabordi.

RIMOZIONE GRUPPO BATTERIA *Vedere Figura 5.*

- Rilasciare l'interruttore e l'interruttore di blocco per arrestare il dispositivo.
- Premere il tasto dell'alimentazione per spegnere il dispositivo.
- Premere e tenere premuto il tasto sul fondo del gruppo batteria.
- Rimuovere la batteria dal tagliabordi.

AVVIO/ARRESTO DEL TAGLIABORDI *Vedere Figura 6.*

- Premere il tasto di alimentazione on/off (acceso/spento).
- Per avviare il tagliabordi, afferrare il manico anteriore con una mano mentre si regge il manico posteriore con l'altra assicurandosi di rilasciare il grilletto di blocco mentre si preme il grilletto della velocità variabile.
- Per arrestare il tagliabordi, rilasciare il grilletto della velocità variabile.

⚠ ATTENZIONE

Rumore. L'utensile produrrà sempre un certo livello di rumore. Lavori rumorosi sono soggetti a permessi e limitazioni a seconda dei paesi. Tenere a mente tali limitazioni e limitare in caso le operazioni di lavoro a periodi minimi. A protezione dell'utente e di eventuali osservatori, indossare sempre cuffie di protezione per l'udito;

Vibrazioni. Indossare sempre guanti da lavoro antivibrazioni. Vibrazioni eccessive potranno causare sindrome delle mani bianche o del tunnel carpale. Nel caso in cui si noti una spiacevole sensazione o una perdita di colore della pelle durante l'utilizzo dell'utensile, smettere di lavorare. Fare adeguate pause durante il lavoro. Utenti continui e regolari dovranno monitorare da vicino la condizione delle dita delle mani.

⚠ ATTENZIONE

L'eventuale contatto con la testa di taglio del tagliabordi può causare gravi lesioni personali.

CONSIGLI SUL TAGLIO *Vedere Figura 7.*

- Tenere il tagliabordi inclinato verso l'area di taglio, questa è la posizione di taglio ottimale.
- L'utensile offrirà un taglio migliore se movimentato da sinistra a destra sull'area di lavoro; il taglio sarà meno efficiente se effettuato da destra a sinistra.
- Utilizzare la punta del filo per le operazioni di taglio; non forzare la testa porta filo nell'erba.
- Il contatto con filo spinato e recinzioni usura più rapidamente il filo arrivando fino alla completa rottura. Pietre, mattoni, marciapiedi e legna usurano rapidamente il filo.
- Evitare il contatto con alberi e arbusti. Cortecce di alberi, modanature in legno, pannellature e paletti di steccati possono essere danneggiati dal filo.
- Montare la manopola di metallo sul foro in gomma sul manico posteriore quando l'utensile viene utilizzato, smontarla quando non viene utilizzato.

ALIMENTAZIONE AUTOMATICA DEL FILO

Vedere Figura 8.

Quando il decespugliatore a filo è in funzione, il filo di taglio si consuma e diventa più corto. Questo decespugliatore è dotato di sistema di avanzamento filo, che permette di far avanzare il filo quando la testa di alimentazione viene battuta sul terreno mentre ruota. La lama di taglio taglierà il filo per garantire operazioni di taglio ottimali.

DIAMETRO DI TAGLIO REGOLABILE *Vedere Figura 9.*

Il dispositivo di taglio è al momento impostato a una lunghezza di taglio di 35 cm (14 in.). per regolare a una lunghezza di taglio di 40 cm (16 in.):

- Rimuovere la batteria dal decespugliatore a filo.
- Rimuovere entrambe le viti dalla lama di taglio con un giravite Phillips (non incluso).
- Ruotare la lama di taglio di 180°.
- Sostituire entrambe le viti nella lama di taglio.

Note: Regolare la lama di taglio a 35 cm (14 in.) per un tempo di funzionamento più ampio. Impostare la lama di taglio a 40 (16 in.) per una maggiore ampiezza di taglio.

Note: un diametro di taglio inferiore ot imizzerà il tempo operativo del dispositivo e l'effettiva velocità di taglio, mentre un diametro più ampio aiuterà l'operatore a completare il taglio in un tempo più breve.

LAMA TAGLIA-FILO *Vedere Figura 9.*

L'utensile è dotato di una lama taglia filo sul deflettore d'erba. Per un taglio ottimale, srotolare il filo fino a quando viene tagliato alla lunghezza corretta dalla lama taglia filo. Effettuare lo srotolamento del filo di taglio ogni volta che si avverte una rotazione del motore maggiore del

Italiano (Traduzione dalle istruzioni originali)

normale, o quando si nota una diminuzione dell'efficienza di taglio. Ciò manterrà un livello di efficienza ottimale e una corretta lunghezza del filo di taglio per procedere correttamente.

⚠ ATTENZIONE

In caso di sostituzione, utilizzare esclusivamente parti di ricambio originali. L'impiego di altri componenti potrebbe rappresentare un pericolo o danneggiare l'apparecchio.

⚠ ATTENZIONE

Onde evitare rischi di gravi lesioni, rimuovere sempre la batteria dall'apparecchio quando lo si pulisce o si esegue un qualsiasi intervento di manutenzione.

MANUTENZIONE GENERALE

Prima dell'uso controllare l'unità per individuare danni, parti mancanti o allentate come viti, dadi, bulloni, chiusure, ecc. Serrare correttamente tutti i fissaggi e le chiusure e non mettere il funzione il prodotto fino a quando tutte le parti mancanti o danneggiate non siano state sostituite.

Non utilizzare solventi per pulire parti in plastica. La maggior parte dei materiali plastici rischia di essere danneggiata dall'uso dei solventi disponibili in commercio. Utilizzare un panno pulito per rimuovere sporco, polvere, olio, grasso, ecc.

⚠ ATTENZIONE

Gli elementi in plastica non devono mai entrare in contatto con liquido dei freni, benzina, prodotti a base di petrolio, oli penetranti, ecc. Le sostanze chimiche possono danneggiare, indebolire o distruggere la plastica, il che può causare gravi lesioni personali.

Solo i componenti inseriti nella lista ricambi possono essere riparati o sostituiti dal cliente. Tutte le altre parti devono essere sostituite da un Centro Servizi Autorizzato.

⚠ ATTENZIONE

Onde evitare rischi di gravi lesioni, rimuovere sempre la batteria dall'apparecchio quando lo si pulisce o si esegue un qualsiasi intervento di manutenzione.

SOSTITUZIONE DELLA BOBINA Vedere Figura 10.

Utilizzare solo un filo di taglio monofilamento da 2mm di diametro.

- Rimuovere il gruppo batteria.
- Premere verso l'interno le alette sui lati del coperchio della bobina.

- Tirare verso l'alto il coperchio per rimuoverlo.
- Rimuovere la vecchia bobina.
- Per installare la nuova bobina, assicurarsi che il filo sia stato agganciato nell'asola sulla nuova bobina. Assicurarsi che l'estremità del filo di taglio si estenda di circa 15 cm oltre l'asola.
- Installare la nuova bobina in modo che il filo di taglio e l'asola siano allineate con l'occhiello nella testa di taglio. Far passare il filo nell'occhiello.
- Tirare il filo che fuoriesce dalla testa di taglio in modo che il filo passi attraverso l'asola nella bobina.
- Reinstallare il coperchio bobina, premendo le linguette nelle fessure e applicando pressione fino a quando il coperchio bobina si blocca in sede.

SOSTITUZIONE FILO DI TAGLIO Vedere Figura 10.

- Rimuovere il gruppo batteria.
- Rimuovere la bobina dalla testa porta filo.

NOTE: Rimuovere ogni residuo di filo vecchio dalla bobina.

- Tagliare un pezzo di filo di una lunghezza di circa 3 m.
- Inserire il filo nel foro di ancoraggio nella parte superiore della bobina. Arrotolare in senso orario il filo attorno alla parte superiore della bobina, come indicato dalle frecce sulla bobina. Posizionare il filo nell'asola sulla flangia superiore della bobina, lasciando uscire circa 15 cm di filo oltre l'asola. Non avvolgere troppo filo. Una volta arrotolato il filo di taglio ci dovrà essere almeno uno spazio di 0,635 cm. tra il filo arrotolato e la parte esterna della bobina
- Riposizionare la bobina e il coperchio. Far riferimento al capitolo "Sostituzione della bobina" nel presente manuale.

MONTAGGIO ELEMENTI DI TAGLIO Vedere Figura 11.

Avvertenze: Fare attenzione alle estremità appuntite e indossare guanti.

- Rimuovere il gruppo batterie.
- Assicurarsi che la parte 'F' sia installata sull'albero dell'utensile.
- Inserire un giravite adatto attraverso i due fori.
- Posizionare la lama 'G' sulla parte superiore dello spaziatore 'F' assicurandosi che sia centrata.
- Posizionare la rondella 'H' sulla parte superiore della lama 'G'.
- Posizionare il coperchio 'I' sulla rondella 'H'.
- Utilizzare una chiave da 19mm o ¾ pollici per serrare il dado di blocco 'J' in senso anti-orario a 44-58" N.M o 32-42 ft/lbs di torsione.
- Far girare la lama 'B' per assicurarsi che la lama sia correttamente serrata.

Italiano (Traduzione dalle istruzioni originali)

RIMESSAGGIO DEL TAGLIABORDI

- Rimuovere il gruppo batteria dal decespugliatore prima di rimessarlo.
- Riporre l'unità lontano dalla portata dei bambini.
- Non riporlo in prossimità di agenti corrosivi quali i prodotti chimici da giardinaggio o il sale anti-ghiaccio.
- Riporre e ricaricare la batteria in un luogo fresco. Temperature inferiori o superiori alla normale temperatura ambientale riducono la durata della batteria.
- Riporre il gruppo batteria in luoghi con temperatura inferiore ai 27°C, e privi di umidità.
- Tutte le batterie, nel tempo, perdono la propria carica. Più alta è la temperatura, più la batteria perde la propria carica. In caso di prolungata inattività dell'apparecchio, procedere alla ricarica della batteria tutti i mesi o ogni due mesi. Questa operazione prolunga la durata della batteria.
- Assicurare il decespugliatore durante il trasporto per evitare danni o lesioni. Effettuare procedure di pulizia e di manutenzione prima del rimessaggio, impiegare adeguate protezioni su accessori di taglio che prevedono lame metalliche. Utilizzare una idonea copertura per lame metalliche durante il trasporto e il rimessaggio.



Raccolta separata. Non smaltire questo prodotto con i normali rifiuti domestici. Nel caso in cui i vostri utensili Greenworks dovranno essere sostituiti, o se non si ha più bisogno dell'utensile, non smaltirlo con i rifiuti domestici. Smaltire il prodotto separatamente.



La raccolta separata dei prodotti usati e l'imballo permette ai materiali di essere riciclati e riutilizzati di nuovo.

Riutilizzare i materiali riciclati aiuta a prevenire l'inquinamento dell'ambiente e riduce la domanda di materiali grezzi.

Batteries



Alla fine della loro durata, smaltire le batterie rispettando l'ambiente. La batteria contiene materiali pericolosi all'uomo e all'ambiente. Deve essere rimossa e smaltita separatamente presso impianti che accettano batterie agli ioni di litio.

TUTELA AMBIENTALE

- La tutela dell'ambiente deve essere un aspetto rilevante e prioritario nell'uso della macchina, a beneficio della convivenza civile e dell'ambiente in cui viviamo. Evitare di essere un elemento di disturbo nei confronti del vicinato.
- Seguire scrupolosamente le norme locali per lo smaltimento di imballi, olii, benzina, filtri, parti deteriorate o qualsiasi elemento a forte impatto ambientale; questi rifiuti non devono essere gettati nella spazzatura, ma devono essere separati e conferiti agli appositi centri di raccolta, che provvederanno al riciclaggio dei materiali.
- Seguire scrupolosamente le norme locali per lo smaltimento dei materiali di risulta dopo il taglio.
- Al momento della messa fuori servizio, non abbandonare la macchina nell'ambiente, ma rivolgersi a un centro di raccolta, secondo le norme locali vigenti.

Italiano(Traduzione dalle istruzioni originali)**GUIDA ALLA IDENTIFICAZIONE DEGLI INCONVENIENTI**

PROBLEMA	CAUSE POSSIBIL	SOLUZIONE
Il filo non avanza quando si utilizza la testina a svolgimento automatico.	Il filo è incollato su se stesso.	Lubrificare con uno spray al silicone.
	Non c'è abbastanza filo sulla bobina.	Avvolgere una maggiore quantità di filo. Far riferimento al capitolo "Sostituzione filo di taglio" nel presente manuale.
	Il filo si è consumato ed è troppo corto.	Tirare il filo mentre si preme sul pulsante di rilascio.
	Il filo è ingarbugliato sulla bobina.	Rimuovere il filo dalla bobina e riavvolgerlo. Far riferimento al capitolo "Sostituzione filo di taglio" nel presente manuale
L'erba si accumula attorno alla sede dell'albero e alla testina porta filo.	Si sta tagliando erba alta troppo raso terra.	Tagliare l'erba alta dall'alto in basso per evitare che si accumulino.
Il motore non si avvia quando l'interruttore a grilletto viene premuto.	Batteria non fissata.	Per fissare il gruppo batterie, fare in modo che il blocco sulla parte inferiore del gruppo batteria scatti correttamente in sede.
	Batteria non carica.	Caricare il gruppo batteria seguendo le istruzioni specificate per il proprio utensile.
	L'asta non è stata inserita completamente.	Assicurarsi che l'asta inferiore sia stata correttamente inserita nell'accoppiatore sull'asta superiore e serrare l'accoppiatore.

Portugues (tradução das instruções originais)

O seu aparador foi concebido e fabricado de acordo com a facilidade de funcionamento e segurança do operador. Quando devidamente cuidado irá proporcionar-lhe anos de desempenho reforçado e sem problemas.

GUARDE ESTE MANUAL PARA FUTURAS CONSULTAS

INTRODUÇÃO

Este aparelho não se destina a ser utilizado por pessoas (incluindo crianças) com compreensão reduzida ou que não tenham conhecimentos ou experiência na utilização do mesmo, excepto que sejam supervisionados e tenham sido instruídos sobre o uso do aparelho por uma pessoa responsável pela respectiva segurança.

As crianças devem ser mantidas sob vigilância para se garantir que não brincam com o aparelho.

Este produto possui muitas características para tornarem a sua utilização mais agradável e aprazível.

Deu-se prioridade de topo à segurança, desempenho e fiabilidade aquando da concepção deste produto, tornando-o mais fácil de manter e operar.

USO A QUE SE DESTINA

Este aparador foi concebido para cortar ervas e vegetação semelhante e para aparar relva em áreas de jardins particulares não acessíveis com uma máquina de cortar relva.

O plano de corte deve estar sempre aproximadamente paralelo ao solo. Se assim não for, a possibilidade de lesões e de danos à propriedade causados por objectos projectados é significativamente aumentada.

Não é permitido utilizar o aparelho em jardins públicos, parques, centros desportivos ou bermas de estrada, bem como na agricultura e silvicultura.

Não é permitido que este aparador de relva seja utilizado para cortar ou decepar: Extremidades, arbustos e sebes, flores. Nunca deve ser utilizado com os elementos de corte girando verticalmente.

INSTRUÇÕES GERAIS DE SEGURANÇA

⚠ AVISO

Leia todos os avisos de segurança e todas as instruções. O facto de não seguir os avisos e as instruções pode conduzir a choque eléctrico, fogo e/ou lesão grave.

CONSERVE ESTAS ADVERTÊNCIAS E INSTRUÇÕES PARA QUE POSSA CONSULTÁ-LAS MAIS TARDE.

⚠ AVISO

Leia com atenção todas as advertências e todas as instruções. O não cumprimento das instruções seguintes pode ocasionar acidentes como, por exemplo incêndios, choques eléctricos e/ou ferimentos graves.

O termo “ferramenta eléctrica” nos avisos refere-se à ferramenta eléctrica operada através de bateria (sem fios).

- Use óculos de protecção.
- Nunca permita que crianças ou pessoas que não estejam familiarizadas com estas instruções utilizem o aparelho.
- Interrompa a utilização da máquina sempre que se encontrarem pessoas nas proximidades, especialmente crianças e animais.
- Pôr o aparelho a funcionar apenas com a luz do dia ou com boa luz artificial.
- Antes de utilizar a sua ferramenta ou se esta recebeu um choque, verifique se não existem indícios de desgaste ou se não está danificada. Se sim, faça as reparações necessárias.
- Nunca opere a máquina com as protecções danificadas ou sem as protecções montadas.
- Mantenha as mãos e os pés afastados dos meios de corte em todos os momentos e especialmente ao ligar o motor.
- Tenha cuidado contra lesões por parte de qualquer dispositivo instalado para aparar o comprimento da linha do filamento. Após ter estendido a nova linha do cortados, volte sempre a colocar a máquina na sua posição normal de operação antes de a ligar.
- Nunca encaixe elementos metálicos de corte.
- Nunca use peças sobresselentes ou acessórios que não sejam fornecidos ou recomendados pelo fabricante.
- Desligue a bateria da máquina antes de a inspeccionar, limpar ou efectuar a sua manutenção e sempre que a máquina não estiver em utilização.
- Assegure-se sempre que as aberturas de ventilação se mantêm desobstruídas de detritos.

LEIA TODAS AS INSTRUÇÕES

AMBIENTE DE TRABALHO

- **Mantenha a sua área de trabalho limpa e bem iluminada.** Os espaços atulhados e escuros são propícios aos acidentes.
- **Não utilize ferramentas eléctricas num ambiente explosivo, como por exemplo perto de líquidos, gases ou poeiras inflamáveis.** As centelhas provenientes das ferramentas eléctricas podem incendiá-los ou fazê-los explodir.

Portugues (tradução das instruções originais)

- Mantenha todos os espectadores (especialmente crianças e animais) a uma distância de pelo menos 15m da área de trabalho. Poderiam distraí-lo e fazer-lhe perder o controlo da ferramenta.

SEGURANÇA ELÉCTRICA

- Não exponha as ferramentas eléctricas à chuva nem humidade. Se entrar água numa ferramenta eléctrica poderá aumentar o risco de descargas eléctricas.

SEGURANÇA PESSOAL

- Mantenha-se vigilante, observe bem o que faz e demonstre bom senso quando utiliza uma ferramenta eléctrica. Não utilize a sua ferramenta eléctrica se estiver cansado, sob a influência de bebidas alcoólicas ou de drogas ou se tomar medicamentos. Nunca se esqueça que basta um segundo de falta de atenção para se ferir gravemente.
- Use um equipamento de protecção. Proteja sempre os olhos. Conforme as circunstâncias, use também uma máscara anti-poeira, calçado anti-derrapante, um capacete ou protecções auditivas para evitar os riscos de ferimentos graves.
- Evite qualquer arranque por descuido. Certifique-se de que o interruptor está em “Desligar” antes de ligar a ferramenta a uma tomada e/ou de inserir a bateria, mesmo quando pega ou transporta a ferramenta. Para evitar os riscos de acidentes, não desloque a ferramenta com o dedo no gatilho e não a ligue à corrente se o interruptor estiver na posição “Ligar”.
- Retire as chaves de aperto antes de ligar a sua ferramenta. Uma chave de aperto mantida presa num elemento móvel da ferramenta pode provocar ferimentos graves.
- Não estique muito o braço. Fique bem apoiado nas pernas. Uma posição de trabalho estável permite controlar melhor a sua ferramenta em caso de evento fortuito.
- Use roupas adequadas. Não use roupas folgadas nem jóias. Do mesmo modo, mantenha os cabelos, as roupas e as mãos afastadas das peças móveis. As roupas folgadas, as jóias e os cabelos compridos podem ficar presos nos elementos em movimento.
- O uso da protecção auditiva reduz a sua capacidade de ouvir avisos (gritos ou alarmes). O operador deve prestar atenção extra àquilo que está a acontecer na área de trabalho.
- Se são fornecidos os dispositivos para a ligação de espaços de extração e recolha de pó, assegure-se de que estes se encontram conectados e usados corretamente. A utilização de um coletor de pó pode reduzir os perigos relacionados com o pó.

UTILIZAÇÃO E MANUTENÇÃO DAS FERRAMENTAS ELÉCTRICAS

- Não force a ferramenta. Utilize a ferramenta adaptada ao trabalho que quer efectuar. A sua ferramenta eléctrica será mais eficaz e mais segura se a utilizar no regime para o qual foi concebida.
- Não utilize uma ferramenta eléctrica se o interruptor não permitir pô-la em funcionamento e pará-la. Uma ferramenta que não pode ser ligada e desligada correctamente é perigosa e deve ser reparada imperativamente.
- Desligue a ficha da alimentação eléctrica e/ou a bateria da ferramenta antes de proceder a quaisquer ajustes, substituição de acessórios ou de armazenar a ferramenta. Estas medidas de segurança preventivas reduzem o risco de arranque accidental da ferramenta eléctrica.
- Não permita a acumulação de detritos no aparador. Limpe frequentemente para manter uma adequada ventilação. Respeite as orientações de limpeza neste manual.
- Arrume as ferramentas eléctricas fora do alcance das crianças. Não deixe as pessoas que não conhecem a ferramenta ou que não leram estas instruções de segurança utilizar a ferramenta. As ferramentas eléctricas são perigosas em mãos de pessoas sem experiência.
- Trate as ferramentas com cuidado. Verifique o alinhamento das peças móveis. Verifique se nenhuma peça está partida. Controle a montagem e qualquer outro elemento que possa afectar o funcionamento da ferramenta. Se houver peças danificadas, mande reparar a sua ferramenta antes de a utilizar. Muitos acidentes são devidos a uma má manutenção das ferramentas.
- Não permita a acumulação de detritos no aparador. Limpe frequentemente para manter uma adequada ventilação. Respeite as orientações de limpeza neste manual.
- Respeite estas instruções de segurança quando utiliza a sua ferramenta, os acessórios, as pontas, etc. tendo em conta as especificidades da ferramenta, do espaço de trabalho e do trabalho a efectuar. Para evitar situações perigosas, utilize a sua ferramenta eléctrica apenas para trabalhos para os quais está adaptada.

USO E MANUTENÇÃO DA FERRAMENTA DE BATERIA

- Recarregue apenas com o carregador especificado pelo fabricante. Um carregador que seja adequado para um tipo de bateria pode causar risco de incêndio, quando utilizado com outra bateria.
- Use ferramentas de bateria somente com baterias especificamente concebidas. O uso de qualquer

Portugues (tradução das instruções originais)

outro tipo de bateria pode causar risco de lesões e incêndio.

- **Quando a bateria não estiver a ser utilizada, mantenha-a afastada de outros objectos metálicos como cliques de papel, moedas, chaves, pregos, parafusos, ou outros pequenos objectos metálicos que podem fazer a ligação de um terminal para outro.** Ligar os terminais da bateria em conjunto pode causar queimaduras ou um incêndio.
- **Sob circunstâncias abusivas, o líquido pode ser ejectado da bateria, evite o contacto. Se o contacto ocorrer acidentalmente, limpe com água abundante. Se o líquido entrar em contacto com os olhos, procure adicionalmente assistência médica.** o líquido ejectado da bateria pode causar irritação ou queimaduras.

MANUTENÇÃO

- **Qualquer reparação deve ser efectuada por um técnico qualificado, utilizando unicamente peças sobresselentes de origem.** Desse modo poderá utilizar a sua ferramenta eléctrica com toda a segurança.

MANUTENÇÃO

- Após a utilização e antes do armazenamento desligue a máquina da bateria e verifique a existência de danos.
- Quando não estiver em utilização guarde a máquina fora do alcance das crianças.
- Os aparadores de ervas só devem ser reparados por pessoal autorizado.
- Use apenas peças sobresselentes e acessórios recomendados pelo fabricante.

⚠ CUIDADO

A cabeça de corte continua a girar durante alguns segundos após desligar.

- A emissão de vibração durante a utilização propriamente dita da ferramenta eléctrica pode diferir do valor total declarado dependendo das formas como a ferramenta é utilizada.
 - Foi reportado que as vibrações que derivam de ferramentas que se seguram com as mãos podem contribuir para uma doença designada Síndrome de Raynaud em determinados indivíduos. Os sintomas podem incluir formigueiro, entorpecimento e empalidecimento dos dedos, habitualmente visível aquando da exposição ao frio. Estima-se que os factores hereditários, exposição ao frio e humidade, dieta, tabagismo e práticas de trabalho contribuem todos para o desenvolvimento destes sintomas. Existem medidas que podem ser tomadas pelo operador para possivelmente reduzir os efeitos da vibração:
 - Mantenha o seu corpo quente durante o tempo frio. Ao operar a unidade, use luvas para manter as mãos e os pulsos quentes. Encontra-se reportado que o tempo frio é um grande factor que contribui para o Síndrome de Raynaud.
 - Após cada período de operação, exercite para aumentar a circulação sanguínea.
 - Faça pausas frequentes no trabalho. Limite o tempo de exposição por dia.
- Caso sinta algum dos sintomas desta doença, interrompa de imediato a sua utilização e consulte o seu médico sobre estes sintomas.

Portugues (tradução das instruções originais)



SIMBOLOGIA

Alguns dos seguintes símbolos podem aparecer neste produto. Estude-os com atenção e aprenda o seu significado. Uma correta interpretação dos presentes símbolos permitirá ao operador o uso melhor e mais seguro do produto.

SÍMBOLO	SIGNIFICADO/EXPLICAÇÃO
	Ter atenção ao impulso propulsivo da lâmina.
	Indica precauções sobre a segurança do operador
	Objetos lançados pelo aparelho podem ricochetear e causar graves lesões a pessoas ou coisas. Use equipamentos e calçados de proteção.
	Mantenha eventuais observadores, especialmente crianças e animais, a uma distância mínima de 15 m da área de trabalho.
	Não utilizar lâminas dentadas.
	Não expor a chuva ou humidade.
	Manter afastado de eventuais pessoas presentes no posto.
	Leia o manual de uso e respeite todas as advertências e as normas de segurança.
	Utilize calçado reforçado e antiderrapante.
	Utilize luvas de trabalho espessas e antiderrapantes.
	Utilize capacete de proteção.
	Utilize proteções sonoras e oculares.
	A frequência de rotação máxima do mandril.
	Construção com isolamento duplo

Portugues (tradução das instruções originais)**SYMBOLS**

Os símbolos seguintes, e os respectivos nomes, permitem explicar os diferentes níveis de riscos relacionados com a utilização desta ferramenta.

SÍMBOLO	NOME	SIGNIFICADO
	PERIGO:	Indica uma situação perigosa iminente, que pode provocar a morte ou ferimentos graves se não for evitada.
	ADVERTÊNCIA:	Indica uma situação potencialmente perigosa, que pode provocar ferimentos graves se não for evitada.
	ADVERTÊNCIA:	Indica uma situação potencialmente perigosa, que pode provocar ferimentos ligeiros a moderados se não for evitada.
	ADVERTÊNCIA:	(Sem símbolo de segurança.) Indica uma situação que pode provocar danos materiais.

MANUTENÇÃO

A manutenção necessita de muito cuidado e de um bom conhecimento do aparelho e, por este motivo, deve ser efetuada por um técnico qualificado. Para as reparações, aconselhamos que leve o aparelho ao CENTRO DE ASSISTÊNCIA AUTORIZADO mais próximo. No caso de substituição, utilize exclusivamente peças de reposição originais.

 AVISO

O funcionamento dos utensílios elétricos pode causar a projeção de materiais para os olhos, com conseqüentes graves lesões oculares. Antes de iniciar as operações, utilizar sempre viseiras ou óculos de segurança com proteções laterais ou, se necessário, uma máscara completa. E recomendada a utilização de uma máscara de segurança com um amplo campo de visão a utilizar sobre os óculos e sobre óculos de segurança standard com proteções laterais. Utilizar sempre óculos de proteção em conformidade com os requisitos da norma EN 166.

Portugues (tradução das instruções originais)

ESPECIFICAÇÃO

Tensão	80 volts	
Velocidade máxima sem carga	Max. 5500 RPM	
Zona de corte	Bump feed/Brush-cutter Blade	
Diâmetro de corte	2.0 mm	
Diâmetro percurso de corte	356/406 mm (Aparador de relva) 254 mm (Roçadeira a bateria)	
Características Alimentação fio zona/lâmina cortador de relva	Max speed 10000rpm Max speed 10000rpm/4 teeth/	
Bateria	2901207	
Carregador da bateria	2902507/2904007	
Peso	Max 7kg	
Aparador de relva	Nível de pressão sonora medida	$L_{PA}=87 \text{ dB(A)}$, $K_{PA}=3 \text{ dB(A)}$
	Nível de potência acústica	$L_{WA}=94.7 \text{ dB(A)}$, $K_{PA}=3 \text{ dB(A)}$
	Nível de potência acústica garantido	$L_{WA}=96 \text{ dB(A)}$
	Vibrações	$< 2.5 \text{ m/s}^2$, $k=1.5 \text{ m/s}^2$
Roçadeira a bateria	Nível de pressão sonora medida	$L_{PA}=80 \text{ dB(A)}$, $K_{PA}=3 \text{ dB(A)}$
	Nível de potência acústica	$L_{WA}=93.9 \text{ dB(A)}$, $K_{PA}=3 \text{ dB(A)}$
	Nível de potência acústica garantido	$L_{WA}=96 \text{ dB(A)}$
	Vibrações	$< 2.5 \text{ m/s}^2$, $k=1.5 \text{ m/s}^2$

⚠ AVISO

As emissões das vibrações durante a utilização e feiva dos utensílios elétricos podem, devido ao valor total declarado consoante as modalidades de utilização, evitar os riscos de vibração. Sugestões usar luvas durante a utilização limitar o tempo de funcionamento e Reduzir o tempo de ativação.

DESCRIÇÃO

1. Interruptor de gatilho
2. Pega posterior
3. Gatilho de fecho
4. Pega anterior
5. Eixo superior
6. Acoplador de eixo telescópico
7. Eixo inferior
8. Tecla ON/OFF (Ligado/Desligado)
9. Deflector de erva
10. Lâmina de corte

MONTAGEM

DESEMBALAR

Este produto requer montagem.

- Remova cuidadosamente o produto e quaisquer acessórios da caixa. Assegure-se de que todos os elementos referidos na lista da embalagem estão incluídos.

⚠ AVISO

Não use este produto caso alguma das peças na Lista da embalagem já se encontre montada no seu produto ao desembalar. As peças nesta lista não são montadas no produto pelo fabricante e requerem a instalação por parte do cliente. O uso de um aparelho que tenha sido montado de forma inadequada poderá causar lesões pessoais graves.

- Inspeccione o produto cuidadosamente ceryficar que não houve quebra ou danos durante o para se transporte.
- Não deite fora o material da embalagem até ter inspeccionado cuidadosamente o produto e o ter posto a trabalhar.

Portugues (tradução das instruções originais)

▲ AVISO

Se qualquer peça estiver danifi cade ou em falta, não utilize este produto até as peças serem repostas. A utilização deste aparelho com peças danificadas ou em falta poderia conduzir a graves lesões pessoais.

▲ AVISO

Não tente modificar este produto ou criar acessó, o que recomendados para o uso com este produto. Quaisquer uso indevido e pode resultar em condições perigosas ocasionando eventuais ferimentos graves pessoais.

▲ AVISO

Para evitar o arranque acidental da máquina, o que poderia causar sérios danos corporais, desligue sempre o cabo da vela de ignição quando estiver a montar peças.

MONTAGEM DEFLECTOR ERVA Ver Figura 2.

▲ AVISO

Evitar o contacto com a lâmina. O incumprimento desta norma pode resultar em graves lesões físicas

- Re irar o pacote de bateria.
- Inverta o aparador de relva/aparador de arestas para aceder à cabeça do aparador.
- Usando uma chave de fendas Phillips, retire o parafuso pré-instalado da cabeça do aparador.
- Coloque a proteção na cabeça do aparador.
- Alinha o orifício do parafuso na proteção com o orifício do parafuso na cabeça do aparador.
- Insira o parafuso na cabeça do aparador, apertando a proteção no local.

▲ AVISO

Ter sempre atenção, mesmo depois de se ter familiarizado com o aparelho. Não se esqueça de que basta um segundo de distração para causar acidentes graves.

▲ AVISO

Proteja sempre os olhos. O incumprimento desta norma pode resultar em graves lesões físicas derivadas à projeção de objetos para os olhos.

▲ AVISO

Não utilizar componentes ou acessórios não recomendados pelo construtor. A utilização dos componentes ou acessórios não recomendados pode causar danos graves nas pessoas.

MONTAGEM DE UMA HASTE DE PROLONGAMENTO NA CABEÇA Ver Figura 3.

- Desaparte o botão do acessório no acoplador.
- Prima o botão de libertação localizado no tubo inferior. Alinhe o botão com o orifício de posicionamento no acoplador da cabeça elétrica.
- Deslize o tubo inferior no acoplador da cabeça elétrica até que o botão de desbloqueio se engate no orifício de posicionamento.
- Aperte o botão do acessório firmemente.

MONTAGEM PEGA ANTERIOR Ver Figura 4.

- Instale a pega principal no eixo, coloque a barra no topo da pega principal, certificando-se de que a barra está a apontar para a esquerda, enquanto segura o aparelho.
- Coloque o grampo na parte de trás da pega principal no eixo.
- Pegue nos 2 parafusos fornecidos e segure nos parafusos para os fixar com a chave de fendas Philips (não fornecida).

FUNCIONAMENTO

Segurar na aparadora com a mão direita na pega posterior e a mão esquerda na anterior. Conduzir com ambas as mãos o utensílio enquanto este estiver em funcionamento. Conduzir a aparadora numa posição cómoda com a mão posterior à altura dos flancos. Colocar a cabeça motorizada sempre em funcionamento a pleno regime. Devem remover-se os resíduos em redor da haste de prolongamento, LIBERTAR O INTERRUPTOR DE GATILHO e proceder à remoção.

Use o arnês durante a operação.

PARA INSTALAR A BATERIA Ver Figura 5.

- Posicionar o grupo bateria na aparadora. Alinhar a aleta em relevo no grupo bateria com os orifícios no interior do compartimento bateria da aparadora.
- Antes de começar a usar o aparelho, verificar que a lingueta de bloqueio situada no fundo da bateria se engate corretamente e que a bateria esteja adequadamente fixa na aparadora.

Portugues (tradução das instruções originais)

PARA RETIRAR A BATERIA *Ver Figura 5.*

- Solte o interruptor acionador e o acionador de bloqueio para parar o aparador.
- Pressione o botão de corrente para desligar o aparador.
- Liberte o gatilho de controlo da velocidade variável no fundo da bateria.
- Remova a bateria do aparador.

ARRANQUE/PARAGEM DA APARADORA *Ver Figura 6.*

- Pressione o botão on/off (ligar/desligar).
- Para ligar o cortador de sebes, agarre no punho frontal com uma mão enquanto segura o punho traseiro com a outra mão, certificando-se de que liberta o gatilho de bloqueio enquanto aperta o gatilho de velocidade variável.
- Para parar o aparador, basta libertar o gatilho de velocidade variável de controlo.

⚠ AVISO

Nível de ruído. É inevitável que a máquina, durante a fase de funcionamento, tenha um determinado nível de emissão de ruído. Os percursos de trabalho ruidosos estão sujeitos a autorização e limitados a alguns períodos de tempo. Para além dos períodos de pausa, pode ainda ser necessário limitar o número de horas de trabalho. Para uma proteção pessoal adequada e para a das pessoas nas imediações, deve utilizar proteções sonoras adequadas;

Vibrações Utilizar sempre luvas de segurança antivibração. Um nível excessivo de vibrações pode causar um branqueamento dos dedos ou a síndrome do túnel cárpico. Se verificar uma sensação de branqueamento da pele das mãos durante a utilização da máquina, interromper imediatamente o trabalho. Adotar pausas de trabalho adequadas. Os utilizadores regulares da máquina devem controlar frequentemente as condições dos dedos.

⚠ AVISO

O eventual contacto com a cabeça de corte da aparadora pode causar lesões pessoais graves.

SUGESTÕES SOBRE O CORTE *Ver Figura 7.*

- Segurar a aparadora inclinada para a área de corte, esta é a posição de corte ideal.
- O utensílio oferecerá um corte melhor se for movimentado da esquerda para a direita na área de

trabalho; o corte será menos eficaz se for efetuado da direita para a esquerda.

- Utilizar a ponta do fio para as operações de corte; não forçar a cabeça do porta-fio na erva.
- O contacto com o arame farpado e vedações desgastará mais rapidamente o arame, chegando mesmo a uma rutura completa. Pedras, tijolos, plataformas e madeira desgastam rapidamente o arame.
- Evitar o contacto com arbustos. Cascas de árvores, molduras em madeira, painéis e paletes de tapume podem ser danificados pelo arame.
- Montar a maçaneta metálica no orifício do manípulo posterior durante o funcionamento, desbloquear e remover a maçaneta metálica quando esta não estiver a ser utilizada.

ALIMENTAÇÃO AUTOMÁTICA DO ARAME *Ver Figura 8.*

Enquanto o aparador de fio estiver em funcionamento, a linha de corte fica desgastada e torna-se mais curta. Este aparador encontra-se equipado com um avanço de linha através de alimentação por impacto, o qual avança linha adicional assim que a cabeça embate com o solo enquanto roda. A lâmina de corte cortará a linha para manter uma faixa de corte precisa.

DIÂMETRO DE CORTE AJUSTÁVEL *Ver Figura 9.*

O aparador está atualmente definido para uma faixa de corte de 14 polegadas. Para ajustar para uma faixa de corte de 16 polegadas:

- Retire a bateria do aparador de linha.
- Remova os dois parafusos na lâmina de corte com uma chave de fendas Phillips (não incluída).
- Rode a lâmina de corte 180°.
- Volte a colocar os dois parafusos na lâmina de corte.

Nota: Defina a lâmina de corte para 14 polegadas para obter um maior tempo de funcionamento. Defina a lâmina de corte para 16 polegadas para obter uma maior área de corte.

Nota: um diâmetro mais pequeno irá maximizar o tempo de funcionamento e a velocidade de corte, enquanto que um diâmetro de corte maior ajudará a completar a tarefa com maior rapidez.

LÂMINA CORTE ARAME *Ver Figura 9.*

O equipamento está equipado com uma lâmina de corte de arame no deflector de erva. Para um corte ideal, desenrolar o fio até este ser cortado ao comprimento correto da lâmina de corte de arame. Efetuar o desenrolamento do fio de corte sempre que ocorrer uma rotação do motor maior que o normal, ou quando verificar

Portugues (tradução das instruções originais)

uma diminuição da eficácia de corte. Esta operação manterá um nível de eficácia ideal e um comprimento correto do arame de corte para proceder de forma correta.

⚠ AVISO

No caso de substituição, utilize exclusivamente peças de reposição originais. O uso de outros componentes poderia representar um perigo ou danificar o aparelho.

⚠ AVISO

Para evitar riscos de graves lesões, remova sempre a bateria do aparelho quando for efetuar a limpeza ou uma qualquer operação de manutenção.

MANUTENÇÃO GERAL

Antes da utilização verificar a unidade para identificar danos, peças em falta ou afastadas como parafusos, porcas, fechos etc. Apertar corretamente todas as fixações e fechos e não colocar em funcionamento o produto enquanto todas as partes em falta ou danificadas não tiverem sido substituídas.

Não use solventes para limpar as partes de plástico. A maioria dos materiais plásticos pode sofrer danos devidos ao uso de solventes disponíveis no comércio. Use um pano limpo para remover sujeira, pó, óleo, graxas, etc.

⚠ AVISO

Os elementos de plástico não devem nunca entrar em contato com o líquidos dos freios, gasolina, produtos a base de petróleo, óleos penetrantes, etc. As substâncias químicas podem danificar ou destruir o plástico, o que pode causar lesões pessoais graves. Apenas os componentes inseridos na lista de peças podem, ser reparados ou substituídos pelo cliente. Todas as outras peças devem ser substituídas por um Centro de Serviço Autorizado.

Apenas as peças que são indicadas na lista de peças se desinam a ser reparadas ou substituídas pelo cliente. Todas as outras peças devem ser substituídas num Centro de Assistência Autorizado.

⚠ AVISO

Para evitar riscos de graves lesões, remova sempre a bateria do aparelho quando for efetuar a limpeza ou uma qualquer operação de manutenção.

SUBSTITUIÇÃO BOBINA Ver Figura 10.

Utilizar exclusivamente um arame de corte de monofilamento com um diâmetro de 2 mm.

- Remover o grupo bateria.
- Pressionar para o interior as aletas nos lados da tampa da bobina.
- Puxar para cima a tampa da bobina para a remover.
- Remover a bobina antiga.
- Para instalar a bobina nova, assegurar-se de que o arame se encontra fixo na ranhura na nova bobina. Assegurar-se de que a extremidade do arame de corte se estende em cerca de 15 cm para além da ranhura.
- Instalar a bobina nova de maneira a que o arame de corte e a ranhura fiquem alinhados com o ilhó na cabeça de corte. Fazer passar o arame pelo ilhó.
- Puxar o arame que sai da cabeça de corte de maneira a que o arame passe através da ranhura da bobina.
- Reinstalar a tampa da bobina, pressionando as linguetas nas fissuras e aplicando pressão até a tampa da bobina ficar bloqueada na sede.

SUBSTITUIÇÃO DO FIO Ver Figura 10.

- Retire a bateria.
- Retire a bobina da cabeça de fio.

NOTA: Retire qualquer fio usado restante na bobina.

- Corte um pedaço de fio de aproximadamente 3 metros. Use um fio de monofilamento com diâmetro de 1.5 mm.
- Insira o fio no orifício da âncora na parte superior da bobina. Enrole o fio à volta da parte superior da bobina no sentido dos ponteiros do relógio, conforme apresentado pelas setas na bobina. Coloque o fio na ranhura na falange da bobina superior, deixando cerca de 15 cm estendido abaixo da ranhura. Não encha em demasia. Após enrolar o fio, deve haver pelo menos 0.635cm de polegada entre o fio enrolado e o canto exterior da bobina.
- Substitua a bobina e a tampa da bobina.

MONTAGEM DO CORTADOR DE RELVA Ver Figura 11.

Atenção: Atenção aos rebordos cortantes, utilizar sempre luvas.

- Remover o grupo bateria.
- Assegurar-se de que o componente 'F' se encontra instalado na aparadora.
- Inserir uma chave de parafusos através dos orifícios.
- Posicionar a lâmina 'G' do cortador de relva na parte superior do espaçador 'F' assegurando-se de que fica centrada.
- Posicionar a anilha 'H' na parte superior da lâmina 'G'

Portugues (tradução das instruções originais)

do cortador de relva.

- Posicionar a tampa 'I' na anilha 'H'
- Com uma chave de 19mm ou 3/4" apertar no sentido contrário ao dos ponteiros do relógio a contraporca 'J' a um binário de 44-58" Nm ou 32-42 pés/libra.
- Fazer rodar a lâmina do cortador de relva 'B' para garantir que esta se encontra corretamente fixa.



Recolha separada. Este produto não deve ser eliminado com os resíduos domésticos. Caso conclua que o seu produto Greenworks necessita ser substituído, ou se já não o usar, não o deite fora no lixo doméstico. Deve disponibilizar este produto para recolha seletiva.

ARMAZENAMENTO DA APARADORA

- Remover o grupo bateria da aparadora antes de a armazenar.
- Colocar a unidade fora do alcance das crianças.
- Não guarde o aparelho perto de agentes corrosivos como os produtos químicos usados para a jardinagem ou sais para derreter a neve.
- Conserve e recarregue a bateria num lugar fresco. Temperaturas inferiores ou superiores à normal temperatura ambiente reduzem a duração da bateria.
- Colocar o grupo bateria em locais com temperatura inferior a 27°C e longe de humidade.
- Todas as baterias, com o tempo, perdem a própria carga. Quanto mais elevada for a temperatura, quanto mais a bateria perderá a própria carga. No caso de uma prolongada inatividade do aparelho, recarregue a bateria todos os meses ou a cada dois meses. Esta operação prolonga a vida útil da bateria.
- Fixar a aparadora durante o transporte para evitar danos ou lesões. Efetuar o procedimento de limpeza e de manutenção antes do armazenamento, utilizar proteções adequadas nos acessórios de corte que possuem lâminas metálicas. Utilizar uma cobertura adequada para as lâminas metálicas durante o transporte e armazenamento.



A recolha seletiva de produtos usados e embalagens permite que os materiais se reciclem e voltem a utilizar.

A reutilização dos materiais reciclados ajuda a prevenir a poluição ambiental e reduz a procura de matérias primas.

Batteries



Li-ion

No final da sua vida útil, retire as baterias com o devido cuidado para o ambiente. A bateria contém material perigoso para si e para o ambiente. Deve ser retirada e eliminada separadamente numa instalação que aceite baterias de íões de lítio.

PROTEÇÃO DO MEIO AMBIENTE

- A proteção do ambiente deve ser um aspecto relevante e prioritário no uso da máquina, para o benefício da convivência civil e do ambiente no qual vivemos. Evite ser um elemento de incómodo para com a vizinhança.
- Siga rigorosamente as normas locais para a eliminação de embalagens, óleos, gasolina, filtros, partes deterioradas ou qualquer elemento com forte impacto ambiental; estes resíduos não devem ser jogados no lixo, mas devem ser separados e entregues nos centros de coleta apropriados, que providenciarão a reciclagem dos materiais.
- Siga rigorosamente as normas locais para a eliminação dos materiais residuais depois do corte.
- No momento da desativação, não abandone a máquina no meio ambiente, mas contate um centro de recolha, em conformidade com as normas locais vigentes.

Portugues (tradução das instruções originais)**GUIA PARA A IDENTIFICAÇÃO DOS INCONVENIENTES**

INCONVENIENTE	CAUSAS POSSÍVEIS	SOLUÇÃO
O arame não avança quando a cabeça é utilizada com desenrolamento automático.	O arame é colado no mesmo.	Lubrificar com um spray de silicone.
	Não existe arame suficiente na bobina.	Consultar o capítulo "Substituição do arame de corte" no presente manual.
	O arame é demasiado curto.	Puxar o arame pressionando o botão de libertação.
	O arame está emaranhado na bobina.	Remover o arame da bobina e voltar a enrolá-lo. Consultar o capítulo "Substituição do arame de corte" no presente manual.
A erva acumula-se em redor da sede e na cabeça de suporte do arame.	Está a cortar a erva muito rente à terra.	Cortar a erva alta de cima para baixo para evitar acumulações.
A unidade não arranca.	Bateria não fixada.	Para fixar o grupo baterias, faça com que o bloco na parte inferior do grupo baterias seja inserido corretamente na sede.
	Bateria não carregada.	Carregue o grupo bateria seguindo as instruções especificadas para a ferramenta.
	A haste não foi inserida completamente.	Assegurar-se de que a haste inferior foi corretamente inserida no acoplador na haste superior e apertar o acoplador.

Nederlands (Vertaling van de originele instructies)

Uw trimmer werd ontworpen en geproduceerd om te voldoen aan hoge normen inzake betrouwbaarheid, gebruiksgemak en bedienveiligheid. Wanneer u deze goed onderhoudt, zal hij jarenlang probleemloos stevige prestaties leveren.

BEWAAR DEZE GIDS ALS NASLAGWERK VOOR TOEKOMSTIGE REFERENTIE

INLEIDING

Deze machine is niet bedoeld voor gebruik door onbevoegde personen (met inbegrip van kinderen) met een beperkt begrip of gebrek aan ervaring en kennis, tenzij ze onder toezicht staan of zijn geïnstrueerd over het gebruik van de machine door iemand die verantwoordelijk is voor hun veiligheid.

Kinderen dienen onder toezicht te staan om ervoor te zorgen dat ze niet met de machine spelen.

Dit product beschikt over veel eigenschappen om het gebruik te veraangemen.

Bij het ontwerp van dit product is optimale aandacht besteed aan veiligheid, prestaties en betrouwbaarheid om het onderhoud en de bediening te vereenvoudigen.

VOORGESCHREVEN GEBRUIK

Deze trimmer werd ontworpen om gras en zachte vegetatie te maaien en om graskanten in private tuinen, die niet toegankelijk zijn met een grasmaaier, te trimmen.

Het maaivlak moet altijd ongeveer parallel met de grond worden gehouden. Als het niet op deze manier wordt gebruikt ligt de kans op letsels en materiële schade door rondgeslingerde voorwerpen aanzienlijk hoger.

Het toestel is niet worden gebruikt in publieke tuinen, parken, sportcentra, of wegbermen en voor toepassingen in de land- of bosbouw.

Deze grastrimmer mag niet worden gebruikt voor het zagen of te hakken van: Hagen, struiken en struikgewas, bloemen. Ze mag nooit worden gebruikt terwijl het maaimechanisme verticaal draait.

ALGEMENE VEILIGHEIDSVOORSCHRIFTEN

⚠ WAARSCHUWING

Lees alle veiligheidswaarschuwingen en instructies. Wanneer niet de waarschuwingen en instructies niet opvolgt, kan dit leiden tot elektrische schok en/of ernstig letsel.

BEWAAR DEZE WAARSCHUWINGEN EN VOORSCHRIFTEN ZORGVULDIG OM ZE OOK LATER TE KUNNEN INZIEN

⚠ WAARSCHUWING

Lees aandachtig alle waarschuwingen en alle voorschriften. Als u onderstaande voorschriften niet in acht neemt, kan dit leiden tot ongelukken zoals brand, elektrische schokken en/of ernstig lichamelijk letsel.

H et begrip "elektrisch gereedschap" in de waarschuwingen verwijst naar accuaangedreven (snoerloos) elektrisch gereedschap.

- Draag een beschermbril.
- Laat kinderen of mensen die niet vertrouwd zijn met de gebruiksaanwijzingen, de machine nooit gebruiken.
- Stop het gebruik van de machine wanneer zich mensen, in het bijzonder kinderen, of huisdieren in de buurt bevinden.
- Gebruik het apparaat uitsluitend bij daglicht of bij een goede kunstmatige verlichting.
- Controleer het apparaat op sporen van slijtage of beschadiging voordat u het gaat gebruiken of als het een harde slag of stoot heeft gekregen. Voer eventueel de noodzakelijke reparaties uit.
- Gebruik de machine nooit met beschadigde beschermers of zonder gemonteerde beschermers.
- Houd handen en voeten weg van het maaien betekent altijd en vooral wanneer u de motor inschakelt.
- Neem uw voorzorgen om letsels te voorkomen van een toestel dat werd gemonteerd om de draadlengte te trimmen. Nadat u een nieuwe maalijn heeft uitgetrokken, herstelt u de machine altijd naar de normale gebruikspositie voor u deze inschakelt.
- Monteer nooit metaalsnijdende elementen.
- Gebruik nooit vervangonderdelen of accessoires die niet door de fabrikant werden geleverd of aanbevolen.
- Trek het accu van de machine uit de contactdoos voor u de machine controleert, schoonmaakt of werken aan de machine uitvoert en wanneer deze niet wordt gebruikt.
- Zorg er altijd voor dat de ventilatieopeningen vrij worden gehouden van afval.

LEES ALLE INSTRUCTIES

WERKOMGEVING

- **Zorg dat uw werkruimte opgeruimd en goed verlicht is.** Rommelige en donkere werkplekken werken ongelukken in de hand.
- **Gebruik elektrische apparaten nooit in een explosieve atmosfeer, bijvoorbeeld in de buurt van ontvlambare vloeistoffen, van gassen of van stofdeeltjes.** Door de vonken van elektrische apparaten kunnen deze in brand raken of ontploffen.

Nederlands (Vertaling van de originele instructies)

- **Houd alle omstanders (in het bijzonder kinderen en huisdieren) op tenminste 15m afstand van het werkgebied.** Zij zouden u kunnen afleiden, waardoor u de macht over het apparaat verliest.

ELEKTRISCHE VEILIGHEID

- **Stel elektrisch gereedschap niet bloot aan regen of vochtige omstandigheden.** Wanneer water in het gereedschap binnendringt zal dit het risico op elektrische schok verhogen.

PERSOONLIJKE VEILIGHEID

- **Blijf waakzaam. Kijk goed naar wat u doet en gebruik uw gezonde verstand als u een elektrisch apparaat gebruikt.** Gebruik het elektrische apparaat niet wanneer u vermoed bent of onder invloed bent van drank of drugs, of wanneer u medicijnen gebruikt. Vergeet niet dat één seconde onoplettendheid voldoende is om ernstig letsel te veroorzaken.
- **Draag een veiligheidsuitrusting. Bescherm altijd uw ogen.** Draag afhankelijk van de omstandigheden ook een stofmasker, schoenen met antislipzolen, een veiligheidshelm of gehoorbeschermers om gevaar voor ernstig lichamelijk letsel te beperken.
- **Zorg dat het apparaat niet ongewild in werking kan treden. Zorg ervoor dat de schakelaar op "uit" staat voordat u het apparaat op de stroom aansluit en/of het accupak in het apparaat steekt of wanneer u het apparaat meeneemt of vervoert.** Verplaats uw apparaat nooit terwijl u uw vinger op de schakelaar hebt en steek de stekker niet in het stopcontact wanneer de schakelaar op "aan" staat om gevaar voor ongelukken te beperken.
- **Verwijder de stelsleutels voordat u het apparaat in werking zet.** Een achtergebleven stelsleutel die aan een bewegend onderdeel vastzit, kan ernstig lichamelijk letsel veroorzaken.
- **Houd uw arm niet te ver vooruit. Zorg dat u stevig op uw benen staat.** Door een stabiele werkpositie bent u beter in staat om uw gereedschap in bedwang te houden als er iets onverwachts gebeurt.
- **Draag geschikte kleding. Draag geen wijde kleding of sieraden. Houd uw haren, kleding en handen uit de buurt van de bewegende delen.** Wijde kleding, sieraden of lange haren kunnen beklemd raken in de bewegende delen.
- Het gebruik van gehoorbescherming vermindert de mogelijkheid om waarschuwingen (kreten of alarms) te horen. De gebruiker moet extra waakzaam zijn voor wat er zich in het werkgebied afspeelt.
- **Als er apparaten worden voorzien om stofextractie- en verzelffaciliteiten aan te sluiten, zorgt u ervoor dat de correct zijn verbonden en worden gebruikt.**

Het gebruik van stofverzamelinstallaties kunnen stofgerelateerde gevaren verminderen.

GEBRUIK EN ONDERHOUD VAN APPARATEN MET SNOER

- **Forceer het apparaat niet. Gebruik een apparaat dat geschikt is voor het werk dat u gaat doen.** Uw elektrisch apparaat zal veiliger en zekerder werken als u het gebruikt op het toerental waarvoor het berekend is.
- **Gebruik een elektrisch apparaat niet als u het niet meer met de schakelaar aan en uit kunt zetten.** Een apparaat dat niet meer op de normale manier aan- en uitgezet kan worden, is gevaarlijk en moet absoluut worden gerepareerd.
- **Trek de stekker uit de contactdoos en/of verwijder de accu van het elektrisch gereedschap voor u het gereedschap afstelt, accessoires wisselt of het opbergt.** Dergelijke preventieve veiligheidsmaatregelen verminderen het risico dat het gereedschap per ongeluk opstart.
- **Laat het afval op uw trimmer zich niet opstapelen.** Maak vaak schoon om een goede ventilatie te verzekeren. Neem de schoonmaakvoorschriften in deze gebruiksaanwijzing in acht.
- **Berg elektrische apparaten weg buiten bereik van kinderen. Laat het apparaat niet gebruiken door personen die het apparaat niet kennen of geen kennis hebben genomen van de veiligheidsvoorschriften.** Elektrische apparaten zijn gevaarlijk in handen van onervaren personen.
- **Houd uw gereedschap in goede staat van werking. Controleer de uitlijning van de bewegende delen. Kijk of er geen onderdelen zijn gebroken. Controleer de montage en alle andere elementen die de goede werking van het gereedschap kunnen beïnvloeden. Als er iets beschadigd is, dient u uw apparaat eerst te laten herstellen voordat u het weer gebruikt.** Ongelukken zijn vaak te wijten aan de slechte staat van onderhoud van het gereedschap.
- **Laat het afval op uw trimmer zich niet opstapelen.** Maak vaak schoon om een goede ventilatie te verzekeren. Neem de schoonmaakvoorschriften in deze gebruiksaanwijzing in acht.
- **Neem deze veiligheidsvoorschriften in acht als u het apparaat, de accessoires en eventuele hulpstukken gebruikt. Houd rekening met de bijzondere eigenschappen van uw apparaat, de plek waar u werkt en het soort werk dat u doet.** Gebruik een elektrisch apparaat uitsluitend voor de toepassingen waarvoor het bestemd is om gevaarlijke situaties te vermijden.

Nederlands (Vertaling van de originele instructies)

GEbruIK EN ONDERHOUD VAN EEN ACCUANGEDREVEN WERKTUIG

- **Herlaad enkel met de oplader die door de fabrikant is gespecificeerd.** Een oplader die voor een type accupack is geschikt kan een brandgevaar betekenen wanneer het met een ander accupack wordt gebruikt.
- **Gebruik accuaangedreven gereedschap uitsluitend met de specifiek toegewezen accupacks.** Het gebruik van andere accupacks kan leiden tot risico's op letsels en brand.
- **Wanneer het accupack niet wordt gebruikt, moet u het weg houden van andere metalen objecten, zoals papierclips, munten, sleutels, spijkers, schroeven of andere kleine metalen voorwerpen die een verbinding kan maken van een terminal naar een andere.** De accuterminals kortsluiten kan leiden tot brandwonden of brand.
- **In oneigenlijke omstandigheden, kan een vloeistof uit de accu lekken; vermijd contact hiermee. Als per ongeluk contact voorkomt, spoelt u met water.** Als de vloeistof in contact komt met de ogen, dient u bijkomend medische hulp te raadplegen. Vloeistof die uit de accu lekt, kan irritatie of brandwonden veroorzaken.

ONDERHOUD

- **Eventuele reparaties mogen alleen door een bekwame vakman worden uitgevoerd met gebruik van originele reservedelen.** Zo kunt u uw elektrisch apparaat veilig gebruiken.

ONDERHOUD

- Na gebruik en voor het opbergen, moet u de machine en accu ontkoppelen en controleren op schade.
- Wanneer de machine niet wordt gebruikt, moet deze buiten het bereik van kinderen worden bewaard.

- Grastrimmers mogen uitsluitend door een geautoriseerd reparateur worden hersteld.
- Gebruik uitsluitend vervangonderdelen en accessoires die door de fabrikant worden aanbevolen.

⚠ WAARSCHUWING















De maaikop zal enkele seconden blijven draaien nadat u deze hebt uitgeschakeld.

- De trillingsemisatie tijdens het gebruik van het gereedschap kan verschillen van de aangegeven totale waarde, afhankelijk van de manier waarop het gereedschap wordt gebruikt.
- Er zijn meldingen van het feit dat trillingen door handbediend gereedschap bij bepaalde personen kan bijdragen tot het zogenaamde Syndroom van Raynaud. De symptomen zijn mogelijks tintelingen, gevoelloosheid in en verbleken van de vingers wanneer aan koude blootgesteld. Erfelijke factoren, blootstelling aan koude en vochtigheid, dieet, roken en arbeid worden verondersteld om aan de ontwikkeling van deze symptomen bij te dragen. Er zijn maatregelen die door de gebruiker kunnen worden genomen om de gevolgen van de trillingen mogelijks te verminderen:
 - Houd uw lichaam warm bij koud weer. Draag handschoenen om uw handen en polsen warm te houden tijdens het gebruik van het toestel. Men stelt dat koud weer een belangrijke factor is die bijdraagt aan het Syndroom van Raynaud.
 - Doe oefeningen om de bloeddoorstroming te bevorderen na elke periode van gebruik.
 - Neem regelmatig een pauze. Beperk de blootstellingduur per dag.

Wanneer u enige van de symptomen van deze aandoening ervaart, stop dan onmiddellijk met het gebruik van het toestel en raadpleeg uw dokter.



Nederlands (Vertaling van de originele instructies)**SYMBOLEN**

Op uw apparaat kunnen onderstaande symbolen voorkomen. Leer deze symbolen kennen en onthoud hun betekenis. Als u deze symbolen op de juiste manier interpreteert, kunt u het apparaat veiliger en doeltreffender gebruiken.

SYMBOLEN	BETEKENIS/UITLEG
	Pas op voor terugslag van het maaiblad
	Geeft de voorzorgsmaatregelen aan die u moet nemen voor uw veiligheid
	Weggeslingerde voorwerpen kunnen terugslaan en zo leiden tot lichamelijke letsels en materiële schade. Draag beschermkledij en veiligheidsschoenen.
	Houd alle omstanders op een afstand van minimaal 15 m.
	Gebruik geen zaagbladen.
	Stel niet bloot aan regen of vochtige omstandigheden.
	Houd omstanders op een veilige afstand van de machine.
	Lees de gebruikershandleiding, let op de waarschuwingen en houd u aan de veiligheidsvoorschriften.
	Draag veiligheidsschoenen.
	Draag dikke antislip werkhandschoenen.
	Draag hoofdbescherming.
	Draag oogbescherming en gehoorbescherming als u dit apparaat gebruikt.
	Het maximum toerental van de as.
	Dubbel-geïsoleerde constructie

Nederlands (Vertaling van de originele instructies)**SYMBOLEN**

De volgende symbolen (en de bijbehorende namen) drukken de verschillende risiconiveaus uit die verband houden met het gebruik van dit apparaat.

SYMBOOL	NAAM	BETEKENIS
	GEVAAR:	Geeft een onmiddellijk gevaarlijke situatie aan die de dood of ernstig lichamelijk letsel kan veroorzaken indien de situatie niet vermeden wordt.
	WAARSCHUWING:	Geeft een potentieel gevaarlijke situatie aan die ernstig lichamelijk letsel kan veroorzaken indien de situatie niet vermeden wordt.
	LET OP:	Geeft een potentieel gevaarlijke situatie aan die licht tot matig lichamelijk letsel kan veroorzaken indien de situatie niet vermeden wordt.
	LET OP:	(Zonder veiligheidssymbool.) Geeft een situatie aan die materiële schade kan veroorzaken.

ONDERHOUD

Het onderhoud vereist extreme voorzichtigheid en deskundigheid en mag enkel door een gekwalificeerde onderhoudstechnicus worden uitgevoerd. Wij raden u aan het toestel voor herstellingen naar uw dichtsbijzijnde ERKENDE ONDERHOUDSDIENST terug te brengen. Gebruik voor het onderhoud alleen identieke vervangingsonderdelen.

⚠ WAARSCHUWING

Het gebruik van alle elektrisch gereedschap kan ertoe leiden dat vreemde voorwerpen in de ogen terechtkomen wat kan leiden tot ernstige oogschade. Vooral eer u het elektrisch gereedschap begint te gebruiken, dient u steeds een veiligheidsbril, een veiligheidsbril met zijdelingse bescherming of, indien nodig, een volledig gezichtsscherm te gebruiken. Wij raden breedzichtveiligheidsmaskers aan voor gebruik op een bril of een normale veiligheidsbril met zijdelingse bescherming. Gebruik altijd gezichtsbescherming conform richtlijn EN 166.

Nederlands (Vertaling van de originele instructies)**KENMERKEN**

Spanning	80 volts	
Onbelast toerental	Max. 5500 RPM	
Maaikop	Bumpvoeding/struikruimerblad	
Maaillijndiameter	2.0 mm	
Maaipaddiameter	356/406 mm (Grasmaaier) 254 mm (Bosmaaier met accu)	
Kenmerken van de bumpvoeding/struikruimerblad	Max snelheid 10000tpm/4 tanden/ max snelheid 10000tpm	
Accu	2901207	
Acculader	2902507/2904007	
Gewicht	Max 7kg	
Grasmaaier	Nível de pressão sonora medido	$L_{PA}=87$ dB(A), $K_{PA}=3$ dB(A)
	Geluidskrachtniveau	$L_{WA}=94.7$ dB(A), $K_{PA}=3$ dB(A)
	Gegarandeerd geluidsniveau	$L_{WA}=96$ dB(A)
	Trilling	$< 2.5 \text{ m/s}^2$, $k=1.5 \text{ m/s}^2$
Bosmaaier met accu	Nível de pressão sonora medido	$L_{PA}=80$ dB(A), $K_{PA}=3$ dB(A)
	Geluidskrachtniveau	$L_{WA}=93.9$ dB(A), $K_{PA}=3$ dB(A)
	Gegarandeerd geluidsniveau	$L_{WA}=96$ dB(A)
	Trilling	$< 2.5 \text{ m/s}^2$, $k=1.5 \text{ m/s}^2$

⚠ WAARSCHUWING

De trillingsemisatie tijdens het gebruik van het werktuig kan verschillende van de Verklaarde totale trillingswaarde op basis van de manier waarop het werktuig wordt Gebruikt; advies om trilling te vermijden: draag handschoenen tijdens gebruik, beperk de bedrijfstijd en verkort de triggertijd.

BESCHRIJVING

- Schakeltrigger
- Achterste handvat
- Vergrendelhendel
- Voorste handvat
- Bovenste as
- Aelescopische schachtkoppeling
- Onderste schacht
- Aan/uit knop
- Grasdeflector
- Afsnijdblade

MONTAGE**UITPAKKEN**

Dit product vereist montage.

- Haal het toestel en de accessoires voorzichtig uit de doos. Zorg ervoor dat alle items die op de paklijst staan, zijn inbegrepen.

⚠ WAARSCHUWING

Gebruik dit toestel niet als onderdelen op de paklijst al op uw product werden gemonteerd wanneer u het uitpakt. Onderdelen op deze lijst worden niet door de fabrikant op het product gemonteerd en vereisen montage door de klant. Het gebruik van een toestel dat niet correct werd gemonteerd kan leiden tot ernstige letsels.

- Inspecteer het product zorgvuldig om zeker te zijn dat het toestel tijdens het vervoer geen breuk of schade heeft opgelopen.
- Gooi het verpakkingsmateriaal niet weg tot u het toestel zorgvuldig heeft gecontroleerd en naar behoren heeft gebruikt.

⚠ WAARSCHUWING

Als er onderdelen zijn beschadigd of ontbreken, gebruik dan het toestel niet vooraleer de onderdelen werden vervangen. Gebruik van dit product met beschadigde of ontbrekende onderdelen kan leiden tot ernstige letsels.

⚠ WAARSCHUWING

Probeer het toestel niet aan te passen of toebehoren te creëren waarvan het gebruik in combinatie met dit toestel niet is aangewezen. Een dergelijke aanpassing of wijziging wordt als misbruik beschouwd en kan leiden tot gevaarlijke situaties die ernstige verwondingen kunnen veroorzaken.

Nederlands (Vertaling van de originele instructies)

⚠ WAARSCHUWING

Koppel altijd de bougiekabel los als u onderdelen monteert. Bij niet naleving van dit voorschrift kan de machine ongewild in werking treden en ernstig lichamelijk letsel veroorzaken.

SNIJBLADBESCHERMKAP MONTEREN *Zie Afbeelding 2.*

⚠ WAARSCHUWING

Vermijd contact met het maaiblad. Contact met het maaiblad kan leiden tot ernstige lichamelijke letsels.

- Verwijder de battery pack.
- Draai de grastrimmer/maaiantmachine om om toegang te krijgen tot de trimmerkop.
- Met een kruiskopschroevendraaier verwijdert u de voorgeïnstalleerde schroef van de trimmerkop.
- Plaats de beschermer op de trimmerkop.
- Lijn de schroefopening op de beschermer af met de schroefopening op de trimmerkop.
- Plaats de schroef in de trimmerkop en maak de beschermer vast.

⚠ WAARSCHUWING

Laat uw vertrouwdheid met dit product u niet zorgeloos maken. Hou er rekening mee dat een kleine onoplettendheid voldoende is om ernstige verwondingen te veroorzaken.

⚠ WAARSCHUWING

Draag altijd een veiligheidsbril of veiligheidsbril met zijdelingse bescherming wanneer u met elektrisch gereedschap werkt. Wanneer u dit niet in acht neemt, kunnen voorwerpen in de ogen terechtkomen, wat mogelijk leidt tot ernstige verwondingen.

⚠ WAARSCHUWING

Gebruik geen voorzetstukken of accessoires die niet door de fabricant van dit product zijn aangeraden. Het gebruik van niet aangeraden voorzetstukken of accessoires kunnen leiden tot ernstige lichamelijke letsels.

VOORZETSTUK OP DE AANDRIJFKOP INSTALLEREN

Zie Afbeelding 3.

- Maak de voorzetknop op de koppeling los.
- Druk op de ontgrendelknop op de onderste buis. Lijn de knop af met de positioneeropening op de

anadrijfkopkoppeling.

- Schuif de onderste buis in de aandrijfkopkoppeling tot de ontgrendelknop in de positioneeropening vastklikt.
- Maak de voorzetknop stevig vast.

VOORSTE HANDVAT MONTEREN *Zie Afbeelding 4.*

- Installeer het hoofdhandvat op de schacht, plaats de bar aan de bovenkant van het hoofdhandvat en zorg ervoor dat de bar naar links wijst terwijl u de machine vas houdt.
- Plaats de klem op de achterkant van het hoofdhandvat op de schacht.
- Neem de 2 meegeleverde bouten en maak ze vast aan de klem met behulp van een kruiskopschroevendraaier (niet meegeleverd).

WERKING

Houd de aandrijfkop vast met uw rechterhand op het achterste handvat en uw linkerhand op het voorste handvat. Houd stevig vast met beide handen tijdens het gebruik. De aandrijfkop moet in een comfortabele positie worden vastgehouden met het achterste hand op heuphoogte. Gebruik de aandrijfkop altijd op vol vermogen. Als afval rond het voorzetstuk verstrikt raakt, LAAT U DE SCHAKELAARTRIGGER LOS en verwijdert u het afval.

Gebruik het harnas tijdens gebruik.

ACCUPACK INSTALLEREN *Zie Afbeelding 5.*

- Plaats het batterijpack in de trimmer. Lijn de opgeheven ribben op het batterijpack af met de groeven van de batterijpoort van de trimmer.
- Zorg ervoor dat de knipsluiting aan de onderkant van het batterijpack terug op zijn plaats klikt en dat het batterijpack volledig vast in de trimmer zit voor u ermee begint te werken.

ACCUPACK VERWIJDEREN *Zie Afbeelding 5.*

- Ontgrendel de aan-/uitknop en de ontgrendelknop om de trimmer s il te leggen.
- Druk op de aan-/uitknop om de trimmer uit te schakelen.
- Druk op de knop van de accuknipsluiting aan de onderkant van het accupack en houd deze ingedrukt.
- Verwijder het accupack van de trimmer.

TRIMMER STARTEN/STILLEGGEN *Zie Afbeelding 6.*

- Druk op de aan-/uitknop.
- Om de trimmer te starten, houdt u het voorste handvat met een hand vast terwijl u het andere handvat met de andere hand vasthoudt en op de ontgrendelknop drukt

Nederlands (Vertaling van de originele instructies)

terwijl u de variabele snelheidshendel indrukt.

- Om de trimmer te stoppen, laat u gewoon de variabele snelheidsregelhendel los.

⚠ WAARSCHUWING

Geluid. Er kan onmogelijk worden vermeden dat de machine een zeker geluid produceert. Lawaaiiger werken langs de openbare weg moeten worden vergund en beperkt tot een welbepaalde periode. Houd rustperiodes en het kan nodig zijn om het aantal bedrijfsuren tot een minimum te beperken. Voor uw persoonlijke veiligheid en deze van de mensen die in de omgeving werken, is het belangrijk om geschikte hoorbescherming te dragen;

Trilling. Draag altijd veiligheids- en antitrillingshandschoenen. Overmatige trilling kan leiden tot het fenomeen van Raynaud of het carpal tunnelyndroom. Als u een onaangenaam gevoel of verkleuring van de huid opmerkt als u stopt met werken. Neem voldoende pauzes. Langdurige en regelmatige gebruikers moeten de toestand van hun handen en vingers nauwkeurig opvolgen.

⚠ WAARSCHUWING

Contact met de trimmermaaiakop terwijl deze wordt gebruikt kan leiden tot ernstige letsels.

MAAITIPS *Zie Afbeelding 7.*

- Houd de trimmer gekanteld naar de plaats die wordt gemaaid; dit is de beste maaiplek.
- De trimmer zal beter maaien wanneer deze van links naar rechts over het te maaien gebied wordt gehouden; het is minder efficiënt wanneer deze van rechts naar links wordt gehouden.
- Gebruik het uiteinde van de lijn om te maaien; forceerd de lijnknop niet in ongemaaid gras.
- Draad- en paalomheiningen veroorzaken bijkomende slijtage van de maailijn en kunnen er zelfs toe leiden dat de lijn breekt. Stenen muren, stoepranden en hout kunnen de maailijn snel doen verslijten.
- Vermijd bomen en struikgewas. Boomschors, houten lijsten, gevelbeplating en omheiningspalen kunnen makkelijk door de maailijn worden beschadigd.
- Maak de metalen knop op de rubberen opening aan het achterste handvat vast bij gebruik, ontgrendel de metalen knop wanneer niet in gebruik.

LIJN VOORUITTREKKEN *Zie Afbeelding 8.*

Terwijl de lijntrimmer in gebruik is, verslijt de maailijn en wordt ze korter. Deze trimmer is uitgerust met een botsvoedingslijntoevoer die bijkomende maailijn naar buiten brengt als de kop tijdens het roteren op de grond botst. Het maaiblad snijdt de lijn om een degelijk maaipad aan te houden.

AFSTELBARE MAAI DIAMETER *Zie Afbeelding 9.*

De trimmer is ingesteld in een maaipad van 35 cm. Om dit te wijzigen naar een maaipad van 40 cm:

- Verwijder de batterij van de lijntrimmer.
- Verwijder beide schroeven op het afsnijblad met behulp van een kruiskopschroevendraaier (niet inbegrepen).
- Draai het afsnijblad 180°.
- Plaats beide schroeven terug in het afsnijblad.

Opmerking: Stel het afsnijblad in op een afstand van 35 cm voor een langere bedrijfstijd. Stel het afsnijblad in op 40 cm voor een bredere maaibereik.

Opmerking: een kleiner maaipad zal de werkduur en maaisnelheid maximaliseren, terwijl een groter maaiverloop zal helpen om de maaipad sneller te voltooien.

SNIJBLAD VOR DE MAILIJN *Zie Afbeelding 9.*

Deze trimmer is uitgerust met een afsnijblad op de grasdeflector. Voor de beste maairesultaten, brengt u de lijn naar voor tot deze op lengte is getrimd door het afsnijblad. Breng de lijn naar voor telkens u hoort dat de motor sneller dan normaal draait of wanneer de trimefficiëntie vermindert. Dit garandeert de beste prestaties en houdt de lijn lang genoeg om goed naar voor te brengen.

⚠ WAARSCHUWING

Gebruik bij vervanging van onderdelen uitsluitend originele delen. Het gebruik van andere onderdelen kan gevaar opleveren of het product beschadigen.

⚠ WAARSCHUWING

Om ernstige letsels te vermijden, verwijdert u het accupack altijd van het werktuig wanneer u het reinigt of onderhoudswerken uitvoert.

ALGEMEN ONDERHOUD

Voor elk gebruik, inspecteert u het hele product om beschadigde, ontbrekende of losse onderdelen, zoals schroeven, moeren, bouten, doppen, etc. Maak alle binders en doppen stevig vast en gebruik het product niet tot alle

Nederlands (Vertaling van de originele instructies)

ontbrekende of beschadigde onderdelen vervangen zijn.

Vermijd het gebruik van oplosmiddelen wanneer u kunststof onderdelen reinigt. De meeste kunststoffen zijn gevoelig voor schade door verschillende types commerciële oplosmiddelen en kunnen worden beschadigd door het gebruik ervan. Gebruik een schone doek om vuil, stof, olie, vet, etc. te verwijderen.

⚠ WAARSCHUWING

Laat nooit remvloeistoffen, benzine, producten op petroleumbasis, bijtende oliën in contact komen met kunststof onderdelen. De chemicaliën kunnen het kunststof beschadigen, verzwakken of vernietigen, wat kan leiden tot ernstige letsels.

Enkel de onderdelen die op de onderdelenlijst voorkomen zijn bedoeld om te worden hersteld of vervangen door de klant. Alle andere onderdelen moeten worden vervangen door een Geautoriseerd Onderhoudscentrum.

⚠ WAARSCHUWING

Om ernstige letsels te vermijden, verwijdert u het accupack altijd van het werktuig wanneer u het reinigt of onderhoudswerken uitvoert.

SPOELVERVANGING *Zie Afbeelding 10.*

Gebruik uitsluitend een twist monofilament maaijijn met een diameter van 2mm.

- Verwijder het accupack.
- Druk de knipsluitingen aan het deksel van de spoelhouder in.
- Trek de spoelhouder omhoog om te verwijderen.
- Verwijder de oude spoel.
- Om de nieuwe spoel te installeren, zorgt u ervoor dat de lijn in de gleuf op de nieuwe spoel is vastgemaakt. Zorg ervoor dat het einde van de lijn ongeveer 15 cm. van de gleuf is uitgetrokken.
- Installeer de nieuwe spoel zodat de lijn en de gleuf met het oog in de lijnkop zijn afgelijnd. Draad de lijn in het oog.
- Trek aan de lijn die uit de lijnkop steekt zodat de lijn van de gleuf in de spoel loskomt.
- Herbevestig de spoelhouder door de knipsluitingen in te drukken en ze in de gleuven te steken en naar beneden te drukken tot de spoelhouder op zijn plaats klikt.

LIJN VERVANGEN *Zie Afbeelding 10.*

- Verwijder het accupack.

- Verwijder de spoel van de lijnkop.

Opmerking: Verwijder oude lijn die op de spoel achterblijft.

- Snijd een stuk lijn van ongeveer 3 m lengte. Gebruik enkel monofilamentlijn met een diameter van 1,5 mm.
- Breng de lijn in een anchoropening in het bovenste deel van de spoel met de richting van de wijzers van de klok, zoals afgebeeld door de pijlen op de spoel. Plaats de lijn in de geleuf op de bovenste spoelflens, en laat ongeveer 15 cm. buiten de gleuf uitsteken. Overvul niet. Nadat u de lijn heeft opgewonden, moet er tenminste 0.635cm tussen de opgewonden lijn en de buitenrand van de spoel zijn.
- Vervang de spoel en het spoeldeksel. Wij verwijzen hierbij naar Spoel vervangen, eerder in deze gebruiksaanwijzing.

STRUIKRUIMER MONTEREN *Zie Afbeelding 11.*

Waarschuwing: Wees voorzichtig met scherpe randen en draag handschoenen.

- Verwijder het batterijpack.
- Zorg ervoor dat 'F' op de schacht van de trimmer is geïnstalleerd.
- Plaats een geschikte schroevendraaier door de twee openingen.
- Plaats het struikruimerblad 'G' aan de bovenkant van de afstandhouder 'F' en zorg ervoor dat deze zich in het midden bevindt.
- Plaats sluitring 'H' aan de bovenkant van struikruimerblad 'G'.
- Plaats deksel 'I' over sluitring 'H'.
- Met behulp van een sleutel van 19mm of 3/4" maakt u borgmoer 'J' vast tegen de rich ing van de wijzers van de klok tot 44-58" N.M of 32-42 ft/lbs koppel.
- Draai het struikruimerblad 'B' rond om te zorgen dat het struikruimerblad stevig vast zit.

TRIMMER OPBERGEN

- Verwijder, voordat u de bosmaaier opbergt, de batterijeenheid.
- Berg de unit buiten bereik van kinderen op.
- Berg hem niet op in de nabijheid van bijtende stoffen zoals chemische tuinproducten of strooizout.
- Berg de batterij op een koele plaats op en laad hem op. Temperaturen die hoger of lager dan de normale omgevingstemperatuur zijn, verkorten de levensduur van de batterij.
- Berg de accu-eenheid op in een ruimte waar de temperatuur lager is dan 27°C, en waar het niet vochtig

Nederlands (Vertaling van de originele instructies)

is.

- Na verloop van tijd lopen batterijen leeg. Hoe hoger de temperatuur, hoe sneller de batterij leegloopt. Als het apparaat voor lange tijd niet wordt gebruikt, dient u de batterij iedere maand of om de twee maanden op te laden. Hierdoor verlengt u de levensduur van de batterij.
- Zet de bosmaaier gedurende het transport vast, om schade of letsel te voorkomen. Voordat u het apparaat opbergt, dient u het schoon te maken en onderhoud uit te voeren. Gebruik geschikte beschermingsmiddelen voor snij-accessoires met metalen snijbladen. Gebruik tijdens transport en opslag een geschikte afdekking voor metalen snijbladen.

MILIEUBESCHERMING

- De milieubescherming moet een belangrijk en prioritair aspect vormen voor het gebruik van de machine, ten gunste van de civiele samenleving en de omgeving waarin we leven. Wees geen storend element voor uw burens.
- Volg nauwgezet de plaatselijke normen voor het verwerken van de verpakking, olie, benzine, filters, versleten delen of eender welk element met een sterke invloed op de omgeving; dit afval mag niet met de huisafval weggeworpen worden, maar moet gescheiden worden en aan speciale verzamelcentra toevertrouwd worden, die de recyclage van de materialen zullen verzorgen.
- Volg nauwkeurig de lokale normen op voor de afdanking van het snijafval.
- Bij het buiten bedrijf stellen van de machine, mag deze nooit in het milieu achtergelaten worden maar moet ze naar een opvangcentrum gebracht worden, volgens de geldende plaatselijke normen.



Afzonderlijke ophaling. Dit product mag niet met het normaal huishoudelijk afval worden weggegooid. Als u vindt dat uw Greenworks werktuig aan vervanging toe is of niet langer meer bruikbaar is, gooit u het niet met het huishoudelijk afval weg. Zorg voor een afzonderlijke collectie van dit product.



Afzonderlijk ophaling van gebruikte producten en verpakkingsmateriaal laat toe dat materialen worden gerecycled en hergebruikt.

Het hergebruik van gerecyclede materialen helpt milieuvervuiling te voorkomen en vermindert de vraag naar grondstoffen.

Batteries



Li-ion

Aan het einde van hun levensduur, gooit u batterijen op een milieuvriendelijke manier weg. De batterij bevat materiaal dat gevaarlijk is voor u en het milieu. Het moet worden verwijderd en naar een afvalverzamelpunt gebracht dat lithium-ionbatterijen aanvaardt.

Nederlands (Vertaling van de originele instructies)**PROBLEMEN OPLOSSEN**

PROBLEEM	MOGELIJKE OORZAAK	OPLOSSING
Lijn zal niet naar voren komen wanneer u de autofeed-kop gebruikt.	Lijn is aan zichzelf vastgelast.	Smeer met siliconenspray
	Niet genoeg lijn op spoel.	Breng meer lijn aan de spoel. Wij verwijzen naar het gedeelte 'Vervangen van de lijn' in deze gebruiksaanwijzing.
	Lijn is te kort gemonteerd.	Trek aan de lijn terwijl u de knop indrukt.
	Lijn is verward op de spoel.	Verwijder de lijn van de spoel en wind ze opnieuw op. Wij verwijzen naar het gedeelte 'Vervangen van de maailijn' in deze gebruiksaanwijzing.
Gras nestelt zich rond de schachtbehuizing en lijnkop.	U maait hoog gras op grondniveau.	Maai lang gras van boven naar beneden om te voorkomen dat het gras zich nestelt.
Machine start niet.	Batterij is niet stevig vastgemaakt.	Om het accupack vast te maken zorgt u ervoor dat de knipsluitingen aan beide zijden van het accupack op hun plaats klikken.
	Batterij is niet opgeladen.	Laad het accupack op in overeenstemming met de instructies die bij uw model werden geleverd.
	As niet volledig verbonden.	Zorg ervoor dat de gebogen as volledig in de askoppeling op de bovenste schacht is ingebracht en maak de askoppeling vast.

Svenska (Översättning från originalinstruktioner)

Din trimmer har utvecklats och tillverkats enligt en hög standard för att vara pålitlig, enkel att använda och säker. Om du tar hand om den på korrekt sätt kommer den att fungera problemfritt i flera år.

SPARA DENNA MANUAL FÖR FRAMTIDA BRUK

INLEDNING

Apparaten är inte avsedd för användning av personer (inklusive barn) med nedsatt förståelseförmåga eller brist på erfarenhet och kunskap, om de inte är nogga övervakade eller har tränats i användning av apparaten av någon person som ansvarar för deras säkerhet.

Barn ska all id övervakas för att se till att de inte leker med apparaten.

Produkten har många funktioner som gör dess användningenklare och trevligare.

Säkerhet, prestanda och pålitlighet har prioriterats vid utvecklingen av apparaten så att den är enkel att underhålla och använda.

ANVÄNDNINGSSOMRÅDE

Den här trimmern är anpassad för att klippa gräs och mjuk vegetation och för att trimma gräskanter på områden i privata trädgårdar där en gräsklippare inte når fram.

Skärningsplanet ska alltid vara ungefär parallellt med marken. Om det inte används på det sättet ökar risken för person- och egendomsskador från ivägkastade föremål markant.

Du får inte använda den här maskinen i allmänna trädgårdar, parker, sportområden, vägkanter eller vid jordeller skogsbruk.

Du får inte heller använda grästrimmern för sågning eller kapning: Häckar och buskar, blommor. Den får aldrig användas med kapanordningen roterande vertikalt.

ALLMÄNNA SÄKERHETSFÖRESKRIFTER

⚠ VARNING

Läs alla säkerhetsvarningar och alla instruktioner. Om du inte följer varningarna och anvisningarna kan du orsaka elektrisk stöt, brand och allvarlig skada.

SPARA DESSA VARNINGAR OCH INSTRUKTIONER FÖR SENARE BEHOV.

⚠ VARNING

Läs noga alla varningar och alla instruktioner. Underlåtenhet att respektera dessa föreskrifter kan leda till olyckor som brand, elektriska stötar och/eller allvarliga kroppsskador.

Uttrycket "motordrivet verktyg" i varningarna syftar på batteridrivna (sladdlösa) motorverktyg.

- Använd skyddsglasögon.
- Låt aldrig barn eller personer som inte har läst dessa anvisningar använda maskinen.
- Upphör att använda maskinen när människor, framför allt barn, eller djur är i närheten.
- Använd endast maskinen dagtid eller i ordentligt artificiellt ljus.
- Innan du använder ditt verktyg eller om detta utsatts för en stöt, kontrollera att det inte visar tecken på slitage och att det inte är skadat.
- Om så är fallet måste nödvändiga reparationer utföras.
- Använd aldrig en maskin som har trasiga skydd eller som inte har skydden på plats.
- Håll alltid händer och fötter borta från skärhuvudet; detta är speciellt viktigt när du startar motorn.
- Var försiktigt så att du inte skadar dig på trädavskäraren. När träden har matats ut ska maskinen alltid hållas i normal användningsposition innan den startas.
- Montera aldrig skärdetaljer av metall. Använd aldrig reservdelar eller tillbehör som inte skickas med, eller rekommenderas, av tillverkaren.
- Ta bort batteriet från maskinen innan kontroll, rengöring eller arbete på maskinen utförs och när den inte används.
- Ventilationshålen måste alltid hållas fria från skräp.

LÄS ALLA ANVISNINGAR

ARBETSMILJÖ

- **Se till att arbetsutrymmet är rent och har en tillräcklig belysning.** Belamrade och mörka utrymmen gynnar olyckor.
- **Använd inte elektriska verktyg i explosiv miljö, t. Ex. I närheten av lättantändliga vätskor, gaser eller damm.** Gnistor från elektriska verktyg kan sätta eld på dem eller få dem att explodera.
- **Håll alla åskådare (speciellt barn och djur) minst 15 m bort från arbetsområdet.** De kan störa dig och få dig att förlora kontrollen över verktyget.

ELSÄKERHET

- **Utsätt inte motordrivna verktyg för regn eller blöta omgivning.** Vatten som tränger in i ett motordrivet

Svenska (Översättning från originalinstruktioner)

verktyg ökar risken för elektrisk stöt.

PERSONLIG SÄKERHET

- **Var vaksam. Titta på vad du gör och använd ditt sunda förnuft när du använder ett elektriskt verktyg. Använd inte verktyget om du är trött, påverkad av alkohol eller droger eller om du tar mediciner.** Glöm inte att om du är ouppmärksam bara bräddelen av en sekund kan du skada dig allvarligt.
- **Använd en skyddsutrustning. Skydda alltid ögonen.** Beroende på arbetsförhållandena bör du även använda en skyddsmask mot damm, halksäkra skor, en skyddshjälm eller hörselskydd för att undvika risker för allvarliga kroppsskador.
- **Undvik oavsiktlig igångsättning. Kontrollera att strömbrytaren är ställd på "av" innan du ansluter verktyget till ett uttag och/eller lägger i batteriet, liksom då du tar eller transporterar verktyget.** För att undvika risker för olyckor skall du inte bära omkring verktyget med fingret på strömbrytaren och inte ansluta det om strömbrytaren är i påslaget läge.
- **Plocka bort spännycklarna innan du sätter i gång verktyget.** En spännyckel som är fäst i en rörlig del av verktyget kan förorsaka allvarliga kroppsskador.
- **Sträck inte ut armen för långt. Stå stadigt på benen.** En stabil arbetsposition gör att man bättre kan kontrollera sitt verktyg, om någonting oförutsett händer.
- **Använd lämpliga kläder. Ha inte lösa kläder eller smycken. Håll även håret, kläderna och handskarna på avstånd från rörliga delar.** Lösa kläder, smycken och långt hår kan fastna i rörliga delar.
- **När du använder hörselskydd minskar din förmåga att uppfatta varningar (skrik och alarm).** Du måste vara extra uppmärksam på vad som sker i arbetsområdet.
- **Om det finns enheter för anslutning av dammsugning och -uppsamling ska du se till att de är monterade och används.** Användning av dammsugning kan minska dammrelaterade risker.

ANVÄNDNING OCH UNDERHÅLL AV ELEKTRISKA VERKTYG

- **Kör inte verktyget för hårt. Använd ett verktyg som är anpassat till det arbete du vill utföra.** Verktyget är effektivare och säkrare om det används med den hastighet som det är konstruerat för.
- **Använd inte ett elektriskt verktyg, om det inte går att sätta i gång det och stoppa det med strömbrytaren.** Ett verktyg som inte kan sättas på och stängas av korrekt är farligt och måste absolut repareras.
- **Drag ut kontakten ur uttaget och/eller ta bort batteripacket från det motordrivna verktyget innan du utför några justeringar, byter tillbehör eller förvarar verktyget.** Sådana förebyggande åtgärder

minskar risken för oavsiktlig start.

- **Kom ihåg att hålla verktygen rena och vässade.** Ett väl slipat och rent skärverktyg riskerar mindre att blockeras och du kan då kontrollera det bättre.
- **Förvara elektriska verktyg utom räckhåll för barn. Låt inte personer som inte känner till verktyget eller inte har tagit del av dessa säkerhetsföreskrifter använda det.** Elektriska verktyg är farliga i händerna på ovana personer.
- **Sköt väl om dina verktyg. Kontrollera de rörliga delarnas inställning. Kontrollera att ingen del är skadad. Kontrollera monteringen och alla andra delar som kan påverka verktygets funktion.** Om någon del är skadad, låt reparera verktyget innan du använder det. Många olyckor beror på en slarvig skötsel av verktygen.
- **Låt inte smuts byggas upp på din trimmer. Rengör ofta för att bibehålla god ventilation. Följ rengöringsanvisningarna i denna bruksanvisning.**
- **Följ dessa säkerhetsföreskrifter då du använder verktyget, tillbehör, bits, etc., med hänsyn till verktygets speciella egenskaper, arbetsområdet och det arbete som skall utföras.** Använd ditt elektriska verktyg endast för arbeten till vilka det är anpassat, för att undvika farliga situationer.

ANVÄNDNING OCH UNDERHÅLL AV BATTERIVERKTYG

- **Använd endast den batteriladdare som tillverkaren rekommenderar.** En batteriladdare som passar en typ av batteripack kan vara en brandfara om den används med en annan typ av batteripack.
- **Använd endast specialanpassade batteripack till batteriverktyg.** Om du använder andra batteripack ökar du risken för skador och brand.
- **När batteripacket inte används ska det hållas borta från metallföremål som gem, mynt, nycklar, spikar, skruvar och andra små metallföremål som kan kortsluta batteriets poler.** Vid kortslutning finns risk för brännskador eller brand.
- **Vätska kan läcka ut från batteripacket vid felaktig användning; undvik kontakt med vätskan. Spola med vatten om du kommer i kontakt med den.** Uppsök omedelbart läkarhjälp om du får vätska i ögonen. Den kan orsaka irritation och brännskador.

UNDERHÅLL

- **Alla reparationer måste utföras av en kompetent tekniker, som använder endast ursprungliga reservdelar.** Du kan då använda ditt elektriska verktyg i all trygghet.

Svenska(Översättning från originalinstruktioner)

UNDERHÅLL

- Ta bort batteriet från maskinen efter användning och före förvaring; kontrollera så att inga skador har uppstått.
- Förvara maskinen utom räckhåll för barn när den inte används.
- Grässtrimmers ska endast repareras av en auktoriserad reparatör.
- Använd endast äkta reservdelar och tillbehör från tillverkaren.

▲ FÖRSIKTIGHET

Trimmerhuvudet fortsätter att rotera i några sekunder efter att trimmern har stängts av.















- Vibrationsvärderna under användning av maskinen kan skilja sig från det angivna totalvärdet beroende på hur maskinen används.
- Det har rapporterats att vibrationer från handverktyg kan bidra till Raynauds syndrom hos vissa personer. Symptomen kan innefatta stickningar, domningar och vita fingrar vilka oftast framträder vid kyla. Årftliga faktorer, kyla och fukt, diet, rökning och arbetsrutiner tros alla bidra till utvecklandet av dessa symptom. Det finns förebyggande åtgärder som du kan vidta för att försöka minska vibrationernas påverkan:
 - Håll dig varm när du arbetar i kallt väder. Använd handskar för att hålla kvar värmen i händer och handleder. Kyla har rapporterats som en viktig del i utvecklandet av Raynauds syndrom.
 - Träna och rör på dig efter varje användningstillfälle för att öka blodcirkulationen.
 - Ta ofta pauser från arbetet. Begränsa tiden du utsätter dig varje dag.

Upphör omedelbart om du upplever några av dessa symptom och uppsök din läkare.

Svenska(Översättning från originalinstruktioner)



SYMBOLER

Vissa av nedanstående symboler kan finnas på ditt verktyg. Lär dig känna dem och memorera deras betydelse. Genom en korrekt tolkning av dessa symboler kan du använda verktyget med större säkerhet och på rätt sätt.

SYMBOLER	BETYDELSE/FÖRKLARING
	Var försiktig med blad som skjuts ut.
	Anger försiktighetsåtgärder som bör vidtas för din säkerhet.
	Kastade föremål kan studsas och leda till personskador eller skador på egendom. Använd skyddande kläder och skyddsstövlar.
	Åskådare skall hållas på ett avstånd om minst 15 meter.
	Använd inte sågblad.
	Utsätt inte verktyget för regn och använd det inte i fuktiga områden.
	Håll åskådare på ett säkert avstånd.
	Läs i användarhandledningen.
	Använd skyddsskor.
	Bär skyddshandskar.
	Bär huvudskydd.
	Använd skyddsglasögon och öronskydd då du använder detta och öronskydd verktyg.
	Max rekommenderad roteringsfrekvens för spindel. <5500
	Dubbelsoliterad konstruktion

Svenska(Översättning från originalinstruktioner)

SYMBOLER

Följande signalord och betydelse används för att förklara de olika risknivåerna som hör till denna produkt.		
SIMBOL	OZNAKA	POMEN
	FARA:	Indikerar en överhängande farlig situation som kan, om den inte undviks, leda till dödsfall eller allvarlig skada.
	VARNING:	Indikerar en potentiellt farlig situation som kan, om den inte undviks, leda till dödsfall eller allvarlig skada.
	FÖRSIKTIGHET:	Indikerar en potentiellt farlig situation som kan, om den inte undviks, leda till mindre eller medelstora skador.
	FÖRSIKTIGHET:	(Utan säkerhetssymbolen) Indikerar en situation som kan leda till egendomsskada.

SERVICE

Att serva produkten kräver extrem försiktighet och kunskap och bör endast utföras av en kvalificerad servicetekniker. Vi rekommenderar att du returnerar produkten till din närmsta **AUKTORISERADE VERKSTAD** för reparation. Använd endast identiska utbytesdelar när produkten servas.

VARNING

Användning av elektriska verktyg kan resultera i att främmande föremål kastas upp i ögonen vilket kan leda till allvarlig ögonskada. Bär alltid skyddsglasögon med breda sidoglas, eller ett helt ansiktsskydd när det behövs, innan du börjar använda det elektriska verktyget. Vi rekommenderar användning av en ansiktsmask över skyddsglasögon eller standardskyddsglas med breda sidoglas. Använd alltid ögonskydd som är märkta i enlighet med EN 166.

Svenska(Översättning från originalinstruktioner)

SPECIFIKATION

Spänning	80 volts	
Hastighet utan belastning	Max. 5500 RPM	
Trimmerhuvud	Strömförsörjning klipptråd/ klippkniv	
Tråddiameter	2.0 mm	
Trimningsdiameter	356/406 mm (Gräsklippare) 254 mm (Batteridrivnen röjsåg)	
Knölmätningen/ Skärblad	Max. hastighet 10000 varv / min./ 4 kuggar Max. hastighet 10000 varv / min.	
Batteri	2901207	
Batteriladdare	2902507/2904007	
Vikt	Max 7kg	
Gräsklippare	Målt lyddtryksnivå	$L_{PA}=87$ dB(A), $K_{PA}=3$ dB(A)
	Ljudeffektnivå	$L_{WA}=94.7$ dB(A), $K_{PA}=3$ dB(A)
	Garanterad ljudeffektsnivå	$L_{WA}=96$ dB(A)
	Vibrationer	< 2.5 m/s ² $k=1.5$ m/s ²
Batteridrivnen röjsåg	Målt lyddtryksnivå	$L_{PA}=80$ dB(A), $K_{PA}=3$ dB(A)
	Ljudeffektnivå	$L_{WA}=93.9$ dB(A), $K_{PA}=3$ dB(A)
	Garanterad ljudeffektsnivå	$L_{WA}=96$ dB(A)
	Vibrationer	< 2.5 m/s ² $k=1.5$ m/s ²

⚠ VARNING

Vibrationerna vid fak isk användning av elverktyget kan variera från de angivna värdena beroende på vilket sätt verktyget används; undvik vibrationsrisk: använd alltid skyddshandskar, begränsa användningstiden och korta den aktiva klipptiden.

BESKRIVNING

1. Gasreglage
2. Bakre handtag
3. Låsknapp
4. Främre handtag
5. Övre skaft
6. Teleskopskaftskoppling
7. Nedre skaft
8. På/Av-knapp
9. Gräsavvisare
10. Skärblad

MONTERING

PACKA UPP

Denna produkt kräver montering

- Ta försik igt ur produkten och tillbehören ur kartongen. Kontrollera att alla föremål som står med på packsedeln finns med.

⚠ VARNING

Använd inte maskinen om någon del på packsedeln redan är monterad på maskinen när du plockar upp den ur förpackningen. Delarna på denna lista monteras inte av fabriken och kräver användarmontering. Om du använder en produkt som kan ha förmonterats felaktigt kan det resultera i allvarliga personskador.

- Undersök produkten noggrant och se till att inga skador har uppstått under frakten.
- Kasta inte bort förpackningsmaterialet förrän du har kontrollerat och provat produkten.

⚠ VARNING

Använd inte denna produkt om några delar är skadade eller saknas innan delarna är utbytta. Användning av den här produkten med skadade eller saknade delar kan resultera i allvarlig personskada.

⚠ VARNING

Tillbehör till den som inte är rekommenderade för denna av produkten och kan resultera i farliga situationer som kan leda till allvarliga personskador.

Svenska(Översättning från originalinstruktioner)

⚠ VARNING

Koppla alltid ur tändstiftets matarkabel då du monterar delar. Underlåtenhet att följa denna föreskrift kan leda till oavsiktlig igångsättning som kan förorsaka allvarliga kroppsskador.

MONTERA GRÄSDEFLEKTORN *Se Fi Gur 2.*

⚠ VARNING

Undvik kontakt med bladet. Om kontakt med bladet inte undviks kan det leda till allvarlig personskada.

- Ta ur batteriet.
- Vänd på grästrimmern/kantklipparen för att komma åt trimmerhuvudet.
- Ta bort den förinstallerade skruven med en stjärnskruvmejsel från trimmerhuvudet.
- Sätt fast skyddet på trimmerhuvudet.
- Linjera skruvhålet på skyddet med skruvhålet i trimmerhuvudet.
- Sätt i skruven i trimmerhuvudet och fäst skyddet på plats.

⚠ VARNING

Tillåt dig inte att bli oförsiktig när du känner dig hemma med maskinen. Kom ihåg att ett ögonblick av oförsiktighet räcker för att orsaka allvarlig skada.

⚠ VARNING

Bär alltid skyddsglasögon eller skyddsglas med breda sidoglas när du använder elektriska verktyg. Att inte göra det kan resultera i att objekt kastas in i ögonen vilket kan resultera allvarlig skada.

⚠ VARNING

Använd inga extradelar eller tillbehör som inte rekommenderas av tillverkaren av denna produkt. Användning av extradelar och tillbehör som inte rekommenderas kan leda till allvarlig personskada.

INSTALLERA TILLBEHÖR PÅ HUVUDET *Se Fi Gur 3.*

- Lossa tillbehörsvredet på kopplingen.
- Tryck in lossningsknappen på det nedre röret. Linjera knappen med positioneringshålet på huvudkopplingen.
- För in den nedre röret i huvudkopplingen till lossningsknappen fastnar i positioneringshålet.

- Dra åt tillbehörsvredet ordentligt.

FÄSTA DET FRÄMRE HANDTAGET *Se Fi Gur 4.*

- Installera handtaget på skaffet, placera staven ovanför handtaget och se till att staven pekar åt vänster när du håller enheten.
- Sätt klämman på baksidan av handtaget på skaffet.
- Ta de två medföljande bultarna och säkra dem på klämman med en stjärnskruvmejsel (medföljer inte).

ANVÄNDNING

Håll alltid motorsågen med höger hand på bakre handtaget och vänster hand på det främre. Håll ett fast tag med båda händerna under användning. Huvudet ska hållas i bekvämt läge med det bakre handtaget ungefär i höfthöjd. Huvudet ska alltid köras på max hastighet. Om skräp fastnar och lindrar sig kring tillbehöret ska du SLÄPPA GASREGLAGET och ta bort skräpet.

Bär selen under användning.

INSTALLERA BATTERIET *Se Fi Gur 5.*

- Placera batteriet i trimmern. Linjera upphöjningen på batteriet med spårerna i trimmerns batterifack.
- Se till att spårerna under batteriet "snäpper" på plats och att batteriet sitter säkert fast i trimmern innan du börjar använda den.

TA BORT BATTERIPACKET *Se Fi Gur 5.*

- Släpp avtryckarreglaget och låsavtryckaren för att stoppa häcksaxen.
- Tryck på strömbrytaren för att stänga av trimmern.
- Tryck på knappen längst ned på batteriet, och håll den intryckt.
- Ta bort batteripacket från trimmern.

STARTA/STOPPA TRIMMERN *Se Fi Gur 6.*

- Tryck på ON/OFF-strömbrytaren.
- "Greppa det främre handtaget med en hand för att starta trimmern samtidigt som du håller i det bakre handtaget med den andra handen; kontrollera att du trycker in spårerna tillsammans med avtryckaren.
- Släpp upp den steglösa avtryckaren för att stoppa trimmern.

Svenska (Översättning från originalinstruktioner)

⚠ VARNING

Buller. Det går inte att undvika ett visst buller från maskinen. Bullersamt arbetet kräver tillstånd och är begränsat under vissa tider. Ta vilopauser och försök begränsa arbetstiderna till ett minimum. För personligt skydd och skydd för personer i närheten ska lämpliga hörselskydd användas;

Vibration. Använd alltid skydds- och antivibrationshandskar. Alltför mycket vibration kan leda till hand-arm-vibrationssyndrom eller karpaltunnelsyndrom. Om du observerar en lite otäck känsla eller missfärgning av huden på händerna vid användning av maskinen ska du avbryta arbetet. Planera in lämpliga vilopauser. Kon inuerliga och regelbundna användare ska vara extra uppmärksamma på skicket på fingrarna

⚠ VARNING

Om du kommer i kontakt med trimmerhuvudet kan det orsaka allvarliga personskador.

TRIMNINGSTIPS *Se Fi Gur 7.*

- Luta trimmern mot det området som ska trimmas, detta är det optimala trimningsområdet.
- Trimmern gör sitt jobb bäst om den förflyttas från vänster till höger över området som ska trimmas; den är mindre effektiv om den flyttas från höger till vänster.
- Kör inte in hela trimmerhuvudet i det oklippta gräset utan använd trimmerlinans yttersta del för att utföra klippningen.
- Var försiktig när du trimmar. Om du träffar ett stängsel eller andra metallföremål så slits linan fortare eller går av. Även andra hårda föremål, som sten, tegel, asfalt och trä, gör att linan slits fortare.
- Undvika att träffa träd eller större buskar. Trimmerlinan kan orsaka skador på växter och föremål, t.ex. trädens bark, träpaneler och fasader av andra material, stängselstolpar och så vidare. Var försiktig när du trimmar.
- Fäst metallvredet på gummihålet på bakre handtaget när du använder den och ta bort metallvredet när du inte använder maskinen.

MATA FRAM TRÄD *Se Fi Gur 8.*

Allteftersom trädtrimmern används slits skärtråden och blir kortare och kortare. Denna trimmer har tryckmatning av tråden vilket drar ut mer tråd när huvudet trycks mot marken under rotation. Avskäraren kapar träden i lagom längd för exakt trimning.

JUSTERBAR KLIPPDIAMETER *Se Fi Gur 9.*

Trimmern är för närvarande inställd på 14 tum klippdiameter. För att ställa in klippdiametern på 16 tum:

- Ta bort batteriet från trädtrimmern.
- Ta bort båda skruvarna från bladet med en stjärnskruvmejsel (medföljer inte).
- Vrid bladet 180°.
- Sätt tillbaka skruvarna i bladet.

NOTERA: Ställ in bladet på 14 tum för längre körtid. Ställ in bladet på 16 tum för större klippdiameter.

NOTERA: en mindre trimningsdiameter maximerar körtiden och trimningshastigheten och en stor trimningsdiameter gör det möjligt att slutföra trimningen fortare.

AVSKÄRNINGSLAD FÖR TRÄD *Se Fi Gur 9.*

Den här trimmern har ett avskärningsblad på gräsdeflektorn för att kapa träden. För bästa resultat bör träden matas fram så långt att den kapas av avskärningsbladet. Mata fram mer träd om du hör att motorn går snabbare än normalt eller om trimningseffekten minskar. Det behåller bästa effek iviteteten och håller träden tillräckligt lång för att den ska kunna matas ut ordentligt.

⚠ VARNING

Endast identiska originaldelar får användas vid byte. Användning av andra delar kan innebära fara eller skada apparaten.

⚠ VARNING

För att undvika allvarliga skador ska du alltid ta bort batteripacket från verktyget när du ska rengöra eller underhålla produkten.

ALLMÄNT UNDERHÅLL

Före varje användning, kontrollera produkten så att inga delar är skadade eller saknas och att inga lösa föremål exempelvis skruvar, muttrar, bultar, lock etc. förekommer. Dra åt alla fästankordningar och lock och använd inte produkten förrän alla skadade eller saknade delar är utbytta.

Undvik att använda lösningsmedel vid rengöring av plastdelar. De flesta plaster är känsliga för skador vid användning av olika typer av kommersiella lösningsmedel och kan skadas om du använder sådana. Använd en ren och torr trasa för att ta bort smuts, damm, olja, fett, osv.

Svenska (Översättning från originalinstruktioner)

⚠ VARNING

Sørg for, at bremsevæske, benz in, petroleumbaserede produkter, penetreringsolie, mv., aldrig kommer i kontakt med plastdele. Kemikalier kan beskadige, blødgøre eller ødelægge plast, hvilket kan medføre alvorlig personskade.

Enbart de delar som står med på listan över delar är tänkta att kunna repareras eller bytas ut av kunden. Alla andra delar ska bytas ut av ett auktoriserat servicecenter.

⚠ VARNING

För att undvika allvarliga skador ska du alltid ta bort batteripacket från verktyget när du ska rengöra eller underhålla produkten.

BYTE AV SPOLE *Se Fi Gur 10.*

Använd endast enfibertråd med en diameter på 2mm.

- Ta ur batteriet.
- Tryck in flikarna på sidan av spollocket.
- Lyft upp spolkållaren för att ta bort.
- Ta bort den gamla spolen.
- För att montera den nya spolen, kontrollera att tråden sitter fast i hålet. Änden på tråden måste nå ungefär 15 cm ut från hålet.
- Sätt i den nya spolen så att tråden och hålet riktas in mot öljetten på tråd huvudet. Trå tråden genom öljetten.
- Dra tråden som sticker ut från tråd huvudet så att tråden lossnar från hålet i spolen.
- Sätt tillbaka spolkållaren genom att trycka in flikarna i hålen och tryck ned tills spolkållaren klickar fast.

BYTA TRÅD *Se Fi Gur 10.*

- Ta ur batteriet.
- Ta bort spolen från tråd huvudet.

NOTERA: Ta bort all gammal tråd på spolen.

- Kapa av en tråd bit som är ungefär 3 meter lång. Använd endast enfibertråd med en diameter på 1.5 mm.
- Sätt in tråden i ankarhålet på den övre delen av spolen. Vira tråden runt den övre delen av spolen medsols enligt pilarna på spolen. Sätt i tråden i hålet på den övre spolfälansen och lämna ungefär 15 cm tråd bakom hålet. Ta inte för mycket tråd. Efter att du har virat upp tråden ska det vara minst 1/4in mellan den uppvirade tråden och u kanten på spolen.
- Sätt tillbaka spolen och spollocket. Se Utbyte av spole tidigare i den här bruksanvisningen.

MONTERA TRIMMERN *Se Fi Gur 11.*

Varning: Var försiktig med vassa kanter, använd handskar.

- Ta bort batteriet.
- Kontrollera att delen "F" är installerad på trimmerns skaft.
- För in en lämplig skruvmejsel genom de två hålen.
- Placera skärbladet "G" ovanpå avståndsbrickan "F" och se till att det är centrerat.
- Placera brickan "H" på skärbladet "G".
- Sätt på skyddet "I" på brickan "H".
- Ta en 19 mm (3/4 tum) nyckel och dra åt låsmuttern "J" motsols till 44-58 Nm (32-42 ft/lbs) vridmotstånd.
- Snurra skärbladet "B" för att kontrollera att skärbladet sitter säkert fast.

FÖRVARA TRIMMERN

- Ta bort batteripacket från trimmern innan förvaring.
- Förvara på en välventilerad plats där den är oåtkomlig för barn.
- Håll den borta från frätande ämnen som trädgårdskemikalier eller vägsalt.
- Förvara och ladda om batteriet på en sval plats. Temperaturer som är lägre eller högre än normal rumtemperatur förkortar batteriets livslängd.
- Förvara batteripacket där temperaturen är under 27°C och där det inte är fuktigt.
- Alla batterier förlorar sin laddningskapacitet med tiden. Ju högre temperaturen är, desto snabbare förlorar batteriet sin laddningskapacitet. Om du inte använder häckklipparen under längre perioder bör du ladda om batteriet varje månad eller varannan månad. Detta förlänger batteriets livslängd.
- Säkra trimmern vid transport för att förhindra skador på egendom eller personsador. Rengör och underhåll före förvaring, använd skydd för skärtillbehör med metallblad. Använd skydd för metallblad vid transport och förvaring.

MILJÖSKYDD

- Miljöskyddet ska vara en betydande aspekt och prioritet vid användningen av maskinen, till fördel för den civila samlevnaden och miljön i vilken vi lever. Undvik att störa grannskapet.
- Följ lokala bestämmelser noggrant för bortskaffande av olja, bensin, batterier, filter, trasiga delar och andra enheter som kan förstöra miljön. Dessa avfall får inte kastas i soporna utan skall separeras och överlämnas till insamlingscentraler som återvinner materialen.
- Följ noggrant lokala bestämmelser för bortskaffande av material som finns kvar efter klippningen.

Svenska(Översättning från originalinstruktioner)

- När maskinen tas ur drift, lämna inte maskinen i miljön, utan kontakta en insamlingscentral enligt gällande lokala förordningar.



Separat insamling. Produkten får inte kastas med normalt hushållsavfall. Om du någon dag skulle upptäcka att du behöver byta ditt Greenworksredskap mot ett nytt eller om du inte längre har användning för det ska du inte kasta det med ditt hushållsavfall. Se till att produkten kan lämnas för separat insamling.



Separat insamling av använda produkter och förpackningsmaterial gör att material kan återvinnas och återanvändas.

Återanvändning av återvunna material hjälper till att förhindra miljöförstöring och minskar behovet av råmaterial.

Batterier



Litiumjon

I slutet av deras bruksliv ska batterier avyttras med omsorg om vår miljö. Batteriet innehåller material som är skadliga för dig och miljön. Det ska tas ur och avyttras separat på en anläggning som tar emot litiumjonbatterier.

Svenska(Översättning från originalinstruktioner)

FELSÖKNINGSGUIDE

PROBLEM	MÖJLIG ORSAK	LÖSNING
Tråden matas inte ut när jag använder huvudet med den automatiska trådmatningen.	Linan har fastnat i sig själv.	Smörj med silikon spray.
	Inte tillräckligt med lina på spolen.	Sätt dit mer lina. Referera till den lämpliga linbytessektion i denna manual.
	Linan är sliten för kort.	Dra i tråden samtidigt som du trycker ned knappen.
	Linan är intrasslad i spolen.	Ta bort linan från spolen och sätt tillbaka. Referera till lämplig linbytessektion i denna manual.
Gräs fastnar runt skaftkåpan och tråd huvudet.	Trimning av högt gräs vid marknivå.	Klipp högt gräs från toppen och nedåt för att förhindra att det trasslar in sig.
Enheten startar inte.	Batteriet är inte fastsatt.	För att sätta fast batteriet ordentligt måste flikarna på varje sida klicka fast ordentligt.
	Batteriet är urladdat.	Ladda batteripaket enligt instruktionerna som medföljer din modell.
	Skafet är inte fullständigt ihopkopplat.	Kontrollera att det svängda skafet sitter helt i skafkopplingen på det övre skafet och dra åt skafkopplingen.

Dansk (Oversættelse fra original brugsanvisning)

Trimmeren er designet og fremstillet efter høje standarder for driftssikkerhed, nem betjening og operatørsikkerhed. Korrekt plejet og vedligeholdt vil den give dig mange års robust, problemfri ydelse.

OPBEVARE DETTE HÆFTE FOR FREMTIDDIG REFERENCE

INDLEDNING

Dette apparat må ikke bruges af personer (inklusive børn) med nedsatte fysiske, sensoriske eller mentale evner eller mangel på erfaring og kendskab, medmindre de holdes under opsyn eller er blevet instrueret i brugen af apparatet af en person, der er ansvarlig for deres sikkerhed.

Børn skal holdes under opsyn for at undgå, at de leger med apparatet.

Dette produkt har mange funktioner, der gør dets brug mere behageligt og fornøjeligt.

Sikkerhed, drift og pålidelighed er højt prioriteret i designet af dette produkt, hvilket gør det let at vedligeholde og betjene.

TILTÆNK ANVENDELSES FORM ÅL

Denne trimmer er beregnet til skæring af både græs og blød vegetation samt til trimning af græskanter i private haver, som ikke er tilgængelige med en plæneklipper.

Klippeplanet bør altid være omtrent parallelt med jordoverfladen. Hvis det ikke anvendes på denne måde, øges faren for person- og tingskader som følge af udslyngende genstande betydeligt.

Apparatet må ikke bruges i offentlige haver, parker, sportscentre og i vejsider samt indenfor land- og skovbrug. Græsklipperen må ikke bruges til klipning af: Hække og buske, blomster. Bør aldrig anvendes med vertikalt roterende knive.

ALMINDELIGE SIKKERHEDSREGLER

⚠ ADVARSEL

Alle sikkerhedsadvarsler og alle anvisninger skal læses. Manglende overholdelse af advarslerne og anvisningerne kan medføre elektrisk stød, brand og/eller alvorlige personskader.

GEM VEJLEDNINGEN MED ADVARSLER OG ANVISNINGER TIL SENERE OPSLAG.

⚠ ADVARSEL

Læs alle advarsler og anvisninger grundigt igennem. Hvis nedenstående forskrifter ikke overholdes, kan der ske uheld og ulykker som brand, elektrisk stød og/eller alvorlige personskader.

Med udtrykket «elværktøj» i advarslerne menes batteridrevet (trådløst) elværktøj.

- Bær beskyttelsesbriller.
- Lad aldrig børn eller personer uden kendskab til brugsanvisningen bruge maskinen.
- Undlad at bruge maskinen, når der er personer, især børn, eller dyr i nærheden.
- Brug kun apparatet i dagslys eller under en god kunstig belysning.
- Inden redskabet tages i brug, eller hvis det har været udsat for slag, skal det ses efter for slitage eller beskadigelse. Hvis det er tilfældet, skal det repareres.
- Brug aldrig maskinen med beskadigede skærme eller uden påmonterede skærme.
- Hold altid hænder og fødder på afstand af skærende dele, ikke mindst når motoren startes.
- Pas på ikke at komme til skade på evt. monteret udstyr til afkortning af filamenttrådlængden. Når man har monteret en ny tråd, skal maskinen altid stilles tilbage i normal arbejdsposition, inden den tændes.
- Påmonter aldrig skærende udstyr af metal.
- Brug aldrig reservedele eller tilbehør, som enten ikke leveres eller anbefales af producenten.
- Inden man kontrollerer, rengør eller udfører arbejde på maskinen (eller når den ikke anvendes), skal batteriet kobles fra maskinen.
- Sørg altid for, at ventilationsåbningerne er fri for affald.

RLÆS ALLE ANVISNINGER

ARBEJDSOMGIVELSER

- Sørg for at holde arbejdsstedet rent og ryddeligt og for at have godt lys til arbejdet. Rodede og mørke arbejdssteder er kilde til uheld og ulykker.
- Brug ikke elektriske redskaber eller værktøjer i eksplosionsfarlige omgivelser, f.eks. i nærheden af brændbare væsker, dampe eller letantændeligt støv. Gnister fra elektriske redskaber eller værktøjer kan antænde disse væsker, dampe eller støvsamlinger eller forårsage eksplosion.
- Sørg for, at tilskuere (især børn og dyr) er mindst 15m fra arbejdsområdet. De kan virke distraherende, så man mister kontrollen over værktøjet eller redskabet.

Dansk (Oversættelse fra original brugsanvisning)

ELEKTRISK SIKERHED

- **Elværktøjer må ikke udsættes for regn eller fugt.** Hvis der trænger vand ind i et elværktøj, øges faren for elektrisk stød.

PERSONLIG SIKKERHED

- **Vær opmærksom.** Hold opmærksomheden koncentreret om arbejdet, og brug sund fornuft, når der arbejdes med elektriske redskaber eller værktøjer. Det elektriske redskab eller værktøj må aldrig bruges, når man er træt, hvis man er påvirket af spiritus eller narkotika eller tager medicin. Glem aldrig, at man blot skal være uopmærksom en brøkdel af et sekund for at komme alvorligt til skade.
- **Brug sikkerhedsudstyr.** Beskyt altid øjnene. Alt efter forholdene skal der bruges støvmaske, skridsikre sko, hjelm eller høreværn for ikke at komme alvorligt til skade.
- **Undgå utilsigtet igangsættelse.** Se efter, som startstopknappen er på "stop", inden redskabet eller værktøjet tilsluttes en stikkontakt og/eller batteriet sættes i, og for redskabet eller værktøjet tages op eller flyttes. For at forebygge ulykker må redskabet eller værktøjet ikke flyttes med fingeren på startstopknappen eller tilsluttes strømkilden, hvis startstopknappen er på "start".
- **Tag spændøglerne ud, inden redskabet sættes i gang.** Man kan komme alvorligt til skade, hvis spændøglen bliver siddende en af redskabets eller værktøjets bevægelige dele.
- **Stræk ikke armen for langt ud. Stå med vægten fordelt på begge ben.** I en stabil arbejdsstilling kan man bedre styre redskabet eller værktøjet, hvis der sker noget uventet.
- **Vær klædt rigtigt til formålet. Undgå løsthængende tøj og smykker. Hold hår, tøj og hænder væk fra de bevægelige dele.** Løsthængende tøj, smykker og langt hår kan sætte sig fast i de bevægelige dele.
- **Vær opmærksom på, at brug af høreværn begrænser evnen til at høre advarsler (alarmer eller råb).** Operatøren skal være ekstra opmærksom på, hvad der sker i arbejdsområdet.
- **Hvis der medfølger enheder til støvudsugning og opsamlings, skal det kontrolleres at de tilsluttes og anvendes korrekt.** Brug af støvopsamlingsudstyr, kan reducere faren i forbindelse med støv.

ANVENDELSE OG VEDLIGEHOLDELSE AF ELEKTRISKE REDSKABER OG VÆRKTØJER

- **Pres ikke redskabet eller værktøjet. Brug det redskab eller værktøj, der passer til opgaven.** Det elektriske redskab eller værktøj er mere effektivt og sikkert, hvis det anvendes med den hastighed, det er

beregnet til.

- **Brug ikke det elektriske redskab, hvis det ikke kan startes og standses med start-stopknappen.** Hvis redskabet eller værktøjet ikke kan tændes og slukkes rigtigt, er det farligt og skal repareres.
- **Inden udførelse af justeringer, udskiftning af tilbehør eller opbevaring af elværktøjer skal elstikket trækkes ud af elnetkontakten, og/eller batteriet skal tages ud af elværktøjet.** Disse forebyggende sikkerhedsforanstaltninger reducerer faren for uilsigtet start af elværktøjet.
- **Hold værktøjer og redskaber rene og skarpe.** Et rent og skarpt skæreværktøj eller -redskab er mindre tilbøjeligt til at sætte sig fast og lettere at styre.
- **Opbevar elektriske redskaber utilgængeligt for børn.** Lad ikke andre, som ikke kender redskabet eller værktøjet, og som ikke har læst disse sikkerhedsregler, bruge det. Elektrisk værktøj er farligt, hvis det kommer i ukendte hænder.
- **Vedligehold værktøj og redskaber omhyggeligt.** Se efter, om de bevægelige dele er rettet ind. Se alle dele efter for brud. Undersøg, om alt er monteret rigtigt, og kontroller alle øvrige forhold, som kan have indflydelse på redskabets eller værktøjets drift. Hvis der er beskadigede dele, skal redskabet eller værktøjet repareres inden yderligere brug. Mange uheld og ulykker skyldes forkeert eller manglende vedligeholdelse af værktøj og redskaber.
- **Sørg for, at der ikke ophobes affald på trimmeren.** Foretag ofte rengøring, så ventilationen er intakt. lagtag rengøringsstipsene i denne vejledning.
- **Overhold disse sikkerhedsregler ved brug af redskabet eller værktøjet, tilbehøret, indsatserne m.v., og tag hensyn til redskabets eller værktøjets særlige egenskaber, arbejdsomgivelserne og den pågældende opgave.** For at undgå farlige situationer må det elektriske redskab eller værktøj kun anvendes til de formål, det er beregnet til.

BRUG OG PLEJE AF BATTERIVÆRKTØJER

- **Opladning må kun finde sted med den af producenten foreskrevne oplader.** En oplader, der er beregnet til én type batteri, kan udgøre en brandrisiko, hvis den bruges til en anden batteritype.
- **Brug kun batteriværktøjer sammen med specifikt godkendte batterier.** Brug af andre batterityper kan medføre fare for personskaade og brand.
- **Når batteriet ikke bruges, må det ikke opbevares sammen med metalgenstande som fx papirclips, mønter, nøgler, søm, skruer eller andre metalgenstande, som kan skabe forbindelse mellem batteriets poler.** Hvis batteriets poler kortsluttes, kan det forårsage forbrændinger eller ildebrand.

Dansk (Oversættelse fra original brugsanvisning)

- Hvis batteriet misbruges, kan der sprøjte væske ud af det; undgå kontakt med batterivæsken. Ved kontakt med batterivæsken skylles med vand. Hvis der kommer væske i øjnene, søges desuden læge. Udsprøjet batterivæske kan forårsage irritation eller forbrændinger.

TJENESTEN

- Reparationer skal overlades til en fagmand, som udelukkende anvender originale reservedele. Derefter kan det elektriske redskab eller værktøj igen bruges sikkert.

VEDLIGEHODELSE

- Efter brug og inden opbevaring skal maskinen kobles fra batteriet og kontrolleres for skader.
- Når maskinen ikke anvendes, skal den opbevares utilgængeligt for børn.
- Græstrimmere må kun repareres af autoriserede reparatører.
- Brug kun reservedele og tilbehør, som anbefales af producenten.

⚠ GIVAGT

Klippehovedet fortsætter med at rotere i nogle sekunder, efter at maskinen er slukket.















- Afhængigt af måden, værktøjet bruges på, kan vibrationerne ved faktisk brug af maskinværktøjet afvige fra den opgivne totalværdi.
- Der er rapporteret om, at vibrationer fra håndholdte værktøjer kan være medvirkende til en tilstand kaldet Greenworks toolss syndrom hos visse personer. Symptomerne herpå kan være prikken, følelseløshed og blegning af fingrene, der normalt viser sig ved kuldepåvirkning. Faktorer som arvelighed, udsættelse for kulde og fugt, kost, rygning og arbejdsvaner menes alle at medvirke til udviklingen af disse symptomer. Der findes forholdsregler, som operatøren kan træffe for at begrænse påvirkningen fra vibrationer:
 - Hold kroppen varm i koldt vejr. Brug handsker, så hænder og håndled holdes varme under arbejdet. Der er rapporteret om, at koldt vejr er en væsentlig faktor til Greenworks toolss syndrom.
 - Motionér efter hver arbejdsperiode for at øge blodcirkulationen.
 - Hold hyppige arbejds pauser. Begræns eksponeringen for vibrationer pr. dag.

Hvis du mærker nogen af symptomerne på denne tilstand, skal du straks ophøre med arbejdet og søge læge.



Dansk (Oversættelse fra original brugsanvisning)

SYMBOLER

Visse af nedenstående symboler kan være anført på redskabet. Kig dem omhyggeligt igennem, og husk, hvad de betyder. Hvis disse symboler er forstået rigtigt, kan redskabet bruges mere sikkert og hensigtsmæssigt.

SYMBOL	DESIGNATION/EXPLANATION
	Vær forsigtig med bladets fremstød
	Angiver sikkerhedsmæssige forholdsregler.
	Genstande der udkastes kan rикоchettere og medføre personlig skade, eller skade på ejendom. Bær beskyttelsestøj og støvler.
	Sørg for, at ingen personer eller dyr befinder sig på mindre end 15 meters afstand.
	Brug ikke savblade.
	Produktet må ikke udsættes for regn eller bruges på fugtige steder.
	Tilskuere skal holdes på sikker afstand af maskinen.
	Se i instruktionsbogen.
	Bær sikkerhedssko.
	Bær beskyttelseshandsker.
	Bær hjelm.
	Brug sikkerhedsbriller og høreværn under arbejdet med dette redskab.
	Spindlens maksimale omdrejningshastighed.
	Dobbel isoleret konstruktion

Dansk (Oversættelse fra original brugsanvisning)**SYMBOLS**

Følgende signalord og betydninger redegør for risikoniveauerne ved brug af denne maskine.		
SYMBOL	BENÆVNELSE	BETYDNING
	FARE:	Angiver en umiddelbar farlig situation, som, hvis den ikke undgås, kan medføre død eller alvorlig personskade.
	ADVARSEL:	Angiver en potentiel farlig situation, som, hvis den ikke undgås, kan medføre død eller alvorlig personskade.
	PAS PÅ:	Angiver en mulig farlig situation, som kan forårsage lettere til mindre ulykker, hvis den ikke undgås.
	PAS PÅ:	(Uden sikkerhedsalarmsymbol) Angiver en situation, som kan medføre skade på omgivelser.

SERVICE

Vedligeholdelse kræver stor omhyggelighed og viden og kun bør udføres af en kvalificeret tekniker. Vi anbefaler du leverer enheden tilbage til dit nærmeste autoriserede service center til reparation. Skal dele udskiftes må kun identiske reservedele anvendes.

 ADVARSEL

Anvendelse af denne form for værktøjer kan føre til at små stykker kastes væk fra enheden og måske rammer øjnene, hvilket kan føre til alvorlige øjenskader. Før du anvender enheden skal du altid tage sikkerhedsbriller på, og hvis nødvendigt må du tage en sikkerhedsmaske på. Vi anbefaler enten Wide Vision Safety Mask, som kan bruges over almindelige briller, eller standard sikkerhedsbriller med sidebeskyttelse. Anvend altid øjenbeskyttelse som overholder EN 166.

Dansk (Oversættelse fra original brugsanvisning)**SPECIFIKATIONER**

Spænding	80 volts	
Tomgang shas ighed	Max. 5500 RPM	
Klippehoved	Bump feed linefremføring Buskrydder blad	
Tråddiameter	2.0 mm	
Klippeområdets diameter	356/406 mm (Græstrimmer) 254 mm (Batteridreven buskerydder)	
Bump feed linefremføring/ Buskrydder blad	Maks. hastighed 10000 o/m 4 tænder Maks. hastighed 10000 o/m	
Batteripakke	2901207	
Batterioplader	2902507/2904007	
Vægt	Max 7kg	
Græstrimmer	Uppmått lydtryksnivå	$L_{PA}=87$ dB(A), $K_{PA}=3$ dB(A)
	Lydeffektniveau	$L_{WA}=94.7$ dB(A), $K_{PA}=3$ dB(A)
	Garanteret lydeffektniveau	$L_{WA}=96$ dB(A)
	Vibration	< 2.5 m/s ² , $k=1.5$ m/s ²
Batteridreven buskerydder	Uppmått lydtryksnivå	$L_{PA}=80$ dB(A), $K_{PA}=3$ dB(A)
	Lydeffektniveau	$L_{WA}=93.9$ dB(A), $K_{PA}=3$ dB(A)
	Garanteret lydeffektniveau	$L_{WA}=96$ dB(A)
	Vibration	< 2.5 m/s ² , $k=1.5$ m/s ²

⚠ ADVARSEL

Vibrationen under aktuelt brug af maskinværktøjet kan afvige fra den samlede erklærede værdi afhængigt af hvordan værktøjet anvendes; råd til at undgå vibra ionsrisiko: bær handsker under drift, begræns drifts iden og forkort tiden med nedtrykket aftrækker.

BESKRIVELSE

1. Aftrækker
2. Bagerste håndtag
3. Låseknop
4. Forreste håndtag
5. Overskaf
6. Teleskopskafkobling
7. Nederste skaf
8. Afbryder
9. Græsskærm
10. Afskæringsblad

SAMLING**UDPAKNING**

Maskinen skal samles.

- Fjern forsigtig maskinen og alt tilbehør fra æsken. Kontroller, at alle delene, der er anført på pakkelisten, findes.

⚠ ADVARSEL

Brug ikke maskinen, hvis nogle af delene på pakkelisten allerede er monteret på maskinen, når du pakker den ud. Dele på denne liste er ikke monteret på maskinen af fabrikanten og skal monteres af kunden. Brug af en maskine, der er forkert samlet, kan medføre alvorlige personskader.

- Undersøg omhyggeligt maskinen og kontroller, at der ikke er sket skade eller brud under forsendelsen.
- Skil dig ikke af med indpakningsmaterialet, indtil maskinen er undersøgt og fungerer tilfredsstillende.

⚠ ADVARSEL

Hvis der måtte mangle nogen dele, så må enheden ikke anvendes før disse er udskiftet. Brug af dette produkt med beskadigede eller manglende dele kan medføre alvorlige personskader.

⚠ ADVARSEL

Forsøg ikke at modificere denne enhed eller at anvende tilbehør som ikke er beregnet til denne enhed. Ændringer eller modifikationer kan føre til farligesituationer og dermed risiko for skader.

Dansk (Oversættelse fra original brugsanvisning)

⚠ ADVARSEL

Fjern altid strømkablet på tændrøret inden montering af dele. Hvis denne regel ikke overholdes, kan maskinen starte ved et uheld og forårsage alvorlige ulykker.

MONTERING AF GRÆS AFBØJER *Se Figur 2.*

⚠ ADVARSEL

Undgå kontakt med bladet. Manglende overholdelse kan medføre alvorlig personskade.

- Tag batteriet af.
- Vend græs-/kantklipperen på hovedet, for at få adgang til klippehovedet.
- Ved brug af en s jerneskruetrækker, fjernes den for-monterede skrue fra klippehovedet.
- Sæt afskærmningen på klippehovedet.
- Indstil skruehullet på afskærmningen til skruehullet på klippehovedet.
- Sæt skruen ind i klippehovedet, og fastgør afskærmningen.

⚠ ADVARSEL

Selvom du er meget erfaren i at anvende denne enhed bør du altid være forsigtig. Husk at uforsigtighed i et kort øjeblik kan føre til alvorlige skader.

⚠ ADVARSEL

Bær altid sikkerhedsbriller eller sikkerhedsbriller med sidebeskyttelse når enheden anvendes. Følges dette råd ikke kan det føre til at små stykker kastes mod øjenene og fører til alvorlige skader.

⚠ ADVARSEL

Brug ikke nogle tilkoblinger eller tilbehør, der ikke anbefales af producenten af dette produkt. Brug af monteringer eller tilbehør, der ikke er anbefalet, kan medføre alvorlig personskade.

MONTERING AF EN TILKOBLING PÅ TRIMMER HOVEDET *Se Figur 3.*

- Løsn fastgørelseskuglen på koblingsanordningen.
- Tryk på udløserknappen på det nederste rør. Indstil knappen til hullet på effekt hovedets koblingsanordning.
- Før det nederste rør ind på effekthovedets

koblingsanordning, indtil udløserknappen griber ind i hullet.

- Stram fastgørelseskuglen.

PÅSÆTNING AF DET FORRESTE HÅNDTAG *Se Figur 4.*

- Installer håndtaget på skaftet, placer stangen på toppen af håndtaget, mens du sørger for at stangen peger til venstre når maskinen holdes.
- Placer klemmen på bagsiden af håndtaget på skaftet.
- Tag de 2 medfølgende bolte og fastgør dem med klemmen med en stjerneskruetrækker (medfølger ikke).

ANVENDELSE

Hold trimmer hovedet med din højre hånd på det bagerste håndtag og din venstre hånd på det forreste håndtag. Hold et fast greb med begge hænder under drift. Trimmer hovedet skal holdes i en behagelig position med det bagerste håndtag i hoftehøjde. Betjen altid trimmer hovedet ved fuld kraft. Hvis der fastvikles rester omkring tilkoblingen, SLIP AFTRÆKKEREN, og fjern resterne.

Brug selen under betjening.

INSTALLATION AF BATTERIPAKKE *Se Figur 5.*

- Sæt batteripakken i trimmeren. Indstil de hævede stivere på batteripakken med udføringerne i trimmerens batteriport.
- Sørg for at smækklåsen i bunden af batteripakken knipses på plads og at batteripakken er helt indsat og fastgjort i trimmeren, før du starter.

UDTAGNING AF BATTERI *Se Figur 5.*

- Frigiv kontakt-aftrækkeren og spærre-aftrækkeren for at stoppe klipperen.
- Tryk på effektknappen for at slukke for klipperen.
- Hold knappen til låsemekanismen på undersiden af batteriet inde.
- Fjern batteriet fra trimmeren.

STARTING/STOPPING THE TRIMMER *Se Figur 6.*

- Tryk på tænd/sluk-knappen.
- Man starter trimmeren ved at tage fat i forhåndtaget med den ene hånd og holde fast i baghåndtaget med den anden og presse låseudløseren ind, samtidigt med at den variable hastighedsudløser også presses ind.
- Man stopper trimmeren ved blot at slippe udløseren med variabel hastighedsstyring.

Dansk (Oversættelse fra original brugsanvisning)

⚠ ADVARSEL

Støj. Støj fra maskinen kan ikke undgås. Der skal gives tilladelse til støjende arbejde og begrænse det til visse perioder. Hold hvileperioder og begræns arbejdstimerne til minimum. Der skal bæres høreværn af personer der arbejder med maskinen og som befinder sig i nærheden;

Vibration. Bær altid sikkerheds- og antivibrationshandsker. Stør vibration kan give vibrationsyndrom eller canalis carpi syndrom. Hvis du bemærker en ubehagelig følelse eller huden på dine hænder mister farve under brug af maskinen, skal du stoppe arbejdet omgående. Hold passende pauser. Ved vedvarende brug skal brugerne holde godt øje med deres fingers tilstand.

⚠ ADVARSEL

Enhver kontakt med trimmerens klippehoved under drift kan medføre alvorlige personskader.

KLIPPETIPS Se Figur 7.

- Hold trimmeren vipet frem mod det område, der skal klippes; dette er den bedste klippezone.
- Trimmeren klipper bedre, når den bevæges fra venstre mod højre hen over det område, der skal klippes; den er mindre effektiv, når den bevæges fra højre mod venstre.
- Brug enden af snoren til at udføre klipningen; tving aldrig trimmerhovedet ind i uklippet græs.
- Ståltråd og stakit giver ekstra slitage på snoren, herunder brud. Sten- og murstensvægge, kantsten og træ kan slide snoren hurtigt.
- Undgå træer og buske. Træbark, træskæringer, uønskede husbeklædninger og hegnsplæne kan let blive beskadiget af snoren.
- Fastgør metalduppen til gummiduppen på det bagerste håndtag når maskinen er i brug, frigør metalduppen når maskinen ikke er i brug.

FREMFØRING AF TRÅDEN Se Figur 8.

Når klipperen kører, bliver klippetråden slidt ned og bliver kortere. Klipperen er udstyret med en slagfremføring, som fører ekstra tråd frem når hovedet trykkes mod jorden under omdrejning. Skærebladet afskærer tråden for at bevare en præcis skærelængde.

JUSTERBAR SKÆREDIAMETER SE FIGUR 9.

Klipperen er i øjeblikket indstillet til 14 tommer skærelængde. For at indstille den til 16 tommer:

- Fjern batteriet fra klipperen.
- Fjern begge skruer på afskæringsbladet med en stjerneskruetrækker (medfølger ikke).
- Drej afskæringsbladet 180°.
- Påsæt begge skruer på afskæringsbladet.

Bemærk: Indstil afskæringsbladet til 14 tommer, for længere driftstid. Indstil afskæringsbladet til 16 tommer, for større afskæringsområde.

Bemærk: En klippebane med mindre diameter vil maksimere driftstiden og klippehastigheden, mens en større klippebane vil.

TRIMERSNOR SKÆREBLAD Se Figur 9.

Trimmeren har en tråd-afkortningskniv på græsskærmen. For bedste skæring trækkes tråden ud, så den trimmes i længden af trådafkortningskniven. Man skal trække mere tråd ud, så snart man hører, at maskinen kører hurtigere end normalt, eller når trimmereffekten aftager. Herved opnås det bedste resultat, og samtidigt holdes tråden lang nok til, at den fremføres korrekt.

⚠ ADVARSEL

Ved udskiftning må der kun anvendes originale reservedele. Det kan være farligt eller ødelæggende produktet, hvis der bruges andre dele.

⚠ ADVARSEL

For at undgå alvorlige personskader skal man altid tage batteriet ud af værktøjet i forbindelse med rengøring eller vedligeholdelse.

GENEREL VEDLIGEHOLDELSE

Inden hver ibrugtagning skal man inspicere hele produktet for beskadigede, manglende eller løse dele som fx skruer, møtrikker, bolte, dæksler, osv. Alle fastgørelseselementer og dæksler skal fastspændes omhyggeligt, og produktet må ikke tages i brug, før alle manglende eller beskadigede dele er monteret/udskiftet.

Undgå brug af opløsningsmidler til rengøring af plastdele. De fleste plasttyper tåler ikke de forskellige typer opløsningsmidler i handlen og kan tage skade herved. Snavs, støv, olie, fedt, mv., fjernes med rene klude.

Dansk (Oversættelse fra original brugsanvisning)

⚠ ADVARSEL

Sørg for, at bromsevæske, benz in, petroleumbaserede produkter, penetreringsolie, mv., aldrig kommer i kontakt med plastdele. Kemikalier kan beskadige, blødgøre eller ødelægge plast, hvilket kan medføre alvorlig personskade.

Kun de dele, der fremgår af reservedelslisten, må repareres eller udskiftes af kunden selv. Alle andre dele skal udskiftes på et autoriseret servicecenter.

⚠ ADVARSEL

For at undgå alvorlige personskader skal man altid tage batteriet ud af værktøjet i forbindelse med rengøring eller vedligeholdelse.

UDSKIFTNING AF SPOLE *Se Figur 10.*

Brug kun twist 2mm diameter monofilament-klippetråd.

- Tag batteriet af.
- Tryk siderne på spoledækslet ind.
- Træk spolediameteren op og ud.
- Fjern den gamle spole.
- Når den nye spole monteres, skal man sikre sig, at tråden er indsat i åbningen i den nye spole. Kontrollér, at tråddenden rager ca. 15 cm ud gennem åbningen.
- Monter den nye spole således, at tråden og åbningen flugter med øjet i tråd hovedet. Tråden trådes da ind gennem øjet.
- Træk i tråden, der rager ud af tråd hovedet, så tråden fremføres gennem åbningen i spolen.
- Indsæt atter spoledholderen ved at presse tappene ind i åbningerne og trykke ned, indtil holderen klikker på plads.

UDSKIFTNING AF TRÅDEN *Se Figur 10.*

- Tag batteriet af.
- Fjern spolen fra tråd hovedet.

BEMÆRK: Fjern evt. gammel tråd, der sidder tilbage på spolen.

- Skær et stykke tråd af med en længde på ca. 3 meter. Brug kun monofilamenttråd med en diameter på 1,5 mm.
- Indsæt tråden i ankerhullet i spolens øverste del. Vikl tråden medurs omkring spolens øverste del - som vist med pilene på spolen. Anbring tråden i åbningen i den øverste spolet flange, så der rager ca. 15 cm tråd ud af åbningen. Vikl ikke for meget tråd på. Nor tråden er opviklet, bør der være mindst 0.635 cm den opviklede tråd og spolens yderste kant.

- Udskift spolen og spoleskærmen. Se "Udskiftning af spole" tidligere i denne brugsanvisning.

MONTERING AF BUSKRYDDEREN *Se Figur 11.*

Advarsel: Vær forsigtig med de skarpe kanter. Bær handsker.

- Tag batteripakken ud.
- Sørg for at 'F' er installeret på trimmerens skaft.
- Indfør en passende skruetrækker gennem de to huller.
- Placer buskrydderens blad 'G' i toppen af afstandsstykket 'F' for at sikre at det er centreret.
- Placer en spændeskive 'H' i toppen af buskrydderens blad 'G'.
- Placer dæksel 'I' over spændeskiven 'H'.
- Med en 19mm eller 3/4" skruenøgle, spændes låsemøtrikken 'J' mod uret til 44-58" N.M. eller et spændingsmoment på 32-42 ft/lbs.
- Drej buskrydder bladet til 'B' for at sikre at buskrydder bladet sidder helt fast.

OPBEVARING AF TRIMMEREN

- Fjern batteriet fra trimmeren, inden den opbevares.
- Opbevar den på et sted, der er utilgængeligt for børn.
- Sørg for, at den ikke kommer i nærheden af korrosive stoffer såsom havekemikalier og strøsalt.
- Opbevar og oplad batteriet et køligt sted. Højere eller lavere temperaturer end normal stuetemperatur nedsætter batteriets levetid.
- Batteriet skal opbevares på et sted, hvor temperaturen er under 27°C, og der ikke findes fugt.
- Alle batteriers ladekapacitet forringes med tiden. Jo højere temperatur, desto hurtigere mister det ladekapaciteten. Hvis hækkeklipperen ikke bruges i længere tid, skal batteriet lades op en gang om måneden eller hver anden måned. Derved forlænges batteriets levetid.
- Fastgør trimmeren under transport for at undgå skade eller personskade. Rens og vedligeholdes før brug, brug afskærmning på skæretilkoblinger med metalblade. Brug afskærmning af metalblade under transport og opbevaring.

MILJØBESKYTTELSE

- Beskyttelse af miljøet er et meget relevant aspekt, som bør gives høj prioritet under anvendelse af maskinen - både til gavn for fællesskabet og det miljø, vi lever i. Undgå at være til gene for nabolaget.
- Overhold nøje de lokale bestemmelser hvad angår bortskaffelse af emballage, olie, benz in, batterier, filtre, slidte dele og andre komponenter, som kan påvirke

Dansk (Oversættelse fra original brugsanvisning)

miljøet. Disse typer affald må ikke bortskaffes sammen med det almindelige husholdningsaffald, men skal indleveres særskilt til egnede genbrugsstationer, som vil sørge for genanvendelse af materialerne.

- Overhold nøje de lokale bestemmelser vedrørende bortskaffelse af restmaterialet efter klipningen.
- Efter endt levetid må maskinen ikke efterlades i naturen. Henvend dig til din lokale genbrugsstation for bortskaffelse i henhold til de gældende lokale bestemmelser.



Særskilt indsamling. Dette produkt må ikke bortskaffes sammen med normalt husholdningsaffald. Hvis du på et senere tidspunkt opdager, at dit Greenworksværktøj skal udskiftes, eller hvis du ikke længere har brug for det, må det ikke bortskaffes sammen med husholdningsaffald. Produktet skal afleveres ved et punkt til særskilt indsamling.



Særskilt indsamling af brugte produkter og emballage, tillader genbrug af materialerne.

Brug af genbrugsmaterialer hjælper med at forebygge forurening af miljøet, og reducerer behovet for råstoffer.

Batterier



Li-ion

Ved afslutningen af deres levetid, skal batterierne afleveres ved et passende opsamlingspunkt, for at værne om miljøet. Batteriet indeholder materialer, som er farlige for dig og miljøet. Det skal udtages og bortskaffes separat ved et indsamlingspunkt, der accepterer lithium-ion batterier.

Dansk (Oversættelse fra original brugsanvisning)**FEJLFINDING**

PROBLEM MULIG ÅRSAG LØSNING	POSSIBLE CAUSE	SOLUTION
Tråden fremføres ikke ved brug af det automatiske fremføringshoved.	Snoren er viklet ind i sig selv.	Smør med silikonespray.
	Snoren er slidt for kort.	Installer flere snore. Referer til sektionen omkring udskiftning af snor i denne manual.
	Snoren er viklet ind i spolen.	Træk i tråden, når knappen holdes inde.
	Snoren er viklet ind i spolen.	Fjern snor fra spolen og træk tilbage. Referer til sektionen omkring udskiftning af snor i denne manual.
Der vikler sig græs rundt om skaft og trådhoved.	Der skæres højt græs ved jordniveau	Højt græs klippes ovenfra og ned for at undgå fastvikling.
Enheden starter ikke.	Batteri er ikke sikret.	Batteriet sikres ved at kontrollere, at låsemekanismerne på hver side af batteriet klikker på plads.
	Batteri er ikke opladet.	Batteriet oplades som foreskrevet i den medfølgende betjeningsvejledning.
	Skaft ikke ordentligt samlet.	Kontrollér, at det buede skaft sidder ordentligt fast i koblingen på overskafte, og lås skaftkoblingen fast.

Norsk (Oversettelse av original bruksanvisning)

Din klipper er konstruert og produsert i henhold til høye standarder for pålitelighet, enkel betjening og brukersikkerhet. Når den behandles på riktig måte vil den gi deg mange års robuste og problemfrie ytelser.

TA VARE PÅ DENNE MANUALEN FOR FREMTIDIG REFERANSE

INNLEDNING

Dette utstyret er ikke ment for bruk av personer (inklusive barn) med redusert forståelse eller mangel på erfaring og kunnskap om bruken dersom de ikke får tilsyn eller har blitt opplært i bruk av en person som er ansvarlig for deres sikkerhet.

Barn må passes på for å sikre at de ikke leker med utstyret.

Dette produktet har mange funksjoner som gjør det lettere og mer behagelig å bruke.

Sikkerhet, ytelse og pålitelighet er gitt førsteprioritet ved utformingen av dette produktet, noe som gjør det lett å vedlikeholde og bruke.

TILTENKT BRUK

Denne klipperen er konstruert for å klippe gress og myk vegetasjon og for å klippe gresskanter i private hager der man ikke kommer til med en ordinær gressklipper.

Skjæringsplanet må alltid være tilnærmet parallellt med bakken. Dersom det ikke brukes på denne måten er muligheten for at det kan oppstå skade på person og eiendom betydelig økt.

Utstyret kan ikke brukes i offentlige hager, parker, idrettsanlegg, i veikanter langs offentlig vei og innen gårds- og skogbruk.

Denne gress- og kantrimmeren er ikke illatt brukt for klipping av: Hekker og busker, blomster. Den må aldri benyttes med klippeutstyret roterende vertikalt.

ALMENNE SIKKERHETSFRSKRIFTER

⚠ ADVARSEL

Les alle sikkerhetsadvarsler og alle instruksjoner. Å unnlate å følge advarslene og instruksjonene kan føre til elektrisk støt, brann og alvorlig personskade.

TA VARE PÅ DISSE ADVARSLENE OG INSTRUKSENE FOR Å SE I DEM SENERE .

⚠ ADVARSEL

Les alle sikkerhetsadvarsler og alle instruksjoner. Å unnlate å følge advarslene og instruksjonene kan føre til elektrisk støt, brann og alvorlig personskade.

Begrepet "elektrisk verktøy" i advarslene gjelder batteridrevet (uten ledning) elektrisk verktøy.

- Bruk vernebriller.
- Ikke tillat at barn eller personer som ikke er kjent med brukermanualen bruker maskinen.
- Bruk aldri utstyret når andre – spesielt barn eller dyr – er i nærheten.
- Bruk maskinen kun i dagslys eller med godt kunstig lys.
- Før du bruker verktøyet eller hvis dette har fått et støt, skal du kontrollere at det ikke viser tegn på slitasje og ikke er skadet. Hvis det er tilfelle, skal du foreta de nødvendige reparasjonene.
- Bruk aldri verktøyet med ødelagt skjerming eller uten at skjermingen er montert.
- Hold til enhver tid hender og føtter vekke fra skjæreredskapen, spesielt når du starter motoren.
- Pass på at du ikke skades av utstyr som er montert til å kutte lengden på klippesnoren. Etter å ha trukket ut ny skjæresnor returner alltid maskinen til sin normale arbeidsposisjon før den slås på.
- Monter aldri klippeutstyr av metall.
- Bruk aldri erstatningsdeler eller tilbehør som ikke er levert av eller anbefalt av produsenten.
- Fjern batteriet fra maskinen før du kontrollerer, rengjør eller foretar arbeider på utstyret og når det ikke er i bruk.
- Påse all id at avfall ikke tetter ven ilasjonsåpningene.

LES ALLE INSTRUKSJONENE

ARBEIDSGIVELSER

- **Hold arbeidsområdet rent og godt belyst.** Ulykker kan lett oppstå på rotete og mørke områder.
- **Bruk ikke elektroverktøy i eksplosive omgivelser, for eksempel i nærheten av brennbare væsker, gass eller støv.** Gnister fra elektroverktøy kan sette fyr på dem eller få dem til å eksplodere.
- **Hold alle tilskuere (spesielt barn og dyr) minst 15 m vekke fra arbeidsområdet.** De kan avlede oppmerksomheten din og få deg til å miste kontroll over verktøyet.

ELEKTRISK SIKKERHET

- **Ikke utsett elektrisk verktøy for regn eller høy fuktighet.** Vann som trenger inn i et elektrisk verktøy vil øke faren for elektrisk støt.

Norsk (Oversettelse av original bruksanvisning)

PERSONLIG SIKKERHET

- **Vær alltid oppmerksom. Følg godt med det du gjør og bruk sunn fornuft når du bruker et elektrisk verktøy. Bruk ikke elektroverktøyet hvis du er trett, påvirket av alkohol eller narkotika, eller hvis du tar medisiner.** Husk at uforsikthet i en brøkdal av et sekund er nok til at du kan skade deg selv alvorlig.
- **Bruk et verneutstyr. Beskytt alltid øynene.** Alt etter omstendighetene, bruk også støvmaske, sklisikre sko, hjelm eller hørselsvern for å beskytte deg mot alvorlige personskader.
- **Unngå utilsiktet start. Påse at strømbryteren står på "av" før du kople verktøyet til en stikkontakt og/ eller setter inn batteriet, og når du skal ta eller frakte verktøyet.** For å unngå fare for ulykke, ha ikke fingeren på strømbryteren når du flytter verktøyet og kople den ikke til strømmettet hvis strømbryteren står på "på".
- **Ta ut skrunøklene før du starter verktøyet.** Hvis en skrunøkkel blir liggende fast på en bevegelig del av verktøyet, kan det forårsake alvorlige personskader.
- **Strekk ikke armen for langt. Stå støtt på bena.** Hvis du står i en stabil arbeidsstilling, kan du lettere kontrollere verktøyet dersom det skjer noe uventet.
- **Bruk egnete klær. Bruk ikke løstsittende klær og smykker. Hold håret, klærne og hendene unna bevegelige deler.** Løstsittende klær, smykker og langt hår kan fanges opp av bevegelige deler.
- **Vær klar over at bruk av hørselsvern reduserer din evne til å høre advarsler (alarmer eller rop).** Brukeren må utvise spesiell oppmerksomhet med hensyn til hva som skjer på stedet hvor det arbeides.
- **Hvis det finnes tilkoblingsmuligheter for oppsugnings- og oppsamlingsutstyr for støv, sørg for at dette blir tilkoblet og brukt på riktig måte.** Bruk av støvoppsamler kan redusere støvrelatert faresituasjoner.

BRUK OG VEDLIKEHOLD AV ELEKTROVERKTØY

- **Ikke bruk makt på verktøyet. Bruk det verktøyet som egner seg til det arbeidet du skal utføre.** Elektroverktøyet er mer effektivt og sikkert hvis det brukes i det turtallet det er konstruert for.
- **Bruk ikke et elektroverktøy hvis du ikke får startet og stoppet det med strømbryteren.** Et verktøy som ikke kan slås på og av ordentlig er farlig og må absolutt repareres.
- **Fjern støpslet fra den elektriske kontakten og/ eller batteripakken fra verktøyet før det foretas justeringer, skifte av tilbehør eller lagring av verktøyet.** Slike forebyggende sikkerhetstiltak reduserer risikoen for utilsiktet start av det elektriske verktøyet.
- **Hold verktøyene dine rene og skarpe.** E t

skjæreverktøy som er rent og godt skjerpet kan ikke så lett låses fast og er lettere å kontrollere.

- **Rydd elektroverktøyene dine utenfor barns rekkevidde. La ikke personer som ikke kjenner verktøyet eller ikke har lest disse forskriftene bruke verktøyet.** Elektroverktøy er farlige når de brukes av uerfarne personer.
- **Vedlikehold verktøyene dine omhyggelig. Kontroller de bevegelige delenes innstilling. Sjekk at ingen deler er ødelagt. Kontroller monteringen og alle andre elementer som kan virke inn på verktøyets drift.** Hvis enkelte deler er skadet, må du få verktøyet reparert før du tar det i bruk igjen. Mange ulykker skyldes dårlig vedlikehold av verktøyene.
- **La ikke avfall bygge seg opp på trimmeren. Rengjør ofte for å sikre tilfredsstillende ventilasjon.** Se retningslinjer for rengjøring i denne brukermanualen.
- **Overhold disse sikkerhetsforskriftene når du bruker verktøyet, tilbehørene, bitsene, osv. og ta hensyn til verktøyets særegenheter, til arbeidsområdet og arbeidsoppgaven.** For å unngå farlige situasjoner, bruk elektroverktøyet kun til de arbeidsoppgavene som det er konstruert for.

BATTERIDREVT VERKTØY – BRUK OG BEHANDLING

- **Lad bare med ladere som er spesifisert av produsenten.** En lader som passer til en type batteripakke kan skape risiko for brann dersom den brukes til en annen type batteripakke.
- **Bruk patteriprodukter kun med spesielt tiltenkte batteripakker.** Bruk av andre batteripakker kan føre til risiko for skade og brann.
- **Når batteripakken ikke er i bruk, hold den vekk fra metallgjenstander som binders, mynter, nøkler, spiker, skruer og annet som kan forbinde de to terminalene med hverandre.** Kortslutning av batteriterminalene kan føre til brenning eller brann.
- **Dersom batteriet misbrukes kan det slippe ut væske, unngå hudkontakt med væsken.** Hvis du får kontakt med væsken fra batteriet, skyl med rikelige mengder vann. Hvis væsken får kontakt med øynene må det søkes medisinsk hjelp. Væske som kommer ut av batteriet kan føre til irritasjon eller brannskår.

VEDLIKEHOLD

- **Reparasjoner må kun foretas av en kvalifisert tekniker og med originale reservedeler.** Da kan du bruke elektroverktøyet trygt.

VEDLIKEHOLD

- **Ta batteriet ut av maskinen og undersøk for skader etter bruk og før lagring.**

Norsk (Oversettelse av original bruksanvisning)

- Når maskinen ikke er i bruk, oppbevar den på et sted hvor barn ikke har tilgang.
- Gresstrimmere må bare repareres av autoriserte reparatører.
- Bruk bare produsentens reservedeler og tilbehør.

⚠ ADVARSEL

Skjærehodet fortsetter å rotere i noen få sekunder etter at maskinen er slått av.















- Vibrasjonene ved faktisk bruk av verktøyet kan skille seg fra de oppgitte totale verdiene avhengig av måten verktøyet brukes på.
- "Det foreligger rapporter om at vibrasjoner fra håndholdt verktøy for enkelte personer kan bidra til en tilstand som kalles Raynauds Syndrom. Symptomene kan omfatte øresus, følelseløshet og gjøre fingrene bleke, vanligvis synlig ved eksponering til lave temperaturer.
- Arvelige faktorer, eksponering mot lave temperaturer og fuktighet, diett, røyking, arbeidspraksis blir alle ansett for å kunne bidra til å utvikle disse symptomene. Brukeren kan iverksette tiltak for muligens å redusere virkningene av vibrasjonene:
 - Hold kroppen varm i kaldt vær. Bruk hansker og hold hender og vrister varme ved bruk av verktøyet. Det er rapportert at kaldt vær er en viktig faktor som bidrar til Raynauds Syndrom.
 - Etter hver arbeidsperiode bør det utføres øvelser for å øke blodsirkulasjonen.
 - Ta ofte pauser fra arbeidet som utføres. Begrens mengden av eksponering pr. dag

Hvis du opplever noen av symptomene på denne tilstanden må du øyeblikkelig avbryte arbeidet og oppsøke en lege med disse symptomene.

Norsk (Oversettelse av original bruksanvisning)



SYMBOLER

Noen av symbolene nedenfor kan stå på verktøyet ditt. Bli kjent med dem og husk hva de står for. Dersom du tolker disse symbolene riktig, vil du kunne bruke verktøyet ditt riktig og i sikrere forhold.

SYMBOL	BRUKSOMRÅDE/FORKLARING
	Se opp for blad som låser seg.
	Betyr at forsiktighet må vises for din egen sikkerhet.
	Objekter som kastes ut kan rikosjere og resultere i skade på person eller eiendom. Bruk beskyttelsesklær og støvler.
	Hold tilskuere på avstand. Hold dem minst 15 meter unna.
	Ikke bruk sagblader.
	Ikke utsett verktøyet for regn eller bruk på steder med høy fuktighet.
	Hold andre mennesker på trygg avstand fra maskinen.
	Les brukerhåndboken.
	Bruk sikkerhetsfottøy
	Bruk beskyttende hansker.
	Bruk hjelm
	Bruk øyne- og ørebeskyttelse.
	Maksimum rotasjonsfrekvens på spindelen
	Dobbel isolert konstruksjon

Norsk (Oversettelse av original bruksanvisning)

SYMBOLER

Følgende signalord og meninger har il hensikt å forklare graden av risiko forbundet med bruken av dette produktet.		
SYMBOL	NAVN	BETYDNING
	FARE:	Indikerer en umiddelbart farlig situasjon, som, dersom den ikke unngås, kan føre til alvorlig personskade eller død.
	ADVARSEL	Indikerer en potensiell farlig situasjon, som, dersom den ikke unngås, kan føre til alvorlig personskade eller død.
	FORSIKTIGHETSREGEL:	Indikerer en potensiell farlig situasjon, som, dersom den ikke unngås, kan føre til mindre eller moderate skader.
	FORSIKTIGHETSREGEL:	(Uten advarende sikkerhetssymbol) Indikerer en situasjon som kan føre til skade på ting.

SERVICE

Vedlikehold krever ekstrem forsiktighet og kunnskap og skal kun utføres av en kvalifisert serviceteknikker. Vi anbefaler at du returnerer produktet til din nærmeste **AUTORISERTE SERVICESENTER** for reparasjon. Når det er til service, bruk kun originale reservedeler.

ADVARSEL

Operasjon av ethvert elektrisk verktøy kan resultere i at fremmedlegemer blir kastet i øynene dine, som kan resultere i alvorlig øyeskade. Før du starter å bruke elektrisk verktøy, skal du alltid bruke vernebriller med sidevern, eller et fullekkende ansiktsvern når det er nødvendig. Vi anbefaler en sikkerhetsmaske med et bredt synsfelt over briller eller standard vernebriller med sidevern. Bruk alltid vernebriller som er merket i overensstemmelse med EN 166.

Norsk (Oversettelse av original bruksanvisning)

SPESIFIKASJON

Spenning	80 volts	
Hastighet uten belastning	Max. 5500 RPM	
Skjærehode	Dunkeutmating/krattklipperblad	
Diameter på klippesnoren	2.0 mm	
Diameter på klippeområdet	356/406 mm (Plentrimmer) 254 mm (Batteridrevet busksaks)	
Egenskaper for dunkeutmating/krattklipperkniv	Maks hastighet for 10000 o/min/4 tenner / maks hastighet 10000 o/min	
Batteripakke	2901207	
Batterilader	2902507/2904007	
Vekt	Max 7kg	
Plentrimmer	Mitattu äänipaineen tasol	$L_{PA}=87$ dB(A), $K_{PA}=3$ dB(A)
	Mitattu äänenteho	$L_{WA}=94.7$ dB(A), $K_{PA}=3$ dB(A)
	Garantert lydeffektnivå	$L_{WA}=96$ dB(A)
	Vibrasjon	< 2.5 m/s ² $k=1.5$ m/s ²
Batteridrevet busksaks	Mitattu äänipaineen tasol	$L_{PA}=80$ dB(A), $K_{PA}=3$ dB(A)
	Mitattu äänenteho	$L_{WA}=93.9$ dB(A), $K_{PA}=3$ dB(A)
	Garantert lydeffektnivå	$L_{WA}=96$ dB(A)
	Vibrasjon	< 2.5 m/s ² $k=1.5$ m/s ²

⚠ ADVARSEL

Vibrasjonene ved faktisk bruk av et elektrisk verktøy kan skille seg fra oppgitte totalverdier avhengig av måten verktøyet brukes på; unngå vibrasjonsrisiko det advares mot. Anvend hansker under bruk, begrens kjøretiden og kutt ned på tiden avtrekkeren er trykket inn.

BESKRIVELSE

1. Skiftebryter
2. Bakre håndtak
3. Låseknapp
4. Fremre håndtak
5. Øvre skaft
6. Kobling for teleskopisk stang
7. Nedre aksel
8. Av/på strømknapp
9. Gressutkaster
10. Skjærekniv

MONTERING

OPPAKKING

Dette produktet krever montering.

- Ta forsiktig produktet og eventuelt annet utstyr ut av esken. Påse at alt som er ført opp på pakklisten befinner seg i esken.

⚠ ADVARSEL

Ikke bruk produktet dersom noen del på Pakklisten allerede er montert når du pakker opp produktet. Deler på denne listen er ikke montert på produktet ved fabrikk og krever montering av kunden. Bruk av et produkt som ikke er korrekt montert kan føre til alvorlig personskaade.

- Inspiser innholdet grundig og påse at det ikke har oppstått skader under transporten.
- Ikke kast emballasjen før det er foretatt en grundig inspeksjon og gjennomført en tilfredsstillende prøve av produktet.

⚠ ADVARSEL

Hvis noen deler er skadet eller mangler, skal du ikke bruke dette produktet før delene er erstattet. Bruk av dette produktet med skadede eller manglende deler kan føre til alvorlig personskaade.

⚠ ADVARSEL

Ikke forsøk å modifisere dette produktet eller Alle slike forandringer eller modifikasjoner er feil bruk og kan resultere i farlige tilstander og fører til mulig alvorlige personskaader.

Norsk (Oversettelse av original bruksanvisning)

⚠ ADVARSEL

For å hindre utilsiktet start som kan forårsake alvorlige personskade, alltid ta ut batteripakken fra produkt når du monterer delene.

Å SETTE PÅ FREMRE HÅNDTAK *Se Figur 2.*

⚠ ADVARSEL

Unngå kontakt med kniven. Kontakt med kniven kan føre til alvorlig personskade.

- Ta ut batteriet.
- Snu gress/kantklipperen for å få tilgang til klippehodet.
- Fjern den forhåndsmonterte skruen i klippehodet med en stjerneskrutrekker.
- Plasser beskyttelsen på klippehodet.
- Tilpass skruerullene i beskyttelsen til skruerullene i klippehodet.
- Sett skruen inn i klippehodet og fest beskyttelsen.

⚠ ADVARSEL

Ikke la fortrolighet med dette produktet gjøre deg uforsiktig. Husk at uforsiktighet i løpet av et brøkdell er et sekund er nok til å volde alvorlig personskade.

⚠ ADVARSEL

Bruk all id vernebriller eller sikkerhetsglass med sidevern når du bruker elektroverktøy. Hvis du ikke gjør dette kan det resultere i gjenstander blir kastet i øynene dine som kan resultere i mulig alvorlige skader.

⚠ ADVARSEL

Ikke bruk tilkoblet utstyr eller ilbehør som ikke er anbefalt av produsenten av dette verktøyet. Bruken av tilkoblet utstyr eller tilbehør som ikke er anbefalt kan føre til alvorlig personskade.

INSTALLERING AV TILBEHØR TIL KLIPPEHODET

Se Figur 3.

- Løsne tilkoplingsknotten på koplere.
- Trykk inn u løserknappen på det nedre røret. Tilpass knotten i posisjonshullet på klippehodekopleren.
- Skyv det nedre røret på klippehodekopleren inntil utløserknotten er på plass i posisjonshullet.

- Stram til knotten forsvarlig.

FOR Å FESTE DET FREMRE HÅNDTAKET *Se Figur 4.*

- Installer hovedhåndtaket på skaftet, plassere spaken på toppen av hovedhåndtaket, påse at spaken peker mot venstre når enheten holdes.
- Plasser klemmen på baksiden av hovedhåndtaket på skaftet.
- Ta de 2 medfølgende skruene og fest dem til klemmen med stjerneskrutrekker (medfølger ikke).

DRIFT

Hold krattklipperen med høyre hånd på det bakre håndtaket og venstre hånd på det fremre håndtaket. Hold et fast grep med begge hender når redskapen brukes. Trimmeren skal holdes i en komfortabel posisjon, med det bakre håndtaket i ca. hofte høyde. Bruk alltid produktet på full gass. Hvis avklippet vegetasjon eller søppel legger seg rundt klippeutstyret må AVTREKKEREN FRIGJØRES og vegetasjonen og søppel fjernes. Benytt selen når produktet brukes.

INSTALLASJON AV BATTERIPAKKEN *Se Figur 5.*

- Plasser batteripakken i klipperen. Tilpass de hevede ribbene i batteripakken til sporene i klipperens batteriport.
- Påse at låsehakene på begge sider av batteripakken er i inngrep og at batteripakken er sikret i laderen før lading påbegynnes.

FJERNING AV BATTERIPAKKEN *Se Figur 5.*

- Frigjør skiftebryteren og låseutløseren for å stoppe klipperen.
- Trykk strømbryteren for å slå av klipperen.
- Trykk inn og hold batterihakeknappen på bunnen av batteripakken.
- Fjern batteripakken fra trimmeren.

START/STOPP AV KLIPPEREN *Se Figur 6.*

- Trykk inn på/av-bryteren
- For å starte trimmeren, grip det fremre håndtaket låsebryteren samtidig som du trykker inn den variable hastighetsbryteren.
- For å stoppe trimmeren slipper du kontrollbryteren for den variable hastigheten.

Norsk (Oversettelse av original bruksanvisning)

⚠ ADVARSEL

Støy En viss støy fra maskinen kan ikke unngås. Enkelte steder må støyende arbeid godkjennes og/eller avgrenses til visse tider på døgnet. Vis hensyn til nærboendes krav om uforstyrrede hviletider og begrens arbeidsiden med maskinen til et minimum. For beskyttelse av egen hørsel og hørselen til personer som befinner seg i nærheten må hørselsvern benyttes og om ønskelig disposisjon;

Vibrasjoner Bruk alltid sikkerhetshansker med vibrasjonsdempende effekt. Mye vibrasjoner kan føre til sykdommen hvite fingre eller karpaltunnelsyndrom. Hvis du merker at bruken av maskinen gir en ubehagelig følelse eller misfarging av huden må arbeidet stanses umiddelbart. Legg inn passende pauser i arbeidet. Operatører som bruker utstyret jevnlig eller over lengre perioder må følge med på tilstanden til hender og fingre.

⚠ ADVARSEL

Hold alltid klipperen vekke fra kroppen slik at det alltid er avstand mellom kroppen og klipperen. Enhver kontakt med klippehodet mens det er i bevegelse kan føre til alvorlig personskade.

TIPS OM KLIPPING *Se Figur 7.*

- Hold trimmeren vinklet mot det området som klippes, det er maskinens beste klippeområde.
- Trimmeren vil klippe bedre dersom den beveges fra venstre mot høyre over området som skal klippes; den er mindre effektiv når den beveges fra høyre mot venstre.
- Bruk tuppen av snoren il å klippe; ikke tving snorhodet inn i uklippet gress.
- Ståltråd og nettinggjerdet fører til ekstra slitasje på snoren, til og med skader. Stein- og murvegger, fortauskanten og trær vil kunne slite snoren raskt.
- Unngå trær og kratt. Bark, treplanker, panel, og gjerdestolper kan lett ødelegge snoren.
- Fest metallknotten i gummi-hullet på det bakre håndtaket når utstyret brukes, frigjør metallknotten når utstyret ikke er i bruk.

FREMFØRING AV SNOREN *Se Figur 8.*

Når snorklipperen brukes vil klippesnoren slites ned og bli kortere. Denne klipperen er utstyrt med en fremføringsmekanisme som slipper ut ytterligere snor når klippehodet dunkes mot bakken samtidig som det

roteres. Kappekniven vil kappe snoren for å holde et passende klippeområde.

JUSTER KLIPPEDIAMETEREN *Se Figur 9.*

Klipperen er korrekt innstilt med 35 cm klippehylse. Juster til en klippediameter på 40 cm:

- Fjern batteripakken fra snorklipperen.
- Fjern begge skruene fra klippekniven med en stjerneskrutrekker (følger ikke med).
- Roter klippekniven 180°.
- Sett tilbake begge skruene i klippekniven.

MERK: Sett klippekniven til 35 cm for bedre kjøretid. Sett klippekniven il 40 cm for større klippeområde.

MERK: En mindre klippediameter vil maksimere kjøretiden og klippehastigheten, mens et større klippeområde vil føre til at jobben kan gjøres raskere.

KUTTEBLAD FOR TRIMMTR ÅD *Se Figur 9.*

Denne klipperen er utstyrt med en snorkutter på gressutkasteren. For best klipping; før frem snoren inntil den er skåret av til riktig lengde av snorkutteren. Før frem mer snor hver gang du hører at motoren går raskere enn normalt, eller når klippeeffektiviteten reduseres. Dette vil gi deg de beste ytelsene og holde snoren lang nok til at den føres frem på riktig måte.

⚠ ADVARSEL

Ved bytting av deler skal kun originale reservedeler brukes. Bruken av andre deler kan være farlig eller skade produktet.

⚠ ADVARSEL

For å unngå alvorlig personskade, fjern alltid batteripakken fra verktøyet før det gjennomføres noen form for vedlikeholdsarbeider.

GENERELT VEDLIKEHOLD

Før hver gangs bruk inspiser hele verktøyet for skader, manglende eller løse deler som skruer, muttere, lokk m.v. Stram forsvarlig til alt som skal være stramt og bruk ikke verktøyet for alle manglende eller skadede deler er skiftet. Kontakt Ryobi kundeservice for hjelp.

Unngå bruk av løsemidler når du rengjør plastdelene. De fleste plasttyper er ømfintlige for forskjellige typer

Norsk (Oversettelse av original bruksanvisning)

kommersielle løsemidler og kan skades dersom de brukes. Bruk rene kluter til å fjerne smuss, støv, olje og fett etc.

⚠ ADVARSEL

Ikke på noe tidspunkt må du la bremsevæske, bensin, pet roleumbaser te pro dukter, rustopløsende oljer og lignende komme i kontakt med plastdelene. Kjemikalierne kan skade, svekke eller ødelegge plast, som i sin tur kan føre til alvorlig personskade.

Bare deler som er ført opp på delelisten er ment for reparasjon eller utskifting av kunden. Alle andre deler må kun erstattes av et autorisert Servicesenter.

⚠ ADVARSEL

For å unngå alvorlig personskade, fjern alltid batteripakken fra verktøyet før det gjennomføres noen form for vedlikeholdsarbeider.

ERSTATNING AV SNORSPOLE *Se Figur 10.*

Bruk bare tvunnet 2 mm diameter monofilament klippesnor.

- Ta ut batteriet.
- Trykk inn tungene på sidene av dekslet for snorspolen.
- Trekk spoleholderen opp for å ta den ut.
- Fjern den gamle spolen.
- For å installere den nye spolen må det påses at snoren stikker ut av slissen på den nye spolen. Påse at enden av snoren er ca. 15 cm utenfor snorslissen.
- Installer den nye spolen slik at snoren og slissen er i overensstemmelse med øyet i snorhodet. Tre snoren inn i øyet.
- Trekk i snoren som kommer ut av snorhodet slik at snoren frigjøres fra slissen i spolen.
- Sett tilbake spoleholderen ved å trykke klaffene inn i slissene og trykk ned inntil spoleholderen klikker på plass.

SNORERSTATNING *Se Figur 10.*

- Ta ut batteriet.
 - Fjern spolen fra snorhodet.
- MERK:** Fjern snor som måtte være igjen på spolen.
- Skjær av en snorbit på ca 3 meter.

- Stikk snoren inn i ankerhullet på den øvre delen av spolen. Trekk snoren mot høyre rundt den øvre delen av spolen, som vist med pilene på spolen. Plasser snoren i slissen på den øvre spoleflensen, la det være ca 15 cm som stikker ut under slissen. Ikke fyll for mye. Etter å ha viklet opp snoren skal det være minst

0.635cm tomme mellom den oppviklede snoren og den utvendige kanten på spolen.

- Erstatt spolen og spoledekslet. Se erstatning av spole tidligere i denne brukermanualen.

SAMMENSETNING AV KRATTKLIPPER *Se Figur 11.*

Advarsel: Se opp for skarpe kanter og bruk hansker.

- Fjern batteripakken
- Påse at 'F' er montert på skaftet til trimmeren.
- Sett inn en passende skrutrekker gjennom de to hullene.
- Sett krattklipperkniv "G" på toppen av avstandsstykket "F" og påse at det er sentrert.
- Plasser skive "H" på toppen av bladklipperkniv "G".
- Plassere deksel "I" over skive "H".
- Bruk en 19 mm eller 3/4-tommers fastnøkkel til å stramme låsemutter "J" mot venstre med 44-58 Nm eller 32-42 footpound moment.
- Drei krattklipperkniven "B" for å sikre at den er forsvarlig festet.

LAGRING AV KLIPPEREN

- Fjern batteripakken fra klipperen før lagring.
- Oppbevar i et godt ventilert rom der barn ikke har tilgang.
- Hold avstand til korroderende midler som havekjemikalier og salt.
- Rydd og lad opp batteriet på et kjølig sted.
- Oppbevar batteripakken der temperaturen er under 27°C, og vekke fra fuktighet.
- Alle batterier taper noe av sin ladekapasitet med tiden. Jo høyere temperatur, jo raskere vil batteriet tape ladekapasitet. Hvis du ikke bruker hekksaksen i lengre perioder, lad batteriet opp hver måned eller annenhver måned. Det vil forlenge batteriets levetid.
- Sørg for å sikre enheten under transport for å hindre skader på ting eller personer. Rengjør og vedlikehold før lagring.

MILJØVERN

- Miljøvern må være førsteprioritet ved bruk av maskinen, til fordel for samholdet og miljøet der vi bor. Unngå å forstyrre nabolaget.
- Følg nøye de kommunale bestemmelsene for kasting av emballasje, oljer, bensin, filter, forringede deler eller deler som er sterkt forurensende. Dette avfallet må ikke kastes med husholdningsavfallet, men kildesorteres og kastes i konteinerne for resirkulering.
- Følg nøye de kommunale bestemmelsene for kasting

Norsk (Oversettelse av original bruksanvisning)

av klippeavfallet.

- Når maskinen ikke skal brukes lenger, må den ikke kastes i naturen, men leveres inn til et innsamlingscenter i henhold til gjeldende kommunale bestemmelser



Separat oppsamling. Dette produktet må ikke avhendes sammen ed vanlig husholdningsavfall. Skulle du oppdage at ditt Greenworks-verktøy må skiftes ut, eller at du ikke lenger har bruk for det, ikke kast det i husholdningsavfallet. Sørg for at produktet blir behandlet på miljømessig forsvarlig måte.



Separat innsamling av brukte produkter og emballasje sørger for at materialene kan resirkuleres og brukes på nytt.

Gjenbruk av resirkulerte materialer bidrar til å hindre miljømessig forurensning og reduserer behovet for råmaterialer.

Batterier



Li-ion

Når batteriet ikke lenger lar seg lade må det avhendes på en miljømessig forsvarlig måte. Batteriet inneholder materialer som er skadelige for deg og miljøet. Det må fjernes og avhendes sepsat på et sted som mottar og behandler litium-ion-batterier.

Norsk (Oversættelse av original bruksanvisning)

FEJLFINDING

PROBLEM MULIG ÅRSAG LØSNING	POSSIBLE CAUSE	SOLUTION
Tråden fremføres ikke ved brug af det automatiske fremføringshoved.	Snoren er viklet ind i sig selv.	Smør med silikonespray.
	Snoren er slidt for kort.	Installer flere snore. Referer til sektionen omkring udskiftning af snor i denne manual.
	Snoren er viklet ind i spolen.	Træk i tråden, når knappen holdes inde.
	Snoren er viklet ind i spolen.	Fjern snor fra spolen og træk tilbage. Referer til sektionen omkring udskiftning af snor i denne manual.
Der vikler sig græs rundt om skaft og trådhoved.	Der skæres højt græs ved jordniveau.	Højt græs klippes ovenfra og ned for at undgå fastvikling.
Enheden starter ikke.	Batteri er ikke sikret.	Batteriet sikres ved at kontrollere, at låsemekanismerne på hver side af batteriet klikker på plads.
	Batteri er ikke opladet.	Batteriet oplades som foreskrevet i den medfølgende betjeningsvejledning.
	Skaft ikke ordentligt samlet.	Kontrollér, at det buede skaft sidder ordentligt fast i koblingen på overskaftet, og lås skaftkoblingen fast.

Suomi (Alkuperäisten ohjeiden käännös)

Trimmeri on suunniteltu ja valmistettu korkeiden luotettavuus-, käyttöystävällisyys- ja turvallisuusstandardien mukaisesti. Asianmukaisesti hoidettuna se toimii ongelmatta vuosia.

SÄILYTÄ TÄMÄ OPAS MYÖHEMPÄÄ TARVETTA VARTEN

JOHDANTO

Tätä laitetta ei ole tarkoitettu ihmisille (sekä lapsille), joiden ymmärrys on heikentynyt tai joilta puuttuu kokemusta ja yleistietämystä, ellei heidän turvallisuudestaan vastuussa oleva valvo tai neuvo heitä laitteen käytössä.

Lapsia on pidettävä silmillä, jotta he eivät pääse leikkimään varusteilla.

Tällä tuotteella on monia ominaisuuksia, jotka tekevät sen käytöstä miellyttävän ja mukavan.

Tuotteen kehittämisessä on ollut etusijalla turvallisuus, suorituskyky ja luotettavuus, joten sitä on helppo huoltaa ja käyttää.

KÄYTTÖTARKOITUS

Tämä trimmeri on tarkoitettu ruohon ja pehmeiden kasvien leikkaukseen ja nurmikon reunuksen trimmaukseen yksityisten puutarhojen kohdissa, joihin ruohonleikkurilla ei päästä käsiksi.

Sen leikkuutaso on aina oltava suunnilleen maanpinnan suuntainen. Jos sitä ei käytetä tällä tavalla, vaara, että sinkoutuvat kappaleet vahingoittavat ihmisiä tai omaisuutta, kasvaa huomattavasti.

Laitetta ei saa käyttää julkisissa puutarhoissa, puistoissa, urheilukeskuksissa eikä tien vierillä, eikä maa- tai metsätaloudessa.

Ruohotrimmeriä ei saa käyttää seuraavien kohteiden leikkaamiseen tai pilkkomiseen: Pensaaidat ja pensaat, kukat. Sitä ei tule koskaan käyttää siten, että leikkuuosaa pyörii pystyasossa.

YLEISET TURVALLISUUSOHJEET

▲ VAROITUS

Lue kaikki turvallisuusvaroitukset ja ohjeet. Varoitusten ja ohjeiden laiminlyönnistä voi seurata sähköisku, tulipalo ja/tai vakava loukkaantuminen.

SÄILYTÄ NÄMÄ VAROITUKSET JA OHJEET MYÖHEMPÄÄ TARVETTA VARTEN.

▲ VAROITUS

Lue kaikki varoitukset ja ohjeet huolellisesti. Näiden ohjeiden laiminlyönti voi aiheuttaa onnettomuuksia kuten tulipalon, sähköiskun ja/tai vakavia ruumiinvammoja.

Sana "Sähkötyökalu" Viittaa Varoituksissa Akkukäyttöiseen (Langattomaan) Sähkötyökaluun.

- Käytä suojalaseja.
- Älä anna lasten tai käyttöohjeita tuntemattomien ihmisten käyttää laitetta.
- Lopeta laitteen käyttö, jos lähistöllä on ihmisiä, erityisesti lapsia, tai lemmikkejä.
- Käytä konetta ainoastaan päivänvalossa tai hyvässä keinovalossa.
- Ennen työkalun käyttöä tai jos työkaluun on kohdistunut iskuja tarkasta, ettei siinä ole kulumisen merkkejä tai ettei se ole vaurioitunut. Mikäli havaitset vikoja, tee tarvittavat korjaukset.
- Älä koskaan käytä laitetta, jos sen suojuukset ovat viioittuneita tai puuttuvat.
- Pidä kädet ja jalat aina kaukana leikkuupäästä, erityisesti moottoria käynnistäessäsi. Varo, että et loukkaannu siiman leikkauslaitteessa.
- Kun pidennät siimaa, palauta laite aina normaaliin käyttöasentoon ennen sen käynnistystä.
- Älä koskaan asenna metallisia leikkuuosia.
- Älä koskaan käytä muita kuin valmistajan tuottamia tai suosittelemia varaosia ja lisävarusteita.
- Irrota akku laitteesta ennen tarkistusta, puhdistusta ja huoltoa sekä kun se ei ole käytössä.
- Pidä aina huoli siitä, että tuuletusaukoissa ei ole roskia.

LUE KAIKKI OHJEET TYÖYMPÄRISTÖ

- **Pidä työskentelyalue puhtaana ja hyvin valaistuna.** Huonosti valaistu ja epäjärjestyksessä oleva työympäristö on onnettomuuksille altis.
- **Älä käytä sähkötyökaluja räjähdysvaarallisessa ympäristössä, kuten helposti syttyvien nesteiden, kaasun tai pölyn läheisyydessä.** Sähkötyökaluista lähtevät kipinät voivat sytyttää ne palamaan tai räjäyttää ne.
- **Pidä kaikki sivulliset (erityisesti lapset ja lemmikit) vähintään 15 metrin päässä työalueesta.** Vaarana on huomion pois kääntyminen ja työkalun hallinnan menettäminen.

SÄHKÖTURVALLISUUS

- **Älä altista sähkötyökalua sateelle tai kosteudelle.** Sähkötyökaluun joutunut vesi kasvattaa sähköiskun vaaraa.

Suomi (Alkuperäisten ohjeiden käännös)

HENKILÖTURVALLISUUS

- **Pysy valppaana. Katso mitä teet ja käytä tervettä järkeä kun käytät sähkötyökäluä. Älä käytä sähkötyökäluä mikäli olet väsynyt, alkoholin tai huumeiden vaikutuksen alainen tai mikäli olet lääkekuurilla.** Muista aina, että hetken kestävä huolimattomuus voi johtaa vakavaan loukkaantumiseen.
- **Käytä suojavarusteita. Suojaa aina silmä.** Olosuhteista riippuen, käytä myös pölynsuojanaamaria, liukumattomia turvajalkineita, suojakypärää ja kuulonsuojaimia vakavien ruumiinvammojen välttämiseksi.
- **Ehkäise epähuomiossa tapahtuvat käynnistykset. Varmista, että katkaisin on ”seis” asennossa ennen, kuin kytket työkalun verkkovirtaan ja/tai asennat siihen akun sekä myös silloin, kun kannat tai kuljetat työkalua.** Onnettomuuksien ehkäisemiseksi, älä siirrä työkalua sormen ollessa liipaisimella äläkä kytke sitä verkkovirtaan kun katkaisin on ”käynnissä” asennossa.
- **Poista kiristysavaimet ennen, kuin käynnistät työkalun.** Työkalun liikkuvaan osaan unohtunut kiristysavain voi aiheuttaa vakavia ruumiinvammoja.
- **Älä kurkota käsivartta liian kauas. Ota hyvä tuki jaloille.** Tukeva työskentelyasento sallii työkalun moitteettoman hallinnan kaikissa olosuhteissa.
- **Käytä sopivia pukimia. Älä pukeudu väljiin vaatteisiin ja koruihin. Pidä hiukset, pukimet ja kädet kaukana liikkuvista osista.** Väljät vaatteet, korut ja pitkät hiukset voivat tarttua liikkuviin osiin.
- **Kuulonsuojaimet vaikeuttavat varoitusten kuulemista (häilytyksiä ja huutoja).** Käyttäjän on kiinnitettävä enemmän huomiota siihen, mitä työalueella tapahtuu.
- **Jos laitetta varten on pölynpoisto- ja keräyslaite, kytke se asianmukaisesti ja käytä sitä oikein.** Pölyn kerääminen voi vähentää pölyyn liittyviä vaaroja.

SÄHKÖTYÖKALUJEN KÄYTTÖ JA HUOLTO

- **Älä pakota työkalua. Käytä työhön sopivaa työkalua.** Sähkötyökälu on tehokkaampi ja varmempi, jos käytät sitä sille sopivalla pyörimisnopeudella.
- **Älä käytä sähkötyökäluä, jos sitä ei voida käynnistää ja sammuttaa katkaisimella.** Työkalu, jota ei voida käynnistää ja katkaista oikealla tavalla on vaarallinen ja se on korjattava välittömäs i.
- **Irrota pistoke virranlähteestä ja/tai akku työkoneesta, ennen kuin teet säätöjä, vaihdat varusteita tai varastoit teet.** Täällaiset varoitimet pienentävät sitä vaaraa, että kone käynnistyysi vahingossa.
- **Pidä työkalut puhtaina ja terävinä.** Kiinni tarttuminen on harvinaisempaa ja hallinnan säilyttäminen helpompaa, kun leikkuutyökälu on hyvin teroitettu ja

puhdas.

- **Varastoi sähkötyökäluä aina lasten ulottumattomiin. Älä anna kokemattomien tai turvallisuusohjeita tuntemattomien henkilöiden käyttää työkalua.** Sähkötyökäluä ovat vaarallisia kokemattomien henkilöiden käsissä.
- **Pidä työkaluista hyvää huolta. Tarkista liikkuvien osien linjaus. Tarkista, ettei yksikään osa ole rikkoutunut. Tarkista asennus ja kaikki osat, jotka voivat vaikuttaa haitallisesti työkalun toimintaan. Mikäli viallisia osia on, korjauta työkalu ennen sen käyttöä.** Onnettomuuksien aiheuttajana on usein työkalun huolimaton kunnossapito.
- **Älä anna roskien kerääntyä trimmeriin. Ylläpida asianmukainen tuuletus puhdistamalla usein. Noudata tämän käsikirjan puhdistusohjeita.**
- **Noudata turvallisuusohjeita työkalun, lisävarusteiden, terien jne. käytön aikana ja huomioi työkalun, työympäristön ja toteutettavan työn erityisominaisuudet.** Vaarallisten tilanteiden ehkäisemiseksi, älä käytä työkalua muuhun, kuin sille tarkoitettuun työhön.

AKKUKÄYTTÖISEN TYÖKALUN KÄYTTÖ JA HOITO

- **Käytä lataukseen ainoastaan valmistajan suosittelemaa laturia.** Yhden tyyppiselle akulle sopivan laturin käyttö toisenlaisen akun kanssa voi olla vaarallista.
- **Käytä akkutyökäluä ainoastaan sitä varten suunniteltujen akkujen kanssa.** Muiden akkujen käyttö voi johtaa loukkaantumiseen ja tulipaloon.
- **Kun akkuä ei käytetä, pidä se erillään metalliesineistä, kuten paperiliittimistä, kolikoista, avaimista, nauloista, ruuveista ja muista pienistä metalliesineistä, jotka voivat yhdistää akun navat.** Akun napojen oikosulkeminen voi aiheuttaa palovammoja ja tulipaloon.
- **Jos akkuä käsitellään väärin, siitä voi vuotaa nestettä; älä kosketa sitä. Jos kosketat sitä vahingossa, huuhtele se vedellä. Jos nestettä pääsee silmiin, hakeudu lisäksi lääkärin hoitoon.** Akusta vuotanut neste voi ärsyttää ihoa ja aiheuttaa palovammoja.

HUOLTO

- **Kaikki korjaustyöt on annettava ammattitaitoisen huoltomiehen tehtäväksi ja vaihdosia on käytettävä yksinomaan alkuperäisiä varaosia.** Näin toimien voit käyttää sähkötyökäluä täysin turvallisesti.

HOOLDUS

- **Irrota laite käytön jälkeen ja ennen varastointia akusta ja tarkista, onko se vioittunut.**

Suomi (Alkuperäisten ohjeiden käännös)

- Kun laite ei ole käytössä, pidä se lasten ulottumattomissa.
- Ruohotrimmereitä saa korjata vain valtuutetut huoltomiehet.
- Käytä ainoastaan alkuperäisiä valmistajan suosittelemia lisävarusteita ja varaosia.

▲ VAROITUS















Leikkuupää pyörii vielä muutaman sekunnin virran katkaisemisen jälkeen.

- Laitteen käytöstä aiheutuva värinä voi poiketa ilmoitetusta kokonaisarvosta, laitteen käyttötavasta riippuen.
- Raporttien mukaan käsikäyttöisten laitteiden värinä voi joidenkin kohdalla myötävaikuttaa Raynaud's Syndromen (Raynaudin oireen) ilmenemiseen. Oireita ovat pistely, turtuus ja sormien kalpeneminen, yleensä kylmässä ilmassa. Perinnölliset tekijät, kylmyys ja kosteus, ruokavalio, tupakointi sekä työtavat voivat kaikki myötävaikuttaa näiden oireiden ilmenemiseen. Käyttäjä voi ehkäistä värinän aiheuttamia vaikutuksia seuraavasti:
 - Pidä itsesi lämpimänä kylmällä säällä. Käytä laitteen käytön aikana käsineitä, jotta kätesi ja ranteesi pysyvät lämpöisinä. Raporttien mukaan kylmä ilma on tärkeä tekijä Raynaud's Syndromen (Raunaudin oireiden) ilmenemisessä.
 - Harjoita kunkin käyttöjakson jälkeen liikuntaa, jotta verenkierto lisääntyisi.
 - Pidä työn aikana säännöllisesti taukoja. Rajoita päivittäisen värinän määrä.

Jos mitään yllä mainittuja oireita ilmenee, lopeta heti laitteen käyttö ja kerro oireista lääkärille.



Suomi (Alkuperäisten ohjeiden käännös)**SYMBOLI**

Työkalussa voi olla joitakin seuraavista symboleista. Opettele ja paina mieleen niiden tarkoitus. Näiden symbolien oikea tulkinta sallii työkalun turvallisen ja sopivalla tavalla tapahtuvan käytön.

SYMBOLI	MERKITYS/SELITYS
	Varo terän aksiaalivoimaa
	Osoittaa turvallisuuden takaamiseksi huomioitavat varokeinot.
	Sinkoutuneet esineet voivat kimmota ja aiheuttaa vamman tai vaurion. Käytä suojavaatteita ja saappaita.
	Pidä kaikki sivulliset vähintään 15 metrin päässä
	Älä käytä sahanteriä
	Älä altista konetta sateelle tai kosteudelle.
	Pidä sivulliset turvallisella etäisyydellä laitteesta.
	Lue Käyttäjän käsikirja
	Käytä suojajalkineita
	Käytä suojakäsineitä
	Käytä kypärää
	Käytä näkö- ja kuulosuojausta.
	Karan suurin kiertonopeus.
	Kaksoistiivistetty rakenne

Suomi (Alkuperäisten ohjeiden käännös)

SYMBOLI

Seuraavien merkkien tarkoitus on selittää, miten vakava riski tuotteeseen liittyy.		
SYMBOLI	MERKKI	MERKITYS
	VAARA:	Ilmoittaa välittömästä vaaratilanteesta, joka saattaa aiheuttaa kuoleman tai vakavan vamman.
	HOIATUS:	Ilmoittaa mahdollisesta vaara tilanteesta, joka saattaa aiheuttaa kuoleman tai vakavan vamman.
	VAROITUS:	Ilmoittaa mahdollisesta vaara tilanteesta, joka saattaa aiheuttaa pienen tai kohtalaisen vamman.
	VAROITUS:	(Ilman symbolia) Ilmoittaa tilanteesta, jossa omaisuutta saattaa vaurioitua.

HOOLDUS

Hooldamine nõuab ülimalt korrashoidu ja teadmisi ning tuleks teostada ainult kvalifitseeritud hooldustehnikute poolt. Hoolduseks soovitame me viia toote remontimiseks lähimasse volitatud teeninduskeskusesse. Kui hooldate, kasutage ainult identseid varuosi.

⚠ VAROITUS

Konetyökalun käyttö voi johtaa vieraiden esineiden sinkoutumiseen silmiin, mikä voi aiheuttaa vakavan silmävaurion. Ennen konetyökalun käytön aloitusta käytä aina suojasilmälaseja, sivusuojilla varustettuja suojalaseja tai tarvittaessa koko kasvonsuojusta. Suosittelemme käytettäväksi kasvonsuojusta silmälasien päällä tai sivusuojilla varustettuja vakiosuojalaseja. Käytä aina silmiensuojainta, johon merkitty sen täyttävän normin EN 166 vaatimukset.

Suomi (Alkuperäisten ohjeiden käännös)

TEKNINEN ERITTELY

Jännite	80 volts	
Kuormaton nopeus	Max. 5500 RPM	
Leikkuupää	Napautussyöttö/pensasleikkurin terä	
Leikkuusiiman halkaisija	2.0 mm	
Leikkuleveys	356/406 mm (Ruohonleikkuri) 254 mm (Akkukäyttöinen ruohoraivuri)	
Bump feed linefremføring/ Buskrydder blad	Maksiminopeus 10000 rpm/4 hammasta/ maksiminopeus 10000 rpm	
Akku	2901207	
Akkulaturi	2902507/2904007	
Paino	Max 7kg	
Ruohonleikkuri	Mält lydtrykknivå	$L_{PA}=87$ dB(A), $K_{PA}=3$ dB(A)
	Mält lydeffektnivå	$L_{WA}=94.7$ dB(A), $K_{PA}=3$ dB(A)
	Taattu äänitehotaso	$L_{WA}=96$ dB(A)
	Tärinä	< 2.5 m/s ² , $k=1.5$ m/s ²
Akkukäyttöinen ruohoraivuri	Mält lydtrykknivå	$L_{PA}=80$ dB(A), $K_{PA}=3$ dB(A)
	Mält lydeffektnivå	$L_{WA}=93.9$ dB(A), $K_{PA}=3$ dB(A)
	Taattu äänitehotaso	$L_{WA}=96$ dB(A)
	Tärinä	< 2.5 m/s ² , $k=1.5$ m/s ²

⚠ VAROITUS

Sähkötyökalun todellisen käytön aikainen tärinä saattaa poiketa ilmoitetusta kokonaisarvosta, laitteen käyttötavasta riippuen; välttä tärinärisiä ehdotus: käytä käsiä käytön aikana, rajoita käyttöaikaa ja lyhennä liipaisimen painoaikaa.

Kuvaus

1. Liipaisin
2. Takakahva
3. Lukituspainike
4. Etukahva
5. Ylävarsi
6. Teleskooppivarren liitin
7. Alavarsi
8. Virtapainike
9. Ruohonohjain
10. Katkaisuterä

KOKOAMINEN

PAKKAUKSEN PURKAMINEN

Tämä laite on koottava.

- Ota tuote ja lisälaitteet varoen ulos laatikosta. Tarkista, että laatikko sisältää kaikki pakkauslistan osat.

⚠ VAROITUS

Älä käytä laitetta, jos jokin pakkauslistan osista on jo asennettu laitteeseen pakkausta purettaessa. Valmistaja ei asenna listan osia tuotteeseen, vaan käyttäjän on hoidettava niiden asennus. Jos laite kootaan virheellisesti, sen käyttö voi johtaa vakaviin vammoihin.

- Tarkista tuote huolella ja varmista, että se ei ole vioittunut kuljetuksen aikana.
- Älä hävitä pakkausmateriaaleja, ennen kuin olet tarkastanut tuotteen ja käyttänyt sitä tyydyttävästi.

⚠ VAROITUS

Jos osia on vahingoittunut tai kadoksissa älä käytä tätä tuotetta ennen kuin osat on uusittu. Jos tuotetta käytetään osan puuttuessa tai ollessa viallisia, käyttäjä voi loukkaantua vakavasti.

⚠ VAROITUS

Älä yritä muuttaa tätä tuotetta tai luoda lisälaitteita, joita ei suositella käytettäväksi tämän tuotteen kanssa. Jokainen sellainen muutos tai korjaus on väärinkäyttöä ja voi johtaa vaaralliseen, mahdollisia vakavia henkilövahinkoja aiheuttavaan tilaan.

Suomi (Alkuperäisten ohjeiden käännös)

VAROITUS

Irrota sytytystulpan liitäntäjohto aina ennen osien asennusta. Tämän ohjeen laiminlyönti voi aiheuttaa epähuomiossa tapahtuvia käynnistyksiä ja vakavia vammoja.

ETUKAHVAN KIINNITTÄMINEN *Katso Kuvaa 2.*

VAROITUS

Älä kosketa terää. Muutoin seurauksena voi olla vakava loukkaantuminen.

- Irrota akku.
- Käännä ruohotrimmeri/syrjäyssaha ympäri päästäksesi käsiksi trimmeripäähän.
- Irrota ruuvit trimmeripäästä ristipäisellä ruuviavaimella.
- Aseta suoja trimmeripään päälle.
- Kohdista suojan ruuvinreikä trimmeripään ruuvireiän kanssa.
- Kiinnitä suoja paikoilleen ruuvaamalla ruuvi trimmeripäähän.

VAROITUS

Älä anna laitteen tuttuuden tehdä itsestäsi huolimattontta. Muista, että huolimaton sekunnin murto-osa riittää aiheuttamaan vakavan vamman.

VAROITUS

Käytä aina suojasilmälaseja tai sivusuojilla varustettuja suojalaseja käyttäessäsi moottorikäyttöisiä työkaluja. Suojalasian käyttämättä jättäminen voi johtaa esineiden sinkoutumiseen silmiisi ja mahdolliseen vakavaan vammaan.

VAROITUS

Älä käytä muita kuin tämän tuotteen valmistajan suosittelemaa lisälaitteita. Muiden lisälaitteiden käyttäminen saattaa aiheuttaa vakavan vamman.

LISÄVARUSTEEN ASENTAMINEN KÄYTTÖPÄÄ HÄN

Katso kuvaa 3.

- Löysennä kytkimen kiinnitysruuvia.
- Paina alemmassa putkessa oleva vapautuspainike sisään. Kohdista painike käyttöön kytkimen asemointireiän kanssa.

- Työnnä alempi putki käyttöön kytkimeen siten, että vapautuspainike kiinnittyy asemointireikään.
- Kiristä kiinnitysruuvi tiukasti.

ETUKAHVANA SENTAMINEN *Katso kuvaa 4.*

- Asenna pääkahva akselille ja aseta tanko pääkahvan päälle varmistaen, että tanko osoittaa vasemmalle kun laitetta ei pidellä.
- Aseta kiinnike pääkahvan taakse akselille.
- Ota 2 mukana tullutta pulttia ja kiinnitä ne kiinnikkeen ristipääruuviavaimella (ei kuulu toimitukseen).

KÄYTTÖ

Pidä kiinni käyttö päästä oikea käsi takakahvalla ja vasen käsi etukahvalla. Otteen on oltava käytön aikana tukeva. Käyttö päätetään on pidettävä mukavassa asennossa takakahva suunnilleen lantion korkeudella. Käytä käyttö päätetään aina täydellä kaasulla. Jos lisälaitteeseen kietoutuu roskaa, VAPAUTA LIIPAININ ja poista roskat.

Käytä valjaita laitetta käyttäessäsi.

AKUN ASENTAMINEN *Katso kuvaa 5.*

- Aseta akku trimmeriin. Kohdista akun harjanteet puhaltimen akkutilan uriin.
- Varmista, että akun pohjan salpa napsahtaa paikoilleen ja että akku istuu laturissa tukevasi ennen trimmerin käytön aloittamista.

AKUN IRROTTAMINEN *Katso kuvaa 5.*

- Pysäytä trimmeri vapauttamalla kytkinliipaisin ja lukitusliipaisin.
- Kytke trimmeri pois päältä painamalla virtapainiketta.
- Pidä akun pohjassa oleva salpa pohjassa.
- Irrota akku trimmeristä.

TRIMMERIN KÄYNNISTÄMINEN/PYSÄYTTÄMINEN

Katso kuvaa 6.

- Paina on/off-virtapainiketta.
- Käynnistä trimmeri ottamalla kiinni etukahvasta yhdellä kädellä ja piteleillä takakahvaa toisella kädellä; muista painaa lukitusliipaisinta samalla kun puristaa nopeussäätöliipaisinta.
- Sammuta trimmeri vapauttamalla nopeussäätöliipaisin.

Suomi (Alkuperäisten ohjeiden käännös)

VAROITUS

Melu. Laite aiheuttaa jonkin verran melua. Rutiininomaiseen meluun työhön on hankittava lupa, ja se on rajoitettava tiettyihin aikoihin. Pidä lepotaukoja, ja työtunnit voidaan joutua rajoittamaan minimiin. Käyttäjän ja lähistöllä työskentelevien on käytettävä asianmukaisia kuulosuojaimia oman terveytensä takia;

Tärinä. Käytä aina tärinältä suojelevia suojakäsineitä. Liiallinen tärinä voi aiheuttaa valkosormisuutta tai karpaalitunnelsyndrooman. Jos huomaat käsissäsi epämiellyttävän tunteen tai niiden ihon väri muuttuu laitetta käytettäessä, pidä riittävän pitkiä työtaukoja. Laitetta säännöllisesti käyttävien on pidettävä tarkasti siimällä käsiensä ja sormiensa kuntoa.

VAROITUS

Trimmerin pyörivät leikkuupää voi aiheuttaa vakavan vamman.

LEIKKUUVINKKEJÄ *Katso kuvaa 7.*

- Pidä trimmeri kallistettuna leikattavaa aluetta kohden;tässä asennossa se leikkaa parhaiten.
- Trimmeri leikkaa paremmin, kun sitä liikutetaan leikkuualueella vasemmalta oikealle; se on vähemmän tehokas liikuteltaessa oikealta vasemmalle.
- Leikkaa siiman kärjellä; älä pakota siimapäätä leikkaamattomaan ruohikkoon.
- Lanka- ja pylväsaidat saavat siiman kulumaan tavallista nopeammin tai katkeamaan. Kivet, iiliseinät, penkereet ja puu voivat saada siiman kulumaan nopeasti.
- Varo puita ja pensaita. Siima voi helposti vahingoittaa kaarnaa, listoja, suojapintoja ja aidan pylväitä. Attach metal knob to the rubber hole on the rear handle when in use, unlock the metal knob when not in use.
- Kiinnitä metallinuppi takakahvan kumireikään, kun se on käytössä, ja vapauta metallinuppi kun se ei ole käytössä.

SIIMAN PIDENTÄMINEN *Katso kuvaa 8.*

Leikkuusiima kuluu ja lyhenee siimatrimmerin käytön aikana.Tässä trimmerissä on napautettava siimansyöttö, joka syöttää siimaa, kun päätt napautetaan maahan siiman pyörinessä.Katkaisuterä leikkaa siiman, säilyttäen leikkuuleveyden oikeana.

SÄÄDETTÄVÄ LEIKKUUSÄDE *Katso kuva 9.*

Trimmerin leikkuuleveydeksi on säädetty 35 cm.Leikkuuleveyden säätäminen 40 cm:ksi:

- Irrota akku siimatrimmeristä.

- Irrota molemmat ruuvit ka kaisuterästä ristipäisellä ruuviavaimella (ei kuulu toimitukseen).

- Kierrä katkaisuterää 180°.

- Asenna molemmat ruuvit takaisin katkaisuterään.

Huom: Katkaisuterän 35 cm:n asetuksella laite toimii kauemmin.Katkaisuterän 40 cm:n asetuksella leikkuuleveys on suurempi.

Huom: pienempi leikkuupolun halkaisija maksimoi käyttäjän ja leikkuunopeuden, kun taas suurempi leikkuupolun halkaisija auttaa

RUOHON SUOJALEVYSSÄ OLEVA LEIKKAIN

Katso kuvaa 9.

Trimmerin ruohonohjaimessa on siiman katkaisuterä. Trimmerillä saadaan paras tulos, jos siimaa vedetään ulos sen verran, että katkaisuterä ulottuu katkaisemaan sen. Vapauta siimaa aina, kun kuulet, että moottori käy nopeammin kuin tavallisesti, ja kun trimmausteho heikkenee. Tämä takaa parhaan suorituskyvyn ja pitää siiman tarpeeksi pitkänä, jotta se pääsee pidentymään asianmukaisesti.

VAROITUS

Käytä vaihdossa yksinomaan alkuperäisiä varaosia. Muunlaisten varaosien käyttö voi osoittautua vaaralliseksi ja vaurioittaa tuotetta.

VAROITUS

Jotta välttyisit vakavalta loukkaantumiselta, poista akku laitteesta aina kun puhdistat tai huollat sitä.

YLEISHUOLTO

Tarkista koko tuote aina ennen käyttöä vaurioiden ja puuttuvien ja löysien osien – kuten ruuvien, muttereiden, pulttien, tulppien jne. – varalta. Kiristä kaikki liittimet ja tulpat; älä käytä tuotetta, ennen kuin kaikki puuttuvat ja vioittuneet osat on vaihdettu. Soita Ryobin asiakaspalveluun ja pyydä apua.

Älä puhdista muoviosia liuottimilla. Erilaiset kaupalliset liuottimet voivat vioittaa useimpia muovityyppejä. Poista lika, pöly, öljy, rasva tms. puhtailla rievuilla.

VAROITUS

Älä koskaan päästä jarrunesteitä, bensiiniä, öljytuotteita, läpäiseviä öljyjä tms. kosketuksiin muoviosien kanssa. Kemikaalit voivat vioittaa, heikentää ja tuhota muovia, mikä saattaa aiheuttaa vakavan loukkaantumisen.

Suomi (Alkuperäisten ohjeiden käännös)

Ainoastaan osaluettelossa luetellut osat on tarkoitettu asiakkaan korjaamiksi tai vaihtamiksi. Valtuutetun huollon on vaihdettava kaikki muut osat.

⚠ VAROITUS

Tjotta välttyisit vakavilta loukkaantumiselta, poista akku laitteesta aina kun puhdistat tai huollat sitä.

KELAN VAIHTAMINEN *Katso kuvaa 10.*

Käytä ainoastaan kierrettyä 2 mm paksuista yksisäikeistä leikkuusiimaa.

- Irrota akku.
- Paina kelan kannen sivuilla olevat kielekkeet pohjaan.
- Irrota kelan liitin vetämällä se ylös.
- Irrota vanha kela.
- Kun asennat uuden kelan, varmista että siima on sen lovessa. Varmista, että siima työntyy noin 15 cm loven ulkopuolelle.
- Asenna uusi kela siten, että siima ja lovi ovat kohdakkain siimapään reiän kanssa. Työnnä siima reikään.
- Vedä siimapäästä työntyvää siimaa siten, että siima irtoaa kelan lovesta.
- Asenna kelan liitin painamalla kielekkeet loviin ja painamalla liitintä siten, että se napsahtaa paikoilleen.

SIIMAN VAIHTAMINEN *Katso kuvaa 10.*

- Irrota akku.
- Irrota kela siimapäästä.

Huom: Poista kelaan jäänyt vanha siima.

- Leikkaa siimasta noin 3 m:n mittainen pä kä. Käytä ainoastaan 1.5 mm:n paksuista yksisäikeistä siimaa.
- Aseta siima kelan yläosassa olevaan kiinnitysreikään. Kiedo siima myötäpäivään kelan yläosan ympäri, kelassa olevien nuolien mukaisesti. Aseta siima ylemmän kelan laipan loveen ja anna siiman tulla ulos lovesta noin 15 cm. Älä ylitäytä. Kun siima on kiedottu, kiedotun siiman ja kelan ulkosivun välissä tulisi olla vähintään 0.635cm tilaa.
- Paina kelan kannen sivuilla olevat kielekkeet pohjaan. Viittä kohtaan "Kelan vaihto" aikaisemmin tässä käsikirjassa.

SIIMAN VAIHTAMINEN *Katso kuvaa 11.*

Varoitus: Varo teräviä reunoja ja käytä käsineitä.

- Irrota akku laitteesta.
- Varmista, että F on asennettu trimmerin akselille.
- Työnnä sopiva ruuviavain kahden reiän läpi.

- Aseta pensasleikkurin terä G välikkeen F päälle varmistaen, että se tulee keskelle.
- Aseta välilevy H pensasleikkurin terän G päälle.
- Aseta suojuus T välilevyn H päälle.
- Kiristä lukkomutteri J kiertämällä sitä 19 mm:n tai 3/4" avaimella vastapäivään 44-58 Nm:n tai 32-42 ft/lbs:n kireydelle.
- Pyöritä pensasleikkurin terää B varmistaaksesi, että se on tukevasti kiinni.

TRIMMERINVARASTOINTI

- Poista trimmerin akku ennen sen varastointia.
- Varastoi laite paikkaan, jossa lapset eivät pääse siihen käsiksi.
- Pidä laite erillään syövyttävistä aineista, kuten puutarhakemikaaleista ja jäänestosuolasta.
- Älä koskaan varastoi purkautunutta akkua. Odota käytön jälkeen, että akku jäähtyy ja lataa se sitten välittömästi.
- Säilytä akkua alle 27 °C lämpötilassa ja kuivassa tilassa.
- Ajan myötä kaikki akut menettävät lataustehokkuuttaan. Mitä korkeampi lämpötila, sen nopeammin akku menettää latauskykyään. Kun et käytä pensasleikkuria pitkään aikaan, lataa akku joka kuukausi tai joka toinenkuukausi. Tämä pidentää akun kestoikää.
- Sido trimmeri kiinni kuljetuksen ajaksi vaurioiden ja ammojen välttämiseksi. Puhdista ja huolla laite ennen varastointia ja peitä metalliset terät suojuksilla. Käytä metalliterien suojusta kuljetuksen ja varastoinnin aikana.

YMPÄRISTÖNSUOJELU

- Ympäristönsuojelun tulee olla keskeisellä sijalla näytettäessä laitetta. Vältä aiheuttamasta häiriötä naapureille.
- Noudata tarkasti paikallisia säädöksiä, koskien pakkausten, öljyn, bensiinin, suodattimien, kuluneiden osien tai minkä tahansa ongelmajätteen hävitystä. Näitä jätteitä ei saa heittää tavallisen sekajätteen joukkoon, vaan ne on kerättävä talteen erikseen ja vietyä niitä varten olevaan erilliseen jätteiden keräyspaikkaan, jossa niiden kierrätyksestä huolehditaan.
- Noudata tarkasti paikallisia säädöksiä, koskien leikkausjätteiden hävitystä.
- Kun laite otetaan pois käytöstä, älä hylkää sitä luontoon vaan vie se jätekeräykseen paikallisia ja voimassa olevia säädöksiä noudattaen.

Suomi (Alkuperäisten ohjeiden käännös)



Erillinen keräys. Tätä tuotetta ei saa hävittää tavallisten kotitalousjätteiden kanssa. Jos Greenworks Tools -tuotteesi on jonain päivänä vaihdettava tai jos et enää tarvitse sitä, älä hävitä vanhaa tuotetta kotitalousjätteiden mukana. Vie tämä tuote erilliseen keräykseen.



Kun käytetyt tuotteet ja pakkausmateriaalit viedään erilliseen keräykseen, materiaalit voidaan kierrättää ja uusiokäyttää.

Kierrätettyjen materiaalien uusiokäyttö estää ympäristön saastumista ja vähentää raaka-aineiden tarvetta.

Akut



Li-ion

Hävitä akut niiden käyttöiän päättyessä ottamalla ympäristö huomioon. Akku sisältää materiaalia, joka on vaarallista käyttäjälle ja ympäristölle. Se on irrotettava ja hävitettävä erikseen laitoksessa, joka ottaa vastaan litiumioniakkuja.

Suomi (Alkuperäisten ohjeiden käännös)

VIANKORJAUS

ONGELMA	MAHDOLLINEN SYY	RATKAISU
Siima ei pitene automaattisella.	Lanka on sulautunut itseensä.	Voitele silikonisuihkeella.
	Puolassa ei ole tarpeeksi lankaa.	Asenna enemmän lankaa. Tarkista soveltuva kohta langan uusiminen aiemmin tässä oppaassa.
	Lanka on kulunut liian lyhyeksi.	Vedä siimaa samalla kun painat painiketta.
	Lanka on sotkeutunut puolalla.	Poista lanka puolasta ja kelaakakaisin. Tarkista soveltuva kohta langan uusiminen aiemmin tässä oppaassa.
Ruoho kietoutuu akselin.	Korkeaa ruohoa leikataan maan tasolla.	Leikkaa pitkä ruoho ylhäältä alas, jotta se ei pääse kietoutumaan laitteeseen.
Moottori ei käynnisty liipaisinta painettaessa.	Akku ei ole kunnolla kiinni.	Kun asennat akun, varmista että sen sivuilla olevat salvat napsahtavat paikoilleen.
	Akku ei ole ladattu.	Lataa akku laitteen mukana tulleiden ohjeiden mukaisesti.
	Varsi ei ole kiinni kunnolla.	Varmista, että kaareva varsi istuu ylävarren liittimessä ukevas i, ja kiinnitä varren liitin.

Magyar (Az eredeti útmutató fordítása)

A vágó a megbízhatóságot, könnyű kezelhetőséget és a kezelő biztonságát szem előtt tartó magas szintű szabványaink szerint lett tervezve és gyártva. Megfelelő karbantartás mellett éveig stabil, problémamentes teljesítményt fog nyújtani.

ŐRIZZE MEG EZT A KÉZIKÖNYVET, HÁTHA KÉSŐBB SZÜKSÉGE LEHET RÁ

BEVEZETÉS

A készüléket nem használhatják olyan személyek (a gyerekeket is beleértve), akik nem rendelkeznek megfelelő tapasztalattal és tudással, vagy nem értenek a termék működtetéséhez, kivéve, ha a biztonságukért felelős személy a gép használatra megtanítja, vagy a használat közben felügyeli őket.

A gyerekekre oda kell fi gyelni, nehogy játsszanak a készülékkel.

A terméknek számos olyan funkciója van, ami kényelmesebbé és élvezetesebbé teszi a használatát.

A termék kifejlesztésekor a biztonságot, a teljesítményt és a megbízhatóságot tartottuk szem előtt, valamint a könnyű karbantarthatóságot és használatot.

RENDELTESSZERŰ HASZNÁLAT

Ez a szegélyvágó fű és puha növények vágására, valamint a gyeper szélénél nyírására szolgál magánkertekben, olyan helyeken, amelyek normál fűnyíróval nem érhetők el.

A vágás síkjának mindig nagyjából párhuzamosnak kell lennie a talajjal. h a a gépet nem így használják, a kivetődő tárgyak miatt jelentősen megnő a személyi sérülés és egyéb károk veszélye.

A készülék nem használható nyilvános kertekben, parkokban, sportközpontokban és utak mentén, sem pedig a mezőgazdaságban és erdészetekben.

A fűnyírótilos a következők vágására vagy aprítására használni: Sövény, bozót és bokrok, virágok. Tilos azt úgy használni, hogy a vágóeszköz függőlegesen forog.

ÁLTALÁNOS BIZTONSÁGI ELŐÍRÁSOK

▲ FIGYELEM

o lassa el az összes biztonsági figyelmeztetést és útmutatást. A figyelmeztetések és utasítások be nem tartása e lektromos áramütést, tüzet és/vagy súlyos sérülést eredményezhet.

ŐRIZZE MEG EZEKET A FIGYELMEZTETÉSEKET ÉS UTASÍTÁSOKAT A KÉSŐBBI TÁJÉKOZÓDÁSRA IS.

▲ FIGYELEM

Figyelmesen olvassa el az összes figyelmeztetést és utasítást. Az alább részletezett előírások be nem tartása olyan baleseteket okozhat, mint pl. tűz, áramütés és/vagy súlyos testi sérülések.

A figyelmeztetésekben a „szerszámgép” kifejezés az akkumulátorral működtetett (kábel nélküli) szerszámgépet jelenti.

- Viseljen védőszemüveget vagy szemvédőt.
 - Ne hagyja, hogy gyerekek vagy a gép használatát nem ismerő felnőttek használják a gépet.
 - Hagyja abba a szerszámgép használatát, ha emberek különösen gyerekek - vagy állatok vannak a közelben.
 - A készüléket csak nappal vagy jó mesterséges megvilágítás mellett működtesse.
 - Behatás érte azt, ellenőrizze, hogy nincsenek-e rajta elhasználdás/kopás jelei és hogy nem sérült-e meg. Ellenkező esetben végeztesse el a szükséges javításokat.
 - Ne működtesse a gépet sérült védőburkolattal, vagy ha a védőburkolatok nincsenek a helyükön.
 - A kezét és lábát minden esetben, de különösen a motor bekapcsolásakor, tartsa távol a vágóeszközöktől.
 - Figyeljen oda, nehogy megsérüljön a vágószál adott hosszúságúra való vágásához felszerelt kiegészítőtől. Új vágószál kihúzását követően a bekapcsolás előtt mindig állítsa vissza a gépet a normális működési állásba.
 - Ne szereljen fel fém vágószemet.
 - Ne használjon nem a géphez mellékelt vagy a gyártó által nem ajánlott cserealkatrészt vagy tartozékot.
 - Tisztítás, ellenőrzés vagy a gépen történő munkavégzés előtt, valamint ha nem használja, távolítsa el az akkumulátort a gépből.
 - Mindig ügyeljen rá, hogy a szellőzőnyílásokba ne rakódjon le hulladék.
- OLVASSA EL AZ ÖSSZES UTASÍTÁST MUNKATERÜLET**
- Gondoskodjon a munkaterület rendszeres takarításáról és kellő megvilágításáról. A zsúfolt, rendezetlen helyiségek önmagukban is balesetforrást jelentenek.
 - Ne használjon elektromos szerszámokat robbanásveszélyes környezetben, például gyúlékony folyadékok, gázok vagy porok közelében. Az elektromos szerszám motorjából származó szikra tüzet és robbanást okozhat.
 - Az nézelődők, különösen a gyerekek és a

Magyar (Az eredeti útmutató fordítása)

háziállatok, legyenek legalább 15m -es távolságra a használati területtől. A gyermekek és más személyek elvonhatják a figyelmét, és emiatt elveszíheti a szerszám felett az uralmát.

ELEKTROMOS BIZTONSÁG

- Ne tegye ki az elektromos szerszámokat esőnek vagy nedves körülményeknek. Az elektromos gépekbe kerülő víz növeli az áramütés kockázatát.

SZEMÉLYI BIZTONSÁG

- Mindig óvatosan járjon el. Figyeljen oda jól, hogy mit csinál, cselekedjen körültekintően, dolgozzon ésszerűen és hallgasson a józan ítélőképességére, ha elektromos szerszámmal dolgozik. Ne használja az elektromos szerszámot, ha fáradt, szeszest italt vagy kábítószerrel fogyasztott, illetve ha orvosságot szed. Soha ne feledje, hogy egy pillanatnyi figyelme lenyűgölés is elegendő ahhoz, hogy súlyosan megsérüljön.
- Viseljen védőfelszerelést. használjon mindig valamilyen biztonsági eszközt a szem védelmére. Amennyiben a körülmények megkívánják, hordjon porvédő maszkot, csúszásgátló talppal ellátott cipőt, sisakot és hallásvédő eszközt (fülvédőt, fül dugót) is a súlyos testi sérülésekkel járó balesetek elkerülése érdekében.
- Kerülje a szerszám véletlenszerű beindítását. Bizonyosodjon meg arról, hogy a kapcsoló "ki" állásban van, mielőtt a szerszámot a dugaszoló aljzathoz csatlakoztatja és/vagy akkumulátort helyez bele, hasonlóképp, ha kezébe veszi vagy áthelyezi / szállítja a szerszámot. A balesetveszély elkerülése érdekében soha ne helyezze át / szállítsa a szerszámot úgy, hogy ujjai a ravaszon van, valamint ne csatlakoztassa a vezetékét, ha a kapcsoló "be" állásban van.
- Távolítsa el a beállítókulcsokat a szerszámról, mielőtt bekapcsolja. A szerszám valamely mozgó részére rögzülő csavarok súlyos testi sérüléssel járó balesetet okozhat.
- Ne nyújtsa túl messze a karját. Álljon fél-terpesz állásban stabilan. A stabil munkapozíció hozzásegíti ahhoz, hogy jobban uralma alatt tartsa a szerszámot, és nagyobb biztonsággal védje ki a nem várt eseményeket.
- Viseljen a munkának megfelelő öltözetet. Munka közben ne hordjon bő ruhát és ékszer. Ügyeljen arra is, hogy tartsa távol haját, ruháját és kezét a mozgó részekhez. A bő ruhát, az ékszert és a hosszú haját a szerszám mozgó részei bekaphatják.
- Fülvédő viseletkor csak korlátozottan hallja a figyelmeztetéseket (riasztást vagy kiáltást). A kezelőnek jobban oda kell figyelnie arra, hogy mi folyik

a munkaterületen.

- Ha a készülék el van látva porkivezető vagy -gyűjtő berendezésekhez való csatlakozási lehetőséggel, akkor ügyeljen rá, hogy ezeket csatlakoztassák és megfelelően használják. A porfogó használata csökkentheti a porral kapcsolatos veszélyeket.

AZ ELEKTROMOS SZERSZÁMOK HASZNÁLATA ÉS KARBANTARTÁSA

- Ne erőltesse a szerszámot. Mindig az elvégzendő munkának megfelelő eszközt használja. A szerszám hatékonysága, valamint az igénybevétel biztonsága nagyobb, ha rendeltetésének és teljesítményének megfelelően használja.
- Ne használja az elektromos szerszámot, ha a kapcsológomb nem teszi lehetővé a készülék beindítását illetve leállítását. Egy olyan szerszám, amelyet nem lehet megfelelőképp be- és kikapcsolni, az veszélyes, és feltétlenül meg kell javíttatni.
- Bármilyen beállítás, tartozékcsere elvégzése vagy a szerszám gép tárolása előtt húzza ki a szerszámgépet a hálózatról és/vagy vegye ki az akkumulátort a szerszámgepből. Az ilyen megelőző biztonsági óvintézkedések csökkentik a szerszámgépet véletlen bekapcsolódásának kockázatát.
- Ügyeljen arra, hogy a szerszámokat tisztán és élesen tartsa. Ha a vágószerszám éle jól meg van élesítve és tiszta, akkor kevésbé hajlamos arra, hogy beszoruljon/ megakadjon, így jobban megtarthatja uralmát aszerszám felett.
- Az elektromos szerszámot gyermekek számára nem hozzáférhető helyen kell tárolni. Ne hagyja, hogy olyan személyek használják a szerszámot, akik nem ismerik a működését, vagy nincsenek tudomással a biztonsági előírásokról. Tapasztalatlan kezek között az elektromos szerszámok veszélyesebbek lehetnek.
- Gondoskodjon a szerszámok megfelelő karbantartásáról. Ellenőrizze a mozgó alkatrészek beállítását. Ellenőrizze, hogy egyetlen alkatétel sem tört el. Ellenőrizze a szerszám felszerelését és minden egyéb körülményt, ami befolyásolhatja a működését. Ha meghibásodást észlel, javíttassa meg a szerszámot, mielőtt újra használatba veszi. Számos balesetnek a nem megfelelő karbantartás az oka.
- Ne hagyja, hogy hulladék halmozódjon fel a vágóban. A megfelelő szellőzés fenntartásához tisztítsa azt gyakran. Tartsa be a kézikönyvben megadott tisztítási utasításokat.
- Tartsa be a jelen biztonsági előírásokat a szerszám, a tartozékok, a szerszámfejek stb. használata során az adott szerszám, a munkaterület és az elvégzendő munkafolyamat sajátosságainak figyelembevételével. A veszélyes helyzetek

Magyar (Az eredeti útmutató fordítása)

elkerülése érdekében az elektromos szerszámot kizárólag olyan munkálatokra használja, amelyre tervezték / fejlesztették.

- A fűnyírót csak hivatalos szerviz javíthatja.
- Csak a gyártó által ajánlott cserealkatrészeket és tartozékokat használjon

AKKUMULÁTOROS SZERSZÁMGÉP HASZNÁLATA ÉS KARBANTARTÁSA

- Csak a gyártó által megadott töltővel töltsen az akkumulátorokat. Egy adott akkumulátortípushoz való töltő egy másik típusú akkumulátorral való használata tűzveszélyes lehet.
- Az akkumulátoros eszközöket csak a hozzájuk való akkumulátorokkal üzemeltesse. Más akkumulátorok használata tűzveszélyes lehet és sérüléseket okozhat.
- Az akkumulátort használaton kívül tartsa távol más fém tárgyaktól, úgymint gemkapcsoktól, érméktől, kulcsoktól, szögektől, csavaroktól vagy más kisméretű fém tárgyaktól, amelyek rövidre zárhatják a két érintkezőt. Az akkumulátor érin kezőinek rövidre zárása tüzet vagy égéseket okozhat.
- Nem megfelelő körülmények esetén folyadék távozhat az akkumulátorból, kerülje az azzal való érintkezést. ha mégis érintkezik vele, öblítse le vízzel. ha a folyadék szembe kerül, forduljon orvoshoz. Az akkumulátorból kifolyt folyadék irritációt vagy égéseket okozhat.

KARBANTARTÁS

- A javítási munkálatokat egy olyan, erre képzett szakemberre kell bízni, aki kizárólag eredeti cserealkatrészeket használ. Az elektromos szerszámot így teljes biztonságban tudja majd használni.

KARBANTARTÁS

- Használat után és tárolás előtt válassza le a gépet az akkumulátorról, és ellenőrizze sérülések tekintetében.
- használaton kívül gyerekektől elzárva tárolja a gépet.

▲ FIGYELEM

Kikapcsolás után a vágófej még néhány másodpercig forogni fog.















- A vibrációki bocsátás a szerszám gép tényleges használata közben a szerszám használati módjának függvényében eltérhet a nyilatkozatban szereplő értéktől.
- Arról számoltak be, hogy a kéziszerszámok használata során fellépő vibráció bizonyos személyeknél hozzájárulhat az úgynevezett Raynaud-szindróma (Raynaud's Syndrome) nevű állapot kialakulásához. A tünetei lehetnek: az ujjak zsibbadása, elfehéredése, szúrások érzése, amelyek hidegnek kitéve gyakran felerősödnek. Az öröklődő tényezők, a hidegnek kitettség és verejtékezés, a diéta, a dohányzás és munka közben alkalmazott fogások valószínűleg mind hozzájárulhatnak ezen tünetek megjelenéséhez. A vibráció hatásainak csökkentése érdekében a kezelőnek be kell tartani az alábbi óvintézkedéseket:
 - Hideg időben tartsa melegen a testét. A gép használatakor viseljen kesztyűt a kéz és a csukló melegen tartásához. Arról számoltak be, hogy a hideg időjárásnak fontos szerepe van a raynaudszindróma kialakulásában.
 - Bizonyos időtartamú használat után mindig végezzen gyakorlatokat a vérkeringés javításához.
 - Gyakran tartson munkaszünetet. Korlátozza a napi munkaidőt.

Ha ezen állapot bármelyik tünetét tapasztalja, azonnal hagyja abba a munkát, és tájékoztassa az orvosát a tünetekről.

Magyar (Az eredeti útmutató fordítása)



EGYEZMÉNYES JELEK

A következő jelek némelyike jelen lehet a terméken. Gondosan nézze át, és tanulja meg jelentésüket. A jelek helyes értelmezése lehetővé teszi, hogy a kezelő jobban és biztonságosabban használja a terméket.

JEL	JELENTÉS/MAGYARÁZAT
	Ügyeljen a vágókés hajtőerejére.
	A kezelő biztonságára vonatkozó óvintézkedésekre utal.
	A szerszám által kidobott tárgyak visszapattanhatnak, és súlyos személyi sérüléseket vagy a tárgyakban károkat okozhatnak. Viseljen védőeszközöket és munkavédelmi cipőt.
	Az esetleges szemlélődőket, különösen a gyermekeket és az állatokat tartsa legalább 15 m távolságra a munkaterülettől.
	Ne használjon fogas vágókést.
	Ne tegye ki esőnek vagy nedvességnek.
	Tartsa távol az esetleges bémészködőket.
	Olvassa el a használati utasítást, és tartsa be az összes figyelmeztetést valamint a biztonsági szabályokat.
	Viseljen csúszásgátló, kaplis munkavédelmi lábbelit.
	Viseljen vastag, csúszásgátló munkavédelmi kesztyűt.
	Viseljen munkavédelmi sisakot.
	Viseljen szem- és fülvédőt.
	Tokmány maximális forgási frekvenciája.
	Kettős szigetelésű felépítés

Magyar (Az eredeti útmutató fordítása)**SYMBOLS**

A következő jelölőszavak és jelentések arra szolgálnak, hogy megmagyarázzák a termékkel kapcsolatos veszélyességi szinteket.

SZIMBÓLUM	JELZÉS	JELENTÉS
	VESZÉLY:	Egy bekövetkező veszélyes helyzetet jelez, ami, ha nem előzike meg, halált vagy komoly sérülést eredményez.
	WARNING:FIGYELEM!	Egy potenciálisan bekövetkező veszélyes helyzetet jelez, ami, ha nem előzike meg, halált vagy komoly sérülést eredményezhet.
	FIGYELMEZTETÉS:	Egy potenciálisan veszélyes helyzetet jelez, ami, ha nem előzike meg, kisebb vagy mérsékelt sérülést eredményezhet.
	FIGYELMEZTETÉS:	(Biztonsági figyelmeztető szimbólum nélkül) Egy olyan helyzetet jelez, ami anyagi kárt eredményezhet.

SZERVIZELÉS

A szervizelés különös figyelmet és hozzáértést igényel, és csak szakképzett szerelő végezheti el. Javasoljuk, hogy a szervizeléshez a terméket vigye a legközelebbi HÍVATALOS SZERVIZKÖZPONTBA javítás céljából. Szervizeléskor csak azonos cserealkatrészeket használjon.

▲ FIGYELEM

Elektromos szerszámgépek használata közben idegen tárgyak repülhetnek a szemébe, amelyek súlyos szemkárosodást okozhatnak. A szerszám gép használata előtt mindig vegyen fel védőszemüveget vagy oldalellenzőssel ellátott szemvédőt, és szűkseg esetén egy a teljes arcot takaró sisakot. Javasoljuk, hogy a szemüveg vagy az oldalellenzőssel felszerelt védőszemüveg mellett viseljen széles látószögű biztonsági álarcot is. Csak olyan szemvédőt viseljen, ami megfelel az EN 166 szabványnak.

Magyar (Az eredeti útmutató fordítása)

MŰSZAKI ADATOK

Feszültség	80 volts	
Maximális sebesség terhelés nélkül	Max. 5500 RPM	
Vágófej	Vágófej ütéses huzalellátása/ Fűnyíró vágókés	
Vágóhuzal átmérője	2.0 mm	
Vágási kör átmérője	356/406 mm (Fűnyíró) 254 mm (Elemes aljnövényzet-tisztító)	
Vágófej ütéses huzalellátása/ Fűnyíró vágókés jellemzői	Maximális sebesség 10000 ford./perc/4 fog Maximális sebesség 10000 ford./perc	
Akkumulátoregység	2901207	
Akkumulátortöltő	2902507/2904007	
Súly	Max 7kg	
Fűnyíró	Mért hangnyomás szint	$L_{PA}=87$ dB(A), $K_{PA}=3$ dB(A)
	Hangteljesítmény szintje	$L_{WA}=94.7$ dB(A), $K_{PA}=3$ dB(A)
	Garantált zajteljesítmény szint	$L_{WA}=96$ dB(A)
	Rezgés	$< 2.5 \text{ m/s}^2$, $k=1.5 \text{ m/s}^2$
Elemes aljnövényzet-tisztító	Mért hangnyomás szint	$L_{PA}=80$ dB(A), $K_{PA}=3$ dB(A)
	Hangteljesítmény szintje	$L_{WA}=93.9$ dB(A), $K_{PA}=3$ dB(A)
	Garantált zajteljesítmény szint	$L_{WA}=96$ dB(A)
	Rezgés	$< 2.5 \text{ m/s}^2$, $k=1.5 \text{ m/s}^2$

▲ FIGYELMEZTÉS

Az elektromos szerszám használata közben keletkező tényleges rezgések értéke az alkalmazás módja szerint különbözhet a feltüntetett összes rezgésértéktől; kerülje a rezgések által kiváltott kockázatokat! Javaslatok: használat közben viseljen munkavédelmi kesztyűt! Korlátozza a működési időt, és rövidebb ideig tartsa bekapcsolva.

LEÍRÁS

1. Ravaszkapcsoló
2. Hátsó fogantyú
3. Működésgátló gomb
4. Első fogantyú
5. Felső tengely
6. Teleszkópos tengelykapcsoló
7. Alsó tengely
8. ON/OFF (Be/Ki) gomb
9. Fűterelő
10. Vágókés

ÖSSZESZERELÉS

KICSOMAGOLÁS

A termék összeszerelést igényel

- Óvatosan vegye ki a terméket és a kiegészítőket a dobozból. Ellenőrizze, hogy a rakjegyzékben szereplő összes tétel megvan.

▲ FIGYELEM

Ne használja ezt a terméket, ha kicsomagoláskor a rakjegyzékben szereplő valamelyik alkatrész már fel van szerelve a termékre. A jegyzékben szereplő alkatrészeket a gyártó nem szerelte a termékre, azok a vásárló általi összeszerelést igényelnek. A nem megfelelően összeszerelt termék használata komoly személyi sérüléshez vezethet.

- Figyelmesen vizsgálja át a terméket, és bizonyosodjon meg róla, hogy a szállítás során nem tört el és nem sérült meg semmi.
- Amíg figyelmesen át nem vizsgálta és nem működtette a terméket, addig ne dobja ki a csomagolását.

Magyar (Az eredeti útmutató fordítása)

▲ FIGYELEM

Ha bármilyen alkatrész megsérült vagy hiányzik, addig ne működtesse a terméket, amíg nem pótolta azokat. A termék sérült vagy hiányzó alkatrészrel való használata súlyos személyi sérüléshez vezethet.

▲ FIGYELEM

Ne próbálja módosítani a terméket vagy olyan kiegészítőket előállítani, amelyeknek a termékkel való használata nem javasolt. Az ilyen módosítás vagy megváltoztatás helytelen használatnak minősül és veszélyes körülményeket eredményezhet, amelyek komoly személyi sérüléshez vezethetnek.

▲ FIGYELEM

Mindig szüntesse meg a gyertya tápvezetékeinek csatlakoztatását (azaz húzza ki), ha valamilyen alkatelemet szerel fel a gépre. Ezen előírás be nem tartása a gép véletlenszerű beindítását idézheti elő, és súlyos sérüléseket okozhat.

FŰ TERELŐ FELSZERELÉSE *Lásd a 2. ábrát.*

▲ FIGYELEM

Ne érjen a késhez! A szabály be nem tartása súlyos sérüléseket okozhat.

- Tag batteriet af.
- Megfordítja a fűnyírót/szegélyvágót, hogy a vágófej elérhetővé váljon.
- Egy csillagfejű csavarhúzóval távolítsa el az előre beszerelt csavart a vágófejből.
- Helyezze a védőt a vágófejre.
- Igazítsa a vágófej csavarfuratát a védő csavarfuratához.
- Helyezze be a csavart a vágófejbe, rögzítse a védőt a helyére.

▲ FIGYELEM

Mindig figyelmesen dolgozzon, akkor is, ha már megismerte a készüléket. Soha ne felejtse el, hogy elegendő egyetlen pillanat figyelmetlenség ahhoz, hogy súlyosan megsérüljön.

▲ FIGYELEM

Mindig védje a szemét. Ennek a szabálynak a be nem tartása a szembe lökődő tárgyak miatt súlyos személyi sérüléseket okozhat.

▲ FIGYELEM

Ne használjon a gyártó által nem javasolt egységeket vagy tartozékokat. A nem javasolt egységek vagy tartozékok használata súlyos személyi sérüléseket okozhat.

FEJ HOSSZABBÍTÓNYÉL FELSZERELÉSE

Lásd a 3. ábrát.

- Lazítsa meg a szerelék gombját az összekötőn.
- Nyomja be az alsó csövön található kioldógombot. Igazítsa egybe a gombot a pozícionáló furattal és a hajtófej összekötőjét.
- Csúsztassa az alsó csövet a hajtófej összekötőjébe, amíg a kioldógomb be nem rögzül a pozícionáló furatba.
- Erősen húzza meg a szerelék gombját.

ELSŐ FOGANTYÚ FELSZERELÉSE *Lásd a 4. ábrát.*

- Szerelje fel a nyélre a fő fogantyút, helyezze a rudat a fogantyú felső részére. Győződjön meg arról, hogy a rúd balra nézzen miközben az egységet tartja.
- Helyezze a kapcsot a nyélre a fő fogantyú hátsó oldalára.
- A szerszámhöz adott 2 nyírócsavart húzza meg a kapcspon egy csillagcsavarhúzó segítségével (a készlet nem tartalmazza).

HASZNÁLAT

Jobb kézzel fogja meg a motoros kasza hátsó fogantyúját, bal kezével pedig az első fogantyút. Amikor a készülék üzemel, mindig mindkét kezével erősen tartsa. Kényelmes helyre ben tartsa a motoros kaszát, a hátsó fogantyú mindig csípőmagasságban legyen. A motoros fejet mindig teljes fordulatszámra működtesse. Amennyiben hulladékok tekerednek a hosszabbítónyélre ENGEDJE FEL A RAVASZKAPCSOLÓT, és távolítsa el.

Használatkor viselje a hevedert.

AKKUMULÁTOREGYSÉG BESZERELÉSE

Lásd a 5. ábrát.

- Helyezze az akkumulátoregységet a motoros kaszába. Állítsa egy vonalba az akkumulátoregységen található domború bordát a motoros kasza akkumulátortartója

Magyar (Az eredeti útmutató fordítása)

belsejében található szemekkel.

- A készülék használatának megkezdése előtt, győződjön meg arról, hogy az akkumulátor alján található rögzítőcsap helyesen illeszkedjen, és az akkumulátor megfelelően rögzítve legyen a motoros kaszában.

AZ AKKUMULÁTOR ELTÁVOLÍTÁSA *Lásd 5. ábra.*

- Engedje fel a kioldókapcsolót és a reteszelőt a vágó leállításához.
- A vágó kikapcsolásához nyomja meg a bekapcsológombot.
- Nyomja be és tartsa lenyomva az akkumulátor alján található reteszgombot.
- Vegye ki az akkumulátort a nyíróból.

MOTOROS KASZA INDÍTÁSA/LEÁLLÍTÁSA *Lásd 6. ábra.*

- Nyomja meg a bekapcsológombot.
- A vágó elindításához fogja meg az első fogantyút az egyik kezével, a hátsó fogantyút pedig a másikkal, odafigyelve arra, hogy a fordulatszám szabályozós kioldó meghúzásakor lenyomja reteszelőt.
- A nyíró leállításához csak engedje fel a változtatható fordulatszám kioldókapcsolót.

▲ FIGYELEM

Zajszint. Működése közben a gép elkerülhetetlenül zajt bocsát ki. A hangos munkavégzés engedélyköteles, és bizonyos időszakokra van korlátozva. A pihenőidőknél túl szükség lehet a munkaórák tiszteletben tartására is. Saját maga illetve a közelben tartózkodó személyek védelme érdekében megfelelő zajvédő eszközök használata kötelező;

Rezgések Viseljen mindig rezgés csillapító kesztyűt. A túlzott rezgésszint miatt az ujjai elfehéredhetnek, illetve kéztőalgút szindróma léphet fel. Amennyiben a gép használata közben kezén a bőr elfehéredik, és kellemetlen érzése van, haladéktalanul szakítsa félbe a munkát. Tartson megfelelő szüneteket a munkában. A gépet rendszeresen használó személyeknek rendszeresen ellenőrizniük kell a kéz ujjainak állapotát.

▲ FIGYELEM

A motoros kasza vágófejével való esetleges érintkezés súlyos személyi sérüléseket okozhat.

JAVASLATOK KASZÁLÁSHOZ *Lásd a 7. ábrát.*

- Az optimális kaszáló helyzetet úgy kapja, ha megdönti a motoros kaszát a vágási terület felé.
- A kaszálás eredményesebb, ha a szerszámot a munkaterületen balról jobbra mozgatja; kevésbé eredményes, ha jobbról balra mozgatja.
- A kaszáláshoz a huzal végét használja; ne nyomja a huzaltartó fejet a fűbe.
- A huzal hamarabb elkopik, érintesen tönkremegy, ha szögdedről és kerítéssel érintkezik. Kövek, téglák, járdák és fadarabok hamar elkoptyatják a huzalt.
- Ne érjen fákhoz és bokrokhoz. A huzal megsértheti a fakérget, a díszleceket, a kerítés paneleket és -oszlopokat.
- Működés közben szerelje fel a fém beállítógombot a hátsó fogantyú gumis furatára, oldja ki, és távolítsa el a fém beállítógombot, amikor nem használja..

HUZAL AUTOMATIKUS BETÁPLÁLÁSA *Lásd a 8. ábrát.*

A szegélyvágó használatok a vágószál elhasználódik és rövidebbé válik. A szegélyvágó el van látva egy ütköző száladagolóval, ami további vágószálat adagol, amikor a fej forgás közben a talajhoz ütődik. A vágókés a vágásszélességhez megfelelő hosszúságra vágja a szálat.

ÁLLÍTHATÓ VÁGÁSI ÁTMÉRŐ *Lásd 9. ábra.*

A szegélyvágó jelenleg 14 in. vágási szélességre van beállítva. A vágásszélesség 16 in. szélességre állításához:

- Vegye ki az akkumulátort a szegélyvágóból.
- Távolítsa el mindkét csavart a vágókésből egy csillagfejű csavarhúzó segítségével (nincs mellékelve).
- Forgassa el 180°-kal a vágókést.
- Helyezze vissza mindkét csavart a vágókésbe.

Megjegyzés: Állítsa a vágókést 14 in. hosszúságra a hosszabb működési időhöz. Állítsa a vágókést 16 in. hosszúságra a nagyobb vágási területhez.

Megjegyzés: a kisebb vágásátmérő maximalizálja a működési időt és a vágási sebességet, míg a nagyobb vágásátmérő segít a vágási feladat gyorsabb elvégzésében.

HUZALVÁGÓ KÉS *Lásd a 9. ábrát.*

A szerszámon, a fűterelőn található egy huzalvágó kés. Az optimális vágáshoz tekerje le a huzalt addig, amíg a huzalvágó kés a helyes hosszban le nem vágya. Minden alkalommal tekerje le a vágóhuzalt, amikor újra észleli, a motor a szokásosnál többet forog, illetve a kaszálás hatékonysága csökken. Ezzel lehetővé teszi az optimális hatékonyság és a vágóhuzal megfelelő hosszának megtartásával a megfelelő munkavégzést.

Magyar (Az eredeti útmutató fordítása)

▲ FIGYELEM

Alkatrészcsere esetén kizárólag eredeti pótalkatrészeket használjon. Más alkatrészek alkalmazása veszélyt jelenthet, vagy károsíthatja a készüléket.

▲ FIGYELEM

A súlyos sérülések elkerülése érdekében mindig vegye ki az akkumulátort a készülékből, amikor tisztítja, vagy karbantartja.

ÁLTALÁNOS KARBANTARTÁS

Használat előtt ellenőrizze az egységet, hogy léteznek-e károk, hiányzó vagy meglazult részek, mint csavarok, anyák, nyírócsavarok, zárszerkezetek stb. Húzza meg megfelelően az összes rögzítést és zárszerkezetet, és ne indítsa be addig a terméket, amíg az összes hiányzó vagy sérült részt nem pótolta.

Ne használjon oldószert a műanyag részek tisztításához. A műanyagok legnagyobb részét a kereskedelmi forgalomban kapható oldószerek károsítják. A kozm, por, olaj, zsír, stb., eltávolításához használjon tiszta rongyot.

▲ FIGYELEM

A műanyag részek soha ne érintkezzenek fékfolyadékkal, benzinnel, kőolaj-alapú termékekkel, behatólajokkal, stb. A vegyszerek károsíthatják, elgyengíthetik vagy tönkretelhetik a műanyagot, ami súlyos személyi sérüléseket okozhat. Csak a pótalkatrész listán feltüntetett egységeket javíthatja meg vagy cserélheti ki az ügyfél. Az összes többi alkatrész cseréjéhez forduljon Márkaszervezhez.

A vásárló csak az alkatrészlistán lévő alkatrészeket javíthatja, vagy cserélheti ki. Minden más alkatrészt egy hivatalos szervizközpontban kell kicseréltetni.

▲ FIGYELEM

A súlyos sérülések elkerülése érdekében mindig vegye ki az akkumulátort a készülékből, amikor tisztítja, vagy karbantartja.

UDSKIFTNING AF SPOLE *Lásd a 10. ábrát.*

Brug kun twist 2mm diameter monofilament-klippetråd.

- Tag batteriet af.
- Tryk siderne på spoledækslet ind.
- Træk spolediametren op og ud.
- Fjern den gamle spole.

- Når den nye spole monteres, skal man sikre sig, at tråden er indsat i åbningen i den nye spole. Kontrollér, at tråden rager ca. 15 cm ud gennem åbningen.
- Monter den nye spole således, at tråden og åbningen flugter med øjet i trådovedet. Tråden trådes da ind gennem øjet.
- Træk i tråden, der rager ud af trådovedet, så tråden fremføres gennem åbningen i spolen.
- Indsæt atter spoeholderen ved at presse tappene ind i åbningerne og trykke ned, indtil holderen klikker på plads.

TEKERCS CSERÉJE *Lásd a 10. ábrát.*

- Vegye ki az akkumulátort.
- Vegye ki az orsót a vágófejből.

Megjegyzés: Távolítsa el a régi vágószál maradvékát az orsról.

- Vágjon le 3 méternyi vágószálát.
- Helyezze be a vágószálát az orsó felső részén található ankernyílásba. Az óramutató járásának irányában tekerje fel a vágószálát az orsó felső részére, ahogy azt az orsón lévő nyílak mutatják. Helyezze a vágószálát az orsó felső peremében lévő nyílásba, körülbelül 15 cm hosszan kiengedve azt a nyílásból. Ne tekerjen fel túl sok szálát. A vágószál feltekerése után legalább 0.635Cm távolságnak kell lennie a tekercs széle és az orsó külső pereme között.
- Cserélje ki az orsót és az orsófedelelet. Lásd az orsó cseréje részt a kézikönyvben.

FŰ NYÍRÓ FELSZERELÉSE *Lásd a 11. ábrát.*

Figyelem: Ügyeljen az éles késekre, viseljen mindig kesztyűt!

- Távolítsa el az akkumulátoregységet.
- Győződjön meg arról, hogy az 'F' egység fel legyen szerelve a motoros kasza tengelyére.
- Megfelelő csavarhúzóval vezessen át a két furaton.
- Helyezze a fűnyíró 'G' kését az 'F' távtartó felső részére, győződjön meg, hogy megfelelően középre állítottá-e.
- Helyezze a 'H' alátétet a fűnyíró 'G' késének felső részére.
- Helyezze az 'I' fedelet a 'H' alátételre.
- 19 mm-es vagy 3/4"-os kulccsal húzza meg az óra járásával ellentétes irányban a 'J' ellenanyát 44-58" Nm vagy 32-42 láb/font nyomattal.
- Forgassa meg a 'B' fűnyíró kését, hogy meggyőződjön arról, hogy a kés megfelelően lett-e rögzítve.

Magyar (Az eredeti útmutató fordítása)

MOTOROS KASZA TÁROLÁSA

- Tárolás előtt távolítsa el az akkumulátoregységet a motoros kaszából.
- Az egységet gyermekektől elzárva tárolja.
- Ne tárolja maró anyagok, mint kertészkedéshez használt vegyszerek vagy útszóró só közelében.
- Az akkumulátort tárolja hűvös helyen, és tölts fel. A normál környezeti hőmérsékletnél alacsonyabb vagy magasabb hőmérséklet csökkenti az akkumulátor élettartamát.
- Az akkumulátoregységet olyan száraz helyiségben tárolja, amelynek hőmérséklete nem éri el a 27°C-ot.
- Minden akkumulátor az idő múlásával lemerül. Minél magasabb a hőmérséklet, annál gyorsabban merül le az akkumulátor. Amennyiben huzamosabb ideig nem használja a készüléket, havonta vagy kéthavonta tölts fel az akkumulátort. Ezzel meghosszabbítja az akkumulátor élettartamát.
- Szállítás közben rögzítse a motoros kaszát, hogy ne okozzon károkat vagy sérüléseket. Tárolás előtt tisztítsa meg, és végezze el a motoros kasza karbantartását, alkalmazzon megfelelő védőelemeket a fém késekkel rendelkező vágótartozékoknál. Szállítás és tárolás közben megfelelően letakarva védje a fémkéseket.



Szelektív gyűjtés. A terméket tilos a háztartási hulladékkal együtt megsemmisíteni. Ha egy nap úgy találja, hogy a Greenworks terméket ideje lecserélni vagy már nem fogja használni többé, ne dobja ki a háztartási szemébe azt. Szelektív gyűjtőhelyen adja le a terméket.



A használt termékek és csomagolásuk szelektív gyűjtése lehetővé teszi az anyagok újrahasznosítását és újbóli felhasználását.

Az újrahasznosított anyagok újból történő felhasználása segít megakadályozni a környezetszennyezést és csökkenti a nyersanyagigényt.

Akkumulátorok



Li-ion

Ved afslutningen af deres levetid, skal batterierne afleveres ved et passende opsamlingspunkt, for at værne om miljøet. Az akkumulátor olyan anyagokat tartalmaz, amelyek károsak Önre és a környezetre nézve. Az akkumulátort ki kell venni és külön kell ártalmatlanítani a lítium-ion akkumulátorokat gyűjtését végző szervezetnél.

KÖRNYEZETVÉDELEM

- A környezet védelmét a gép használata során elsődleges fontossági szempontként kell figyelembe venni, mivel ez a békés egymás mellett élés és környezetünk érdeke. Ne zavarjon másokat a szomszédságában.
- Szigorúan tartsa be a helyi előírásokat a csomagolóanyagok, olaj, benzin, szűrők, használt alkatrészek vagy bármilyen egyéb, környezetszennyező elem selejtezésére vonatkozóan; ezeket a hulladékokat ne helyezze a háztartási hulladékba, hanem szelektív hulladékkezelés keretében szállítsa a megfelelő gyűjtőtelepekre, ahol gondoskodnak azok újrahasznosításáról.
- Szigorúan tartsa be a helyi előírásokat a levágott növényzet megsemmisítését illetően.
- Az üzemen kívül helyezéskor ne szennyezze a géppel a környezetet, hanem a hatályos helyi előírások értelmében adja le egy gyűjtőtelepen.

Magyar (Az eredeti útmutató fordítása)**ÚTMUTATÓ A HIBAKERESÉSHEZ**

MEGHIBÁSODÁS	LEHETSÉGES OKOK	ELHÁRÍTÁS
A huzal nem jön ki, amikor az automatikus letekerésű fejet használja.	A huzal összeragadt.	Szilikonspray-vel kenje meg.
	A tekercsen nincs elég huzal.	Járjon le a kézikönyv „Vágóhuzal cseréje” fejezetében leírtak szerint.
	A huzal elhasználódott, és túl rövid.	A kiengedő gombot megnyomva húzza ki a huzalt.
	A huzal összegubancolódott a tekercsen.	Távolítsa el a huzalt a tekercsről, és tekerje vissza. Járjon le a kézikönyv „Vágóhuzal cseréje” fejezetében leírtak szerint.
A fű összegyűlik a tengely háza és a huzaltartó fej körül.	Magas fűvet vág a talajhoz túl közel.	A magas fűvet fentről lefelé vágja, hogy ne halmozódjon fel.
Az egység nem indul.	Az akkumulátor nincs rögzítve.	Az akkumulátoregység rögzítéséhez az akkumulátoregység felső részén levő rögzítőket megfelelően pattintsa be a helyükre.
	Az akkumulátor nincs feltöltve.	Töltse fel az akkumulátort a saját szerszámjára vonatkozó használati utasítás szerint.
	A nyél nem lett teljesen behelyezve.	Győződjön meg arról, hogy az alsó nyél megfelelően lett-e a felső nyélhez kapcsolva, és húzza meg a kapcsolókészüléket.

Čeština (Překlad z originálních pokynů)

Vaše sekačka byla navržena a vyrobena ve vysokém standardu pro spolehlivou, snadnou a bezpečnou obsluhu. Pokud se o něj budete dobře starat, poskytne vám mnoho let stabilní bezporuchový výkon.

USCHOVEJTE SI TUTO PŘÍRUČKU PRO BUDOUCÍ NAHLÉDNUTÍ

ÚVOD

Tento přístroj není určen pro používání osobami (včetně dětí) se sníženou tělesnou, smyslovou nebo duševní schopností nebo nedostačující zkušeností a znalostí, pokud neprošli školením ohledně používání přístroje od osoby zodpovědné za jejich bezpečnost.

Děti je třeba kontrolovat, aby se zajistilo, že si nebudou hrát s přístrojem.

Tento výrobek má mnoho vlastností, které vám více zpříjemní a usnadní práci.

Bezpečnost, výkon a spolehlivost byly hlavní prioritou při návrhu tohoto výrobku, výsledkem je snadná údržba a obsluha.

ZAMÝŠLENÉ POUŽÍVÁNÍ

Tato sekačka je navržena pro sekání trávy a podobné měkké vegetace a pro sekání okrajů trávníků v oblastech soukromých zahrádek, které nejsou přístupné klasickou sekačkou trávy.

Rovina řezu by měla být víceméně rovnoběžná s plochou země. Nebude-li tomu tak, zvyšuje se tak znatelně nebezpečí poranění osob a možnost odmršťování předmětů.

Není dovoleno používat nástroj ve veřejných zahradách, parcích, sportovních střediscích nebo u okrajů silnic jako i v zemědělství a lesnictví.

Tato strunová sekačka trávy se nesmí používat pro drcení nebo řezání: živých plotů, roští a keřů, květin. Nikdy se nesmí používat pro sečení s vertikálně rotujícím nožem.

OBECNÉ BEZPEČNOSTNÍ POKYNY

⚠ VAROVÁNÍ

Přečtěte si všechny pokyny a bezpečnostní varování. Opomenutí dodržování varování a pokynů uvedených níže může způsobit úraz elektrickým proudem a/nebo vážná poranění osob.

USCHOVEJTE VŠECHNY POKYNY A UPOZORNĚNÍ, ABYSTE SE K NIM MOHLI V BUDOUCNOSTI VRÁTIT.

⚠ VAROVÁNÍ

Přečtěte si všechny bezpečnostní upozornění a pokyny. Nedodržení uvedených pokynů může způsobit požár, úraz elektrickým proudem a/nebo jiné vážné zranění.

Pojem „elektrický nástroj“ je varování poukazuje na váš nástroj, který je napájen baterií (bezdrátově).

- Používejte ochranné brýle či štít.
- Nenechtejte děti nebo osoby neseznámené s těmito pokyny pracovat se strojem.
- Nikdy nepracujte s přístrojem, když jsou v blízkosti osoby, obzvláště děti nebo domácí zvířata.
- Přístroj používejte pouze ve dne nebo v dobrém umělém osvětlení.
- Pokud zahradní nářadí utrpělo silný náraz, před dalším používáním ho řádně prohleďte a ujistěte se, že nedošlo k poškození či opotřebení některého dílu. Pokud zjistíte poškození, je nutné nářadí nechat opravit.
- Nikdy nepoužívejte nástroj s poškozenými či chybějícími chrániči.
- Mějte ruce i nohy vždy mimo oblast sekání, obzvláště, když zapínáte motor.
- Vyvarujte se poranění ze zařízení určených pro sečení s dlouhým vláknem. Po prodloužení nové sekací struny vraťte vždy před zapnutím přístroj do jeho normální provozní polohy.
- Nikdy strunu neměřte za kovové díly.
- Nepoužívejte díly či příslušenství, jež nejsou dodána či doporučena výrobcem.
- Před kontrolou, čištěním nebo ukládáním nástroje, či jeho uskladněním, vytáhněte baterii.
- Vždy zajistěte, aby ventilační otvory nebyly ničím zataraseny.

PŘEČTĚTE SI VŠECHNY POKYNY

PRACOVNÍ PROSTŘEDÍ

- Pracovní plocha musí být čistá a dostatečně osvětlená. Nepřehledné a tmavé pracovní prostředí nebo přeplněné pracovní stoly jsou potenciálním zdrojem úrazu.
- Elektrické nářadí nikdy nepoužívejte v prostředí, kde hrozí nebezpečí výbuchu, například v blízkosti hořlavých kapalin, plynů nebo prachu. Při práci s elektrickým nářadím se tvoří jiskry, které mohou způsobit vznícení prachu nebo výparů.
- Všechny přihlížející (zvláště děti a zvířata) udržujte ve vzdálenosti alespoň 15m od pracovní oblasti. Při práci nerozptylujte svou pozornost, abyste měli nářadí trvale pod kontrolou.

Čeština (Překlad z originálních pokynů)

ELEKTRICKÁ BEZPEČNOST

- **Nevystavujte elektrické nástroje dešti nebo vlhkým podmínkám.** Voda vnikající do výrobku zvyšuje nebezpečí elektrického úrazu.

OSOBNÍ BEZPEČNOST

- **Buďte opatrní. Při práci s elektronářadím pozorně sledujte, co děláte, a řiďte se zdravým rozumem. Nepoužívejte elektrické nářadí, pokud jste unavení, pod vlivem alkoholu, drog nebo užíváte-li léky, které snižují pozornost.** Nezapomeňte, že i pouhý okamžik nepozornosti může být příčinou závažného úrazu.
- **Používejte osobní ochranné prostředky. Vždy chraňte své oči.** V závislosti na pracovních podmínkách používejte protiprašný respirátor, protiskluzovou obuv, přílbu a chrániče sluchu. Snižíte tak riziko tělesného úrazu.
- **Vyvarujte se nechtěnému rozběhu nářadí. Před připojením nářadí ke zdroji elektrického napětí - do elektrické sítě nebo před zasunutím akumulátoru - a před přenášením nářadí zkontrolujte, zda je spouštěč nářadí ve vypnuté poloze.** Zbytečně se nevystavujte riziku úrazu a při přenášení nářadí nedržte prst na spouštěči nářadí a nepřepínejte vypínač do polohy "zapnuto".
- **Před zapnutím nářadí odstraňte utahovací klíče.** Uťahovací klíč nasazený na některý z pohyblivých se dílů nářadí může způsobit vážný úraz.
- **Paži při práci nenatahujte příliš daleko. Stůjte pevně oběma nohama na zemi.** Stabilní pracovní poloha umožňuje lepší kontrolu nářadí v případě nepředvídané události.
- **Noste vhodné pracovní oděv. Nenoste široký plandající oděv a šperky. Vlasy, oděv a ruce ponechejte v dostatečné vzdálenosti od pohyblivých se částí nářadí.** Široký oděv, šperky a dlouhé vlasy by se mohly zachytit do pohyblivých se prvků nářadí.
- **Uvědomte si, že použití ochrany sluchu snižuje vaši schopnost slyšet varování (poplachy nebo výkřiky).** obsluha si musí být tohoto vědoma a platí speciální upozornění, aby si všímala události v jeho pracovní oblasti.
- **Pokud jsou zařízení vybavena přípojkou pro odsávání prachu a sběrným zařízením, ujistěte se, že jsou správně připojeny k nástroji, a že se správně používají.** Použití odsavače prachu může snížit nebezpečí související s prachem.

POUŽÍVÁNÍ A ÚDRŽBA ELEKTRICKÉHO NÁŘADÍ

- **Na nářadí netlačte. Nářadí vybírejte podle povahy práce, kterou chcete provádět.** Elektrické nářadí

nepře žijte, dodržujte předepsaný pracovní režim, nářadí tak bude bezpečnější a účinnější.

- **Nářadí nepoužívejte, pokud ho nelze zapnout nebo vypnout hlavním spínačem.** Nářadí, které nelze správně zapnout a vypnout, je nebezpečné a je bezpodmínečně nutné ho nechat opravit.
 - **Odpojte zástrčku od zdroje napájení a/nebo bateriový modul dříve, než provedete jakákoliv nastavení, výměnu příslušenství nebo než elektrický nástroj uložíte.** Také bezpečnostní preventivní opatření snižují riziko náhodného spuštění elektrického nástroje.
 - **Nářadí udržujte čisté a naostřené.** Správně naostřené a čisté nářadí bude méně blokovat. Nářadí tak budete mít lépe pod kontrolou.
 - **Nářadí uskladněte mimo dosah dětí. Nedovoľte nezkušeným uživatelům a nepoučeným osobám, které se neseznámily s bezpečnostními předpisy, používat toto nářadí.** Nářadí může být nebezpečné v rukou nezkušených osob.
 - **Nářadí udržujte v pořádku a čistotě. Zkontrolujte, zda jsou pohyblivé prvky nářadí v zákrty. Zkontrolujte, zda žádný díl není zlomený. Zkontrolujte správnost montáže a funkčnost všech dílů, které mohou narušit bezpečný provoz. Pokud je některý díl nářadí poškozen, nářadí dále nepoužívejte a nechte ho opravit.** Rada úrazů bývá zapříčiněna nesprávnou údržbou nářadí.
 - **Nenechte na sekače hromadit zbytky. Často čistěte pro udržení správné ventilace. Sledujte pokyny k čištění v tomto návodu.**
 - **Při práci s nářadím, příslušenstvím a nástavci dodržujte bezpečnostní pokyny, způsob práce přizpůsobte specifickým vlastnostem nářadí, pracovním podmínkám a charakteru prováděné práce.** Abyste se nedostali do nebezpečné situac
- ### POUŽITÍ A PÉČE O NÁSTROJ NA BATERIE
- **Dobíjejte pouze nabíječkou určenou výrobcem.** Nabíječka, která je vhodná pro jeden typ akumulátoru může způsobit nebezpečí požáru, pokud se používá s jiným bateriovým modulem.
 - **Přístroj na baterie používejte pouze s předepsanými akumulátory.** Použití jakéhokoliv jiného akumulátoru může způsobit nebezpečí poranění a požáru.
 - **Pokud akumulátor nepoužíváte, uchovávejte jej mimo kovové předměty jako svorky pro papír, mince, klíče, hřebíky, šrouby nebo jiné malé kovové předměty, které mohou vytvořit propojení jednoho vývodu s druhým.** Zkratování vývodů baterie může způsobit požár nebo popálení.
 - **Za nevhodných podmínek může z baterie vytékat kapalina; zabraňte kontaktu. Pokud dojde k náhodnému kontaktu, omyjte vodou.** Pokud

Čeština (Překlad z originálních pokynů)

kapalina přijde do kontaktu s očima, vyhledejte lékařskou pomoc. Kapalina vytečená z baterie způsobit podráždění nebo popáleniny.

ÚDRŽBA

- Opravy smí provádět pouze kvalifikovaný opravář za pomoci originálních náhradních dílů. Jen tak jsou splněny základní požadavky na bezpečnost elektrického nářadí.

ÚDRŽBA

- Po používání a před uskladněním odpojte baterii z nástroje a zkontrolujte jej na poškození.
- Po používání ukládejte zařízení mimo dosah dětí.
- Sekačku trávy smí opravovat pouze pověřený servisní technik.
- Používejte pouze příslušenství a náhradní díly doporučené výrobcem.

▲ POZOR

Sekací hlava ještě rotuje i několik vteřin po vypnutí.















- "Vibrační emise během aktuálního používání elektricky poháněného nástroje se může lišit od deklarované celkové hodnoty v závislosti na způsobech, v kterých se nástroj používá."
- "Bylo zjištěno, že vibrace z ručních pracovních nástrojů mohou u některých osob přispívat ke stavu tzv. Raynaud's Syndrome (Raynaudovu syndromu). Mezi jeho příznaky patří brnění, necitlivost a zbledení prstů, patrné obvykle po pobytu v chladu. Vědci se domnívají, že k rozvoji těchto příznaků přispívají dědičné faktory, pobyt v chladu a vlhku, strava, kouření a pracovní návyky. Uživatel může omezit případné působení vibrací použitím vhodných opatření:"
 - Za chladného počasí se teple oblečte. Při práci s nástrojem si navlékněte rukavice, abyste udrželi ruce a zápěstí v teple. Bylo zjištěno, že chladné počasí je hlavním faktorem přispívajícím k Raynaud's Syndrome (Raynaudovu syndromu).
 - Během práce si v pravidelných intervalech zacvičte, abyste zvýšili krevní oběh.
 - Zařazujte časté pracovní přestávky. omezte dobu práce za den. Jakmile pocítíte některý z výše uvedených příznaků tohoto syndromu, okamžitě přerušte práci a vyhledejte lékaře.

Jakmile pocítíte některý z výše uvedených příznaků tohoto syndromu, okamžitě přerušte práci a vyhledejte lékaře.



Čeština (Překlad z originálních pokynů)

SYMBOLY

Na stroji mohou být vyznačeny některé z uvedených symbolů. Naučte se s nimi pracovat a zapamatujte si jejich význam. Pouze správná interpretace symbolů je zárukou bezpečného a vhodného používání stroje.

SYMBOLY	POJMENOVÁ NŽ/VYSVĚTLENŽ
	Uvědomte si nebezpečí z ostrých nožů.
	Upozorňuje na nebezpečí ohrožující zdraví uživatele.
	Vymrštěné předměty se mohou odrazit, může to způsobit poranění nebo poničení majetku. Používejte ochranné oděvy a obuv.
	Přihlízející osoby, zejména děti, a zvířata, musí být ve vzdálenosti minimálně 15 metrů od pracovní zóny.
	Nepoužívejte pilové kotouče.
	Nevystavujte dešti nebo nepoužívejte ve vlhkých podmínkách.
	Přihlízející udržujte v bezpečné vzdálenosti.
	Přečtěte si návod k obsluze a dodržujte veškeré bezpečnostní pokyny a upozornění.
	Požívejte bezpečnostní pracovní obuv
	Použijte ochranné brýle
	Noste ochranu hlavy
	Noste ochranu sluchu a zraku
	Maximální frekvence otáčení vřetena.
	Dvojitě izolovaná konstrukce

Čeština (Překlad z originálních pokynů)**SYMBOLY**

Následující symboly a jejich názvy slouží k pochopení úrovně nebezpečí, které existuje při používání nářadí.		
SYMBOL	SIGNÁL	VÝZNAM
	NEBEZPEČÍ	Označuje bezprostředně rizikovou situaci, které je třeba se vyvarovat, jinak bude jejím následkem smrt nebo vážné zranění.
	VÝSTRAHA	Označuje možnou rizikovou situaci, které je třeba se vyvarovat, jinak jejím následkem může být smrt nebo vážné zranění.
	VAROVÁNÍ	Označuje možnou rizikovou situaci, které je třeba se vyvarovat, jinak jejím následkem může být smrt nebo vážné zranění.
	VAROVÁNÍ	(Bez bezpečnostního varovného symbolu) Určuje situaci, která může mít za následek vážné poškození.

SERVIS

Údržba vyžaduje extrémní péči a znalosti a měla by být prováděna pouze kvalifikovaným servisním technikem. Pro údržbu nebo servis doporučujeme výrobek vrátit do nejbližšího Pověřeného opravárenského střediska. Pokud opravujete, používejte pouze stejnorodné díly.

 VAROVÁNÍ

Obsluha každého poháněného nástroje může způsobit vniknutí cizího tělesa do očí a způsobit vážná osobní poranění. Vždy noste před započetím prací na nástroji bezpečnostní brýle nebo dle potřeby bezpečnostní brýle s postranními štítky nebo dle potřeby obličejovou masku. Doporučujeme bezpečnostní masku Wide Vision při nošení dioptrických brýlí nebo standardní bezpečnostní brýle s postranními štítky. Vždy noste ochranu očí označenou značkou slučitelnosti s EN 166.

Čeština (Překlad z originálních pokynů)

POPIS

Elektrické napětí	80 volts	
Rychlost nadržadno	Max. 5500 RPM	
Sekací hlava	Přísun nárazem/nůž pro řezání křoví	
Průměr selací šňury	2.0 mm	
Průměr selací stopy	356/406 mm (Vyžínač) 254 mm (Akumulátorový křovinořez)	
Funkce přísunu árazem/nůž pro ezání křoví	Maximální rychlost 10000 ot/min./4 zuby Maximální rychlost 10000 ot/min	
Akumulátorový modul	2901207	
Nabíječka akumulátorů	2902507/2904007	
Hmotnost (včetně akumulátoru)	Max 7kg	
Vyžínač	Zmierzony poziom ciśnienia hałasu	$L_{PA}=87$ dB(A), $K_{PA}=3$ dB(A)
	Zmierzony poziom natężenia hałasu	$L_{WA}=94.7$ dB(A), $K_{PA}=3$ dB(A)
	Úroveň zaručeného akustického výkonu	$L_{WA}=96$ dB(A)
	Vibrace	< 2.5 m/s ² , $k=1.5$ m/s ²
Akumulátorový křovinořez	Zmierzony poziom ciśnienia hałasu	$L_{PA}=80$ dB(A), $K_{PA}=3$ dB(A)
	Zmierzony poziom natężenia hałasu	$L_{WA}=93.9$ dB(A), $K_{PA}=3$ dB(A)
	Úroveň zaručeného akustického výkonu	$L_{WA}=96$ dB(A)
	Vibrace	< 2.5 m/s ² , $k=1.5$ m/s ²

⚠ POZOR

Aktuální hodnoty vibrací během používání nástroje se mohou lišit od výše uvedených a mohou se lišit dle použitého nástroje; vyhýbejte se nebezpečí vibrací: noste během práce rukavice, omezte dobu provozu a zkracujte dobu spuštění.

POPIS

1. Spínač spouště
2. Zadní rukojeť
3. Bezpečnostní odjišťovací tlačítko
4. Přední rukojeť
5. H orní násada
6. Tlačítko uvolnění struny
7. Spodní násada
8. Tlačítko ON/OFF (ZAP./VYP.)
9. Kryt proti trávě
10. Řezací nůž struny

MONTÁŽ

VYBALENÍ

Tento výrobek vyžaduje složení

- Vyndejte výrobek a veškeré příslušenství z krabice. Ujistěte se, že jsou přibaleny všechny položky uvedené v seznamu součástí.

⚠ VAROVÁNÍ

Nepoužívejte tento výrobek, pokud jsou již některé díly ze Seznamu obsahu balení namontovány na váš výrobek, když jej vybalujete. Díly na seznamu nejsou namontovány na výrobek výrobcem a musí je nainstalovat zákazník. Použití výrobku, který může být nesprávně smontován, může způsobit vážné poranění osob.

- Pečlivě výrobek prohlédněte, zda není dopravou rozbit nebo poškozen.
- o bal nelikvidujte, dokud jste výrobek řádně neprohlédli a přiměřeně neodzkoušeli.

Čeština (Překlad z originálních pokynů)

▲ VAROVÁNÍ

Pokud nějaké předměty chybí nebo jsou viditelně poškozeny, nepracujte s tímto výrobkem, dokud se součástí nevymění. Používání tohoto výrobku s poškozenými nebo chybějícími díly může způsobit vážné zranění.

▲ VAROVÁNÍ

Nepokoušejte se tento výrobek upravovat nebo vyrábět příslušenství, které nejsou doporučeny k tomuto výrobku. Jakékoliv úpravy nebo přestavby je nesprávné zacházení mohou mít za následek nebezpečné podmínky vedoucí k vážným osobním poraněním.

▲ VAROVÁNÍ

Při montáži součástek vždy odpojte kabel zapalovací svíčky motoru. Nedodržení tohoto pokynu může vést k nechtěnému spuštění stroje a způsobit vážné zranění.

PŘIPOJENÍ PŘEDNÍ RUKOJETI Viz Obrázek 2.

▲ VAROVÁNÍ

Vyhýbejte se kontaktu se strunou. Pochybení ve vyhnutí kontaktu může způsobit vážné osobní poranění.

- Vyměňte akumulátor z náradí.
- Obráťte strunovou sekačku/vyžinač pro zpřístupnění strunové hlavy.
- Pomocí křížového šroubováku odeberte předinstalovaný šroub ze strunové hlavy.
- Umístěte kryt na strunovou hlavu.
- Srovnejte otvor šroubu na krytu s otvorem šroubu na strunové hlavě.
- Vložte šroub do strunové hlavy, upevněte kryt v jeho poloze.

▲ VAROVÁNÍ

Neseznamujte se s výrobkem tak, abyste ztratili opatrnost. Nezapomeňte, že nedbalost může ve zlomku vteřiny způsobit vážná poranění.

▲ VAROVÁNÍ

Vždy noste bezpečnostní brýle nebo bezpečnostní brýle s postranními štítky, když obsluhujete poháněné nástroje. Pochybení tak může způsobit vniknutí cizího tělesa do očí a způsobit vážná osobní poranění.

▲ VAROVÁNÍ

Nepoužívejte s tímto zařízením příslušenství nebo doplňky, jež nejsou doporučeny výrobcem. Používání doplňků a příslušenství nedoporučených výrobcem mohou způsobit vážná osobní poranění.

INSTALACE PŘÍSLUŠENSTVÍ SEKAČKY

Viz Obrázek 3.

- Uvolněte upínací šroub na spojce.
- Zatlačte na uvolňovací tlačítko umístěné na spodní násadě. Srovnajte tlačítko s polohovacím otvorem na spojce poháněné hlavy.
- Nasunujte spodní násadu do spojky poháněné hlavy, až uvolňovací tlačítko zapadne do polohovacího otvoru.
- Upínací šroub bezpečně utáhněte.

PŘIPOJENÍ PŘEDNÍ RUKOJETI Viz Obrázek 4.

- Nainstalujte hlavní rukojeť na hřídel, umístěte tyč na horní část hlavní rukojeti, zajistěte, aby směřovala tyč doleva, když držíte výrobek.
- Umístěte svorku na zadní části hlavní rukojeti na násadu.
- Vezměte 2 dodané šrouby zašroubujte je do svorky šroubovákem (nedodán).

OBSLUHA

Vždy držte sekačku pravou rukou na zadní rukoje i a levou rukou na přední rukojeti. Během sečení držte pevně obě rukojeti. Sekačka by se měla držet v pohodlné poloze se zadní rukojetí ve výšce pasu. Vždy sekačku používejte na plný plyn. Pokud se omotají okolo příslušenství zbytky ze sečení, UVOLNĚTE SPÍNAČ SPOUŠTĚ a tyto zbytky odstraňte.

Během provozu používejte popruhy.

INSTALACE AKUMULÁTOROVÉHO MODULU

Viz Obrázek 5.

- Vložte do sekačky pily akumulátor. Srovnajte vystouplé pásky na akumulátoru s drážkou v otvoru pro akumulátor sekačky.
- Zajistěte baterii zasunutím blokovací pojistky na spodní straně baterie do své polohy a ujistěte se, že je baterie zajištěna před započatím práce.

Čeština (Překlad z originálních pokynů)

PRO SUNDÁNÍ AKUMULÁTOROVÉHO MODULU

Viz Obrázek 5.

- Uvolněte spínač spouště a zámek spouště pro zastavení vyžínače.
- Stisknutím tlačítka napájení vypnete vyžínač.
- Stiskněte a držte blokovací pojistku baterie na spodní straně akumulátoru.
- Vyjměte ze sekačky akumulátor.

SPUŠTĚNÍ/ZASTAVENÍ SEKAČKY Viz Obrázek 6.

- Stiskněte tlačítko napájení zap/vyp (on/off power).
- Pro spuštění sekačky uchopte přední rukojeť jednou rukou, zatímco držíte druhou rukou zadní rukojeť zajišťující stisknutí zámku spouště během aktivace spouště proměnné rychlosti.
- Pro zastavení sekačky pouze uvolněte spoušť proměnné rychlosti.

⚠ VAROVÁNÍ

Hluk. Hluku při práci se nelze vyhnout. Trasu hlučné práce je třeba povolit a omezit na celé období. Dodržujte doby nočního klidu, což omezí pracovní čas na minimum. Pro osobní ochranu a ochranu osob pracujících v blízkosti je záhodné nosit ochranu sluchu;

Vibrace. Vždy noste bezpečnostní oděv a antivibrační rukavice. Nadměrné vibrace mohou odkroutit prsty nebo způsobovat syndrom karpálního tunelu. Pokud si všimnete nepříjemného pocitu nebo se pokožka na vašich rukou během používání stroje odbarví, zastavte práci. Dávejte si odpovídající přestávky v práci. Uživatelé, kteří velmi často a soustavně obsluhují sekačku, musí sledovat stav svých prstů.

⚠ VAROVÁNÍ

Jakýkoliv kontakt se sekací hlavou během provozu může mít za následek vážné poranění osob.

RADY PRO SEČENÍ Viz Obrázek 7.

- Udržujte sekačku nakloněnou směrem do oblasti sečení; toto je nejlepší oblast sečení.
- Po prodloužení nové sekací struny vraťte vždy před zapnutím přístroj do jeho normální provozní polohy.
- Používejte pro sekání okraj struny; netlačte strunovou hlavou do neposekané trávy.
- Drátěné a kolíkové ploty způsobují nadměrné opotřebování, či odlomení struny. Kamenné a cihlové zdi, obrubníky a dřevo mohou velmi rychle strunu

opotřebovat.

- Vyhýbejte se stromům a kůlům. Dřevěné odřezky, výlisky, oblaky a tyče plotu mohou strunu snadno poškodit.
- Připevňte kovový šroub do pryžového otvoru na zadní rukojeti, když ji používáte, uvolněte kovový šroub, když ji nepoužíváte.

NATAŽENÍ STRUNY Viz Obrázek 8.

Když je strunová sekačka v provozu, struna se opotřebovává a zkracuje. Tento vyžínač je vybaven nárazovým odvíjením struny, díky němuž pokročila lze strunu odvinout, když strunovou hlavou klepnete o podklad při stisknutí spoušti. Nůž pro odřezání struny uřízne strunu za účelem zachování přesného kosení vegetace.

NASTAVITELNÝ ŽACÍ PRŮMĚR Viz obrázek 9.

Vyžínač je nastaven na 14 palcový žací záběr. Seřízení na 16 palcový žací záběr:

- Vyjměte akumulátor ze strunové sekačky.
- Odstraňte oba šrouby na noži pro odřezání struny křížovým šroubovákem (není součástí balení).
- Otočte nůž pro odřezání struny o 180°.
- Vraťte oba šrouby do nože pro odřezání struny.

Poznámka: Nastavte nůž pro odřezání struny na 14 palců pro delší dobu chodu. Nastavte nůž pro odřezání struny na 16 palců pro větší oblast pro sečení.

Poznámka: Menší průměr zvětšuje dobu chodu a rychlost sekání, zatímco větší průměr pomáhá sekání rychleji dokončit.

NŮŽ PRO ODŘEZÁNÍ STRUNY Viz Obrázek 9.

Sekačka je vybavena bezpečnostním řezacím nožem struny na krytu proti trávě. Pro nejlepší sekání strunu natahujte, až se uřízne struna nožem na požadovanou délku. Strunu natahujte, jakmile uslyšíte, že motor běží rychleji než normálně, nebo když poklesla sekací účinnost. Toto zajistí nejlepší sekací výkon a udrží strunu dostatečně dlouhou pro správné natažení.

⚠ VAROVÁNÍ

Při výměně dílů stroje je nutné použít pouze originální náhradní díly. Použití neznackových dílů může nejen poškodit stroj, ale způsobit i vážné zranění.

Čeština (Překlad z originálních pokynů)

⚠ VAROVÁNÍ

Pro zabránění vážných osobních poranění vždy odstraňte bateriový modul z výrobku, když provádíte čištění nebo jakoukoliv údržbu.

OBCENÁ ÚDRŽBA

Před každým použitím prohlédněte celý výrobek na poškození, chybějící nebo volné díly, např. Šrouby, matice, čepy, kryty, atd.

Pokud nějaké předměty chybí nebo jsou viditelně poškozeny, nepracujte s tímto výrobkem, dokud se závady neodstraní. Pro pomoc prosím zavolejte zákaznický servis greenworks tools.

⚠ VAROVÁNÍ

Nikdy nenechte přijít brzdové kapaliny, petrolej, výrobky založené na petroleji, pronikavé oleje, atd. do kontaktu s plastovými součástmi. Chemikálie mohou poškodit, oslabit nebo zničit plast, což může mít za následek vážná poranění osob.

Pouze součásti zobrazené na seznamu součástí jsou určeny k opravě nebo výměně zákazníkem. Všechny ostatní součásti smí vyměnit u pověřeného servisního střediska.

⚠ VAROVÁNÍ

Pro zabránění vážných osobních poranění vždy odstraňte bateriový modul z výrobku, když provádíte čištění nebo jakoukoliv údržbu.

VÝMĚNA CÍVKY Viz Obrázek 10.

Používejte pouze točenou monofilní strunu o průměru 2mm.

- Vyměňte akumulátor z nářadí.
- Zatlačte do jazýčku na boku krytu cívký.
- Pro vyjmutí táhněte držák cívký nahoru.
- Vytáhněte starou cívký.
- Pro instalaci nové cívký se ujistěte, že je struna zachycena v otvoru na nové cívce. Ujistěte se, že je konec struny natažen zhruba 6 palců za otvor.
- Nainstalujte novou cívký tak, že je struna a otvor srovnán s očkem ve strunové hlavě. Do očka nasuňte strunu.
- Vytáhněte strunu ze strunové hlavy tak, že se struna uvolní z otvoru na cívce.
- Vložte držák cívký stisknutím západek do otvorů a nasunujte dolů, až držák cívký zaklapne na místo.

VÝMĚNA STRUNY Viz obrázek 10.

- Vyměňte akumulátor z nářadí.
- Demontáž cívký ze strunové hlavy.

POZNÁMKA: Demontáž staré struny z cívký.

- Uřežte kus struny o délce asi 9 stop. Použijte kruhovou monofilní strunu o průměru 0,065 palce.
- Vložte strunu do kotevního otvoru v horní části cívký. Navívejte strunu okolo horní části cívký ve směru chodu hodin, viz šipka na cívce. Vložte strunu do otvoru na horní přírubě cívký, nechte zhruba 6 palců vyčnívat z otvoru. Nepřepněte. Po navinutí struny musí zůstat alespoň 0.635cm palce mezi navinutím struny a vnější hranou cívký.
- Vraťte cívký a kryt cívký. Podívejte se na Výměna cívký, viz výše v návodu.

ASESTAVENÍ KŘOVINOŘEZU Viz Obrázek 11.

Varování: Mějte na mysli poranění od ostrých okrajů a nosť rukavice.

- Vyměňte akumulátorový modul.
- Ujistěte se, že je "F" nainstalováno na hřídeli sekačky.
- Prostrčte šroubovák oběma otvory.
- Umístěte nůž pro řezání křovin "G" na horní část distanční vložky "F", zajistěte jeho vystředění.
- Umístěte podložku "H" na horní část nože pro řezání křovin "G".
- Umístěte kryt "I" na podložku "H".
- Použijte 19 mm nebo 3/4" klíč pro utažení pojistné matice "J", utahujte proti smyslu chodu hodinových ručiček na utahovací moment 44-58 N.m nebo 32-42 ft/lbs.
- Otáčejte nůž pro řezání křovin "B" pro pevné zajištění nože pro řezání křovin.

ULOŽENÍ NŮŽEK

- Vyměňte před skladováním ze sekačky akumulátor.
- Ukládejte na místě, které není přístupné dětem.
- Udržujte mimo korozivní materiály, například zahradkářské chemikálie a rozmrazovací soli.
- Nikdy neuskładňujte vybitý akumulátor. Po použití počkejte, dokud akumulátor nevychladne a bez čekání ho dobijte.
- Akumulátor skladujte tam, kde teplota nepřesáhne 27°C, a mimo vlhkost.
- Veškeré akumulátorové baterie ztrácí časem svou kapacitu dobíjení. Čím vyšší je teplota, tím rychleji akumulátor ztrácí svou schopnost dobíjení. Pokud nepoužíváte zahradní nářadí delší dobu, dobíjete akumulátor každý měsíc nebo každé dva měsíce. Prodloužte tak životnost akumulátoru.

Čeština (Překlad z originálních pokynů)

- Zajistěte sekačku během převozu pro zabránění úniku poranění a poškození. Před skladování očistěte a proveďte servis, použijte kryt na žací ústrojí s kovovými noži. Použijte kryt na kovové nože během transportu a skladování.



Třídění odpadu. Tento výrobek se nesmí likvidovat v domovním odpadu. Pokud zjistíte, že je třeba váš výrobek Greenworkstools vyměnit, či jej již nebudete používat, nelikvidujte jej v domovním odpadu. Výrobek odevzdejte ve sběrném dvoře.

OCHRANA ŽIVOTNÍHO PROSTŘEDÍ

- Ochrana životního prostředí musí představovat významný a prioritní aspekt použití stroje ve prospěch občanského spoluzítí a prostředí, v němž žijeme. Vyvarujte se toho, abyste byli rušivým prvkem ve vztahu s vašimi sousedy.
- Důkladně dodržujte místní normy pro likvidaci obalů, olejů, benzínu, filtrů, opotřebovaných součástí nebo jakéhokoli prvku se silným dopadem na životní prostředí; tyto odpadky nesmí být odhozeny do běžného odpadu, ale musí být odděleny a odevzdány do příslušných sběrných středisek, která zajistí recyklaci materiálů.
- Důsledně dodržujte místní předpisy týkající se likvidace materiálu vzniklého sekáním.
- Při vyřazení stroje z provozu jej nenechávejte volně v přírodě, ale obraťte se na sběrné středisko v souladu s platnými místními předpisy.



Odevzdáním použitých výrobků a obalů ve sběrném dvoře podpoříte recyklaci.

Opětovné použití recyklovaných materiálů pomáhá chránit životní prostředí před znečištěním a snižuje požadavky na suroviny.

Baterie



Li-ion

Na konci životnosti baterie je zlikvidujte tak, abyste nepoškodili životní prostředí. Akumulátor obsahuje materiál, který je nebezpečný vám i životnímu prostředí. Musí se vyndat a zlikvidovat odděleně ve sběrném zařízení, které odebírá lithium-iontové akumulátory.

Čeština (Překlad z originálních pokynů)**FEJLFINDING**

PROBLEM MULIG ÅRSAG LØSNING	POSSIBLE CAUSE	SOLUTION
Tråden fremføres ikke ved brug af det automatiske fremføringshoved.	Snoren er viklet ind i sig selv.	Smør med silikonespray.
	Snoren er slidt for kort.	Installer flere snore. Referer til sektionen omkring udskiftning af snor i denne manual.
	Snoren er viklet ind i spolen.	Træk i tråden, når knappen holdes inde.
	Snoren er viklet ind i spolen.	Fjern snor fra spolen og træk tilbage. Referer til sektionen omkring udskiftning af snor i denne manual.
Der vikler sig græs rundt om skaft og trådhoved.	Der skæres højt græs ved jordniveau	Højt græs klippes ovenfra og ned for at undgå fastvikling.
Enheden starter ikke.	Batteri er ikke sikret.	Batteriet sikres ved at kontrollere, at låsemekanismerne på hver side af batteriet klikker på plads.
	Batteri er ikke opladet.	Batteriet oplades som foreskrevet i den medfølgende betjeningsvejledning.
	Skaft ikke ordentligt samlet.	Kontrollér, at det buede skaft sidder ordentligt fast i koblingen på overskafte, og lås skaftkoblingen fast.

Русский (Перевод оригинальных инструкций)

Этот триммер спроектирован и изготовлен с учетом высоких стандартов надежности, простоты эксплуатации и безопасности работы. Правильный уход за инструментом обеспечит его многолетнюю высоконадежную, бесперебойную работу.

СОХРАНИТЕ ЭТО РУКОВОДСТВО ДЛЯ БУДУЩИХ ССЫЛОК

ВВЕДЕНИЕ

Данное устройство не предназначено для использования людьми (включая детей) с ограниченными способностями или людьми с недостаточным опытом и знаниями. Исключением является случаи, когда они работают под наблюдением, или когда они были обучены пользованию устройством лицом, ответственным за их безопасность.

Дети, использующие данное устройство, должны находиться под наблюдением.

Данное устройство имеет много полезных функций, которые делают работу с ним более удобной и приятной.

При разработке данного устройства первоочередное внимание уделялось его безопасности, производительности и надежности, чтобы оно был простым в работе и обслуживании.

НАЗНАЧЕНИЕ

Данный триммер предназначен для стрижки травы и другой аналогичной мягкой растительности, а также для стрижки газонов на частных садовых участках в местах, недоступных для газонокосилок.

Плоскость резания должна всегда быть примерно параллельна поверхности земли. Несоблюдение данного указания значительно повышает опасность телесного повреждения или повреждение имущества отбрасываемыми предметами.

Не разрешается использовать данное устройство в общественных садах, парках, спортивных центрах, придорожных полосах, а также в сельском и лесном хозяйстве.

С помощью данного газонного подрезчика не разрешается срезать и обрабатывать следующие виды растительности: живые изгороди, кустарники и побеги деревьев, цветы. Это никогда не следует использовать при вращении режущего устройства в вертикальном положении.

ОСНОВНЫЕ ПРАВИЛА БЕЗОПАСНОСТИ

▲ ОСТОРОЖНО

Прочитайте все предупреждения по технике безопасности и инструкции. Несоблюдение приводимых ниже предупреждений и инструкций может привести к поражению электрическим током, возгоранию и/или тяжким телесным повреждениям.

Сохраните все предупреждения и указания для обращения к ним в будущем.

▲ ОСТОРОЖНО

При использовании электроинструментов необходимо соблюдать основные меры предосторожности для уменьшения опасности возгорания, поражения электрическим током и получения травмы. Также прочтите и примите во внимание рекомендацию, приведенную в дополнительных инструкциях по технике безопасности.

Термин "электроинструмент" в данных предупреждениях относится к инструментам с питанием от аккумуляторных батарей (беспроводным).

- Надевайте защитные очки или защитные очки с боковыми щитками.
- Не допускайте к работе с данным устройством детей и лиц, незнакомых с инструкциями по использованию устройства.
- Не работайте с устройством, если рядом присутствуют посторонние лица, особенно дети, а также домашние животные.
- Работайте с устройством только при дневном свете или при хорошем искусственном освещении.
- Перед началом работы или если инструмент получил удар, проверьте степень его износа и целостность. Если инструмент поврежден необходимо произвести ремонт.
- Не пользуйтесь устройством, если защитные приспособления повреждены или не установлены на место.
- Не допускайте попадания рук и ног в область резания при работе инструмента и, особенно, при включении двигателя.
- Соблюдайте осторожность, чтобы не получить травму от какого-либо приспособления, установленного для подрезания по всей длине рабочей струны. После вытягивания новой режущей струны переведите инструмент в режим нормальной работы перед его включением.
- Никогда не используйте металлические режущие элементы.
- Не используйте запасные детали и принадлежности, не поставляемые или не рекомендованные изготовителем.

Русский (Перевод оригинальных инструкций)

- Перед проверкой, очисткой или обслуживанием устройства, а также когда оно не используется отсоединяйте от него аккумуляторную батарею.
- Всегда проверяйте устройство на отсутствие грязи в вентиляционных отверстиях

ПРОЧИТАТЕ ВСЕ ИНСТРУКЦИИ

БЕЗОПАСНОСТЬ НА РАБОЧЕМ МЕСТЕ

- Рабочий участок должен быть свободным и хорошо освещенным. Загроможденная или плохо освещенная рабочая зона приводит к несчастным случаям.
- Не используйте электроинструмент во взрывоопасной среде, например, при наличии легковоспламеняющихся жидкостей, газов или пыли. В таких устройствах могут образовываться искры, что может привести к воспламенению пыли или газа.
- Не подпускайте посторонних (особенно детей и домашних животных) ближе чем на 15 метров к месту проведения работ. Отвлечение внимания может привести к утрате контроля.

ЭЛЕКТРОБЕЗОПАСНОСТЬ

- Силовые инструменты не должны находиться под дождем или в условиях повышенной влажности. Попавшая внутрь инструмента вода увеличивает опасность поражения электрическим током.

ЛИЧНАЯ БЕЗОПАСНОСТЬ

- Соблюдайте осторожность, следите за своими действиями и пользуйтесь здравым смыслом при работе с электроинструментом. Не пользуйтесь электроинструментом в состоянии усталости, а также после принятия наркотиков, алкоголя или медицинских препаратов. Небольшая невнимательность при работе с электроинструментом может привести к серьезной травме.
- Используйте средства индивидуальной защиты. Всегда надевайте средства защиты зрения. Средства защиты, такие как пылезащитная маска, нескользящая защитная обувь, шлем-каска или средства защита органов слуха, используемые надлежащим образом, снижают риск получения травмы.
- Не допускайте случайного запуска. Убедитесь в том, что переключатель находится в позиции «выкл.», перед подключением к источнику питания или установкой аккумуляторного блока, подъемом или перемещением инструмента. Удержание пальцев на переключателе электроинструмента при его перемещении, а также подключение к источнику питания при положении переключателя в позиции «вкл.» приводит к несчастным случаям.

- Удалите ключи для настройки и регулировки перед включением электроинструмента. Ключи для настройки и регулировки, оставленные на вращающихся частях электроинструмента, могут привести к получению травмы.
- Не прикладывайте чрезмерных усилий. Старайтесь всегда сохранять устойчивое положение и подыскивать твердую опору. Это позволяет лучше управлять функциями электроинструмента в непредвиденных ситуациях.
- Одевайтесь соответствующим образом. Не надевайте свободную одежду и украшения. Не допускайте попадания волос, предметов одежды и перчаток в движущиеся части. Свободная одежда, украшения и длинные волосы могут попасть в движущиеся части.
- Использование средств защиты органов слуха снижает способность услышать предупреждения (крики или сигналы). Работающий уделять повышенное внимание к происходящему в зоне работы.
- Если электроинструмент снабжен пылеулавливающей системой, убедитесь в том, что она подключена и правильно функционирует. Использование пылесборника может снизить влияние опасных факторов, связанных с запыленностью.

ЭКСПЛУАТАЦИЯ И УХОД ЗА ЭЛЕКТРОИНСТРУМЕНТОМ

- Не увеличивайте скорость работы инструмента. Используйте допустимые инструменты для своих целей. Допустимый инструмент позволяет выполнить работу, для которой он предназначен, быстрее и надежнее.
- Не пользуйтесь электроинструментом, если выключатель не включается или не выключается. Любое устройство с электропитанием, которое не может управляться выключателем, представляет опасность и должно быть отремонтировано.
- Перед выполнением каких-либо регулировок, заменой приспособлений или хранением инструмента отключите вилку кабеля источника питания и/или аккумуляторной батареи от электроинструмента. Такие меры предосторожности помогут предотвратить опасность случайного пуска инструмента.
- Держите инструменты заточенными и чистыми. Заточенный и чистый режущий инструмент застрянет при работе и позволит лучше его контролировать.
- Храните неиспользуемые электроинструменты в месте, недоступном для детей, а также не допускайте к использованию данного инструмента лиц, не знакомых с его работой или не ознакомленных с данными инструкциями. Использование электроинструментов лицами, не обученными работе с подобными устройствами,

Русский (Перевод оригинальных инструкций)

может стать причиной создания опасных ситуаций.

- Поддерживайте инструмент в хорошем состоянии. Осматривайте инструмент на предмет наличия перекоса или заклинивания движущихся частей, дефектов компонентов или любых условий, которые могут отразиться на работе инструмента. При повреждении электроинструмента следует провести ремонтные работы перед его дальнейшим использованием. Большое количество несчастных случаев вызвано ненадлежащим техническим обслуживанием электроинструмента.
- Не допускайте скопления грязи на подрезчике. Регулярно очищайте его для поддержания надлежащей вентиляции. Указания по очистке см. в данном руководстве.
- Используйте инструмент, а также принадлежность, режцы и т.п. в соответствии с данной инструкцией, принимая во внимание рабочие условия и выполняемую работу. Использование данного электроинструмента не по назначению может создать опасную ситуацию.

ЭКСПЛУАТАЦИЯ И УХОД ЗА ИЗДЕЛИЯМИ С АККУМУЛЯТОРНЫМ ПИТАНИЕМ

- Зарядку выполняйте только с использованием зарядного устройства, указанного изготовителем. Зарядное устройство, подходящее к одному типу аккумуляторных батарей, может создать опасность возгорания при использовании с аккумуляторными батареями другого типа.
- Используйте изделия с аккумуляторным питанием только со специально предназначенными для них аккумуляторными батареями. Использование аккумуляторных батарей другого типа может привести к телесным повреждениям или возгоранию.
- Если аккумуляторная батарея не используется, храните ее отдельно от других металлических предметов, например канцелярских скрепок, монет, гвоздей, винтов и других мелких металлических предметов, которые могут привести к замыканию контактов батареи. Замыкание контактов батареи может вызвать ожоги или привести к возгоранию.
- При ненормальных условиях из батареи может вытечь жидкость, избегайте контакта с ней. Если этого избежать не удалось, смойте жидкость водой. Если жидкость попала в глаза, после их промывания обратитесь за медицинской помощью. Жидкость, вытекающая из батареи, может вызвать раздражение или ожог.

ОБСЛУЖИВАНИЕ

- Техническое обслуживание и ремонт электроинструмента должен выполнять

только квалифицированный специалист с использованием идентичных запасных частей. Это обеспечит нормальное техническое состояние устройства.

ТЕХНИЧЕСКОЕ

- После использования или перед хранением отключите аккумуляторную батарею и проверьте на наличие повреждений.
- Если инструмент не используется, храните его в месте, недоступном для детей.
- Ремонт подрезчиков травы должен выполняться только уполномоченным работником службы ремонта.
- Используйте запасные части и принадлежности только рекомендованные изготовителями.

⚠ ВНИМАНИЕ















После выключения режущая головка продолжает вращаться в течение нескольких секунд.

- В зависимости от способа использования инструмента, вибрация электроинструмента во время работы может отличаться от приведенной суммарной величины.
- Считается, что вибрация ручного инструмента может привести к проявлению у отдельных лиц так называемой болезни Рейно (Raynaud's Syndrome). Симптомы могут включать покалывание, онемение и побеление пальцев (как при переохлаждении). Наследственные факторы, переохлаждение и повышенная влажность, диета, курение и неверные приемы работы могут способствовать развитию данных симптомов. Существует ряд мер, которые можно предпринять для снижения воздействия вибрации:
 - Одевайтесь теплее в холодную погоду. При работе с устройством пользуйтесь перчатками, чтобы руки и запястья были в тепле. Считается, что холодная погода является основным фактором, способствующим возникновению болезни Рейно (Raynaud's Syndrome).
 - После каждого этапа работы выполните упражнения для усиления кровообращения.
 - Чаше делайте перерывы в работе. Сократите длительность ежедневного пребывания на открытом воздухе.

При появлении каких-либо из указанных симптомов сразу же прекратите работу и обратитесь по их поводу к врачу.



Русский (Перевод оригинальных инструкций)**УСЛОВНЫЕ ОБОЗНАЧЕНИЯ**

На данное изделие могут быть нанесены некоторые из следующих условных знаков. Необходимо внимательно изучить их и запомнить их значение. Правильное понимание этих условных знаков обеспечит правильное и безопасное использование устройства.

УСЛОВНЫЙ ЗНАК	ЗНАЧЕНИЕ/ОБЪЯСНЕНИЕ
	Соблюдайте осторожность и помните о движущем усилии ножа.
	Обозначает меры предосторожности для обеспечения безопасности оператора.
	Выбрасываемые из-под устройства предметы могут отскочить и нанести тяжелые повреждения людям и имуществу. Использовать средства индивидуальной защиты и защитную обувь.
	Не допускать приближения наблюдателей, особенно детей и животных, к участку работы на более чем 15 м.
	Не использовать зубчатые ножи.
	Не допускать попадания под дождь и не подвергать воздействию влажности.
	На участке выполнения работы не должно быть посторонних лиц.
	Внимательно прочесть руководство по эксплуатации и соблюдать все предупреждения и инструкции по технике безопасности.
	Использовать защитную противоскользящую обувь.
	Надеть прочные и противоскользящие рабочие перчатки.
	Использовать защитную каску.
	Использовать средства защиты органов слуха и зрения.
	Максимальная частота вращения барабана.
	Конструкция с двойной изоляцией

Русский (Перевод оригинальных инструкций)**УСЛОВНЫЕ ОБОЗНАЧЕНИЯ**

Следующие сигнальные слова и значения предназначены, чтобы объяснить уровни риска, связанного с этим изделием.

СИМВОЛ	СИГНАЛ	ЗНАЧЕНИЕ
	ОПАСНО	Указывает опасную ситуацию, которая, если не избежать ее, кончится смертельным или серьезным ущербом.
	ПРЕДУПРЕЖДЕНИЕ	Указывает потенциально опасную ситуацию, которая, если не избежать ее, может, кончится смертельным или серьезным ущербом.
	ПРЕДОСТЕРЕЖЕНИЕ	Указывает потенциально опасную ситуацию, которая, если не избежать ее, может, кончится печальным или серьезным ущербом.
	ПРЕДОСТЕРЕЖЕНИЕ	(Без Символа Тревоги Безопасности) Указывает ситуацию, которая может кончиться повреждением собственности.

ТЕХНИЧЕСКОЕ ОБСЛУЖИВАНИЕ

Выполнение технического обслуживания требует особой тщательности и хорошего знания устройства, и, следовательно, должно осуществляться высококвалифицированным техническим специалистом. Для проведения ремонта следует обратиться в ближайший АВТОРИЗОВАННЫЙ СЕРВИСНЫЙ ЦЕНТР. В случае замены использовать исключительно фирменные запасные части.

▲ ОСТОРОЖНО

Эксплуатация электрических устройств может привести к нанесению тяжелых повреждений глаз, выбрасываемыми предметами. Перед тем как начать любые работы следует надеть защитные очки или маску с боковыми щитками, а при необходимости и маску, полностью закрывающую лицо. Рекомендуется надеть поверх очков или стандартных защитных очков с боковыми щитками защитную маску с широким полем зрения. Использовать защитные очки, отвечающие требованиям норматива EN 166.

Русский (Перевод оригинальных инструкций)**СПЕЦИФИКАЦИИ**

Напряжение	80 volts	
Скорость без нагрузки	5500 мин Максимальная	
Режущая головка	Приведение нити в движение под ударным воздействием головки / ножа газонокосилки	
Диаметр режущей нити	2.0 mm	
Диаметр круга стрижки	356/406 mm (Разонокосилка) 254 mm (Беспроводный кусторез)	
Характеристики приведения нити в движение под ударным воздействием головки/ножа газонокосилки	Максимальная скорость 10000 об./мин./4 зубца Максимальная скорость 10000 об./мин	
Аккумулятор	2901207	
Зарядное устройство	2902507/2904007	
Вес(с аккумулятором)	Max 7kg	
Разонокосилка	Замеренный уровень звукового давления	$L_{PA}=87\text{dB(A)}$, $K_{PA}=3\text{dB(A)}$
	Уровень звуковой мощности	$L_{WA}=94.7\text{dB(A)}$, $K_{PA}=3\text{dB(A)}$
	Гарантированный уровень акустической мощности	$L_{WA}=96\text{dB(A)}$
	Вибрация	$< 2.5\text{ m/s}^2$, $k=1.5\text{ m/s}^2$
Беспроводный кусторез	Замеренный уровень звукового давления	$L_{PA}=80\text{dB(A)}$, $K_{PA}=3\text{dB(A)}$
	Уровень звуковой мощности	$L_{WA}=93.9\text{dB(A)}$, $K_{PA}=3\text{dB(A)}$
	Гарантированный уровень акустической мощности	$L_{WA}=96\text{dB(A)}$
	Вибрация	$< 2.5\text{ m/s}^2$, $k=1.5\text{ m/s}^2$

⚠ ПРЕДУПРЕЖДЕНИЕ

Фактические значения вибрации во время применения устройства могут отличаться от общего заявленного значения в зависимости от способа использования; избегайте рисков, вызванных вибрациями. Совет: используйте перчатки при работе с устройством. Ограничивайте время работы и сократите продолжительность запуска.

ОПИСАНИЕ

1. Рычажный выключатель
2. Задняя рукоятка
3. Кнопка аварийной блокировки
4. Передняя рукоятка
5. Верхний шток
6. сцепляющая муфта телескопического штока
7. Нижний вал
8. Кнопка ON/OFF (включено/выключено)
9. Дефлектор травы
10. Режущий нож

СБОРКА**РАСПАКОВКА**

Данное устройство требует выполнения сборки

- Осторожно извлеките устройство и все приспособления из коробки. Проверьте наличие всех деталей, перечисленных в списке комплектующих.

⚠ ОСТОРОЖНО

Не пользуйтесь устройством, если при его распаковке обнаружится, что какие-либо детали из списка комплектующих уже установлены на устройстве. Детали из данного списка не монтируются на устройстве изготовителем, они должны устанавливаться покупателем. Использование неправильно собранного устройства может привести к серьезной травме.

Русский (Перевод оригинальных инструкций)

- Внимательно осмотрите устройство на предмет наличия дефектов или повреждений, возникших при транспортировке.
- Не выбрасывайте материал упаковки, пока не выполните тщательный осмотр и не убедитесь в нормальной работе устройства.

⚠ ОСТОРОЖНО

Если любые части повреждены, или отсутствуют, не использовать это изделие, пока части не заменены. Использование этого продукта с поврежденными деталями или при отсутствии каких-либо деталей может привести к получению тяжких телесных повреждений.

⚠ ОСТОРОЖНО

Не пытайтесь изменять это изделие или создавать принадлежности, не рекомендуемые для использования с этим изделием. Любое такое изменение или модификация – неправильное употребление, могут кончиться опасным условием, ведущим к возможному серьезному персональному ущербу.

⚠ ОСТОРОЖНО

Для предотвращения случайного запуска, который может привести к тяжелой травме, при сборке деталей всегда извлекайте батарейный блок.

СБОРКА ДЕФЛЕКТОРА ТРАВЫ *См. Рисунок 2.*

⚠ ОСТОРОЖНО

Не дотрагиваться до ножа. Несоблюдение этой нормы может привести к нанесению тяжелых телесных повреждений.

- Вынуть аккумулятор
- Переверните триггер/кромкорез, чтобы получить доступ к головке триммера.
- С помощью крестообразной отвертки выкрутите установленный винт из головки триммера.
- Установите защитное приспособление на головку триммера.
- Совместите винтовые отверстия на защитном приспособлении с отверстиями для винтов на головке триммера.
- Вставьте винт в головку триммера, чтобы закрепить защитное приспособление.

⚠ ОСТОРОЖНО

Соблюдайте предельную осторожность, даже если вы хорошо знакомы с машиной. Не забывайте, что даже секундная рассеянность может привести к серьезным травмам.

⚠ ОСТОРОЖНО

Всегда защищайте глаза. Несоблюдение этой нормы может привести к нанесению тяжелых повреждений глаз, выбрасываемыми предметами.

⚠ ОСТОРОЖНО

Не используйте компоненты или принадлежности, не рекомендованные изготовителем. Использование компонентов или принадлежностей, не рекомендованных изготовителем, может привести к тяжелым телесным повреждениям.

УСТАНОВКА ШТАНГИ УДЛИНИТЕЛЯ НА ГОЛОВКУ

См. Рисунок 3.

- Освободите ручку насадки на муфте.
- Нажмите пусковую кнопку, расположенную на нижнем валу. Совместите кнопку с направляющим отверстием на муфте силовой головки.
- Сдвиньте нижнюю трубку в муфту силовой головки до тех пор, пока пусковая кнопка не попадет в направляющее отверстие.
- Надежно затяните ручку насадки.

СБОРКА ПЕРЕДНЕЙ РУКОЯТКИ *См. Рисунок 4.*

- Установить главную рукоятку на штангу, установить перекладину на верхнюю часть рукоятки, убедившись, что перекладина обращена влево, когда на нее опирается устройство.
- Установить зажим на заднюю часть главной рукоятки на штанге.
- С помощью 2 болтов, входящих в комплект, и крестовой отвертки (не входит в комплект) затянуть зажим.

Русский (Перевод оригинальных инструкций)

ДЕЙСТВИЕ

Возьмитесь правой рукой за заднюю рукоятку триммера, а левой рукой за переднюю. Во время работы прочно держите триммер обеими руками. Держите триммер в удобном для вас положении так, чтобы задняя рукоятка находилась на высоте бедра. Моторизованная головка должна всегда работать на полную мощность. Если на штангу удлинителя намоталась трава или мусор, ОТПУСТИТЕ РЫЧАЖНЫЙ ВЫКЛЮЧАТЕЛЬ и удалите их.

Используйте ремень во время эксплуатации триммера.

УСТАНОВКА АККУМУЛЯТОРА См. Рисунок 5.

- Установить аккумулятор в триммер. Выровнять выступающее ребро аккумулятора с пазами в батарейном отсеке триммера.
- Перед тем как начать использовать устройство, убедитесь, что язычок блокировки, расположенный в нижней части аккумулятора, плотно вошел в соответствующее отверстие и что аккумулято

СНЯТИЕ АККУМУЛЯТОРНОЙ БАТАРЕИ

См. Рисунок 5.

- Отпустите кнопку запуска и кнопку блокировки, чтобы остановить триммер.
- Нажмите кнопку питания и выключите триммер.
- Нажмите и защелкните в нижней части аккумуляторного блока.
- Снимите аккумуляторную батарею с инструмента.

ЗАПУСК/ОСТАНОВКА ТРИММЕРА См. Рисунок 6.

- Нажмите кнопку питания.
- Для запуска подрезчика травы одной рукой возьмитесь за переднюю ручку, а другой рукой за заднюю ручку, чтобы вы могли нажать курковый выключатель с блокировкой и управлять рычагом регулировки скорости.
- Для останова подрезчика достаточно отпустить курок регулятора скорости.

▲ ОСТОРОЖНО

Уровень шума. Во время работы устройства невозможно избежать образования шума. При выполнении шумных работ на определенных участках требуется оформление разрешений и выполняться они могут в установленные периоды суток. Кроме обязательных перерывов в работе м о ж е т п о т р е б о в а т ь с я и о г р а н и ч е н и е продолжительности работы. Для обеспечения персональной защиты и защиты находящихся в непосредственной близости людей необходимо использовать надлежащие средства защиты органов слуха;

Вибрация. Всегда использовать защитные антивибрационные перчатки. Избыточный уровень вибрации может вызвать победнение пальцев или синдром запястного канала. Если во время использования устройства появляется неприятное победнение кожи рук, следует немедленно прервать работу. Необходимо устраивать перерывы на отдых. Если вы регулярно пользуетесь устройством, часто контролируйте состояние пальцев рук.

▲ ОСТОРОЖНО

Случайный контакт с режущей головкой триммера может привести к тяжелым телесным повреждениям.

РЕКОМЕНДАЦИИ ПО ВЫПОЛНЕНИЮ РЕЗКИ

См. Рисунок 7.

- Держите триммер под наклоном к плоскости стрижки, это положение является оптимальным.
- Вы достигнете лучших результатов в работе, если будете двигать триммер слева направо; стрижка будет менее эффективной при движении триммера справа налево.
- Используйте для стрижки край режущей нити; не вводите режущую головку глубоко в траву.
- При наталкивании на колючую проволоку и ограды ускоряется износ режущей нити, вплоть до ее разрыва. Камни, кирпичи, дерево приводят к быстрому износу нити.
- Избегайте контакта с деревьями и кустами. Режущая нить может нанести повреждения коре деревьев, деревянным строительным деталям, частям панельной обшивки и изгородям из штакетника.
- Устанавливайте металлическую ручку в обрезиненное отверстие на задней рукоятке перед работой, а по окончании работы разблокируйте и извлеките металлическую ручку.

Русский (Перевод оригинальных инструкций)

АВТОМАТИЧЕСКИЙ ЗАПУСК РЕЖУЩЕЙ НИТИ

См. Рисунок 8.

Вов время работы струнного триммера, режущая струна изнашивается и становится короче. Этот триммер оснащен системой выдвижения струны, благодаря которой струна выдвигается, когда головка ударяется о землю при вращении. Специальный нож обрезает струну до нужной длины.

РЕГУЛИРУЕМЫЙ ДИАМЕТР ОБРЕЗКИ См. Рисунок 9.

Предустановленный диаметр обрезки триммера составляет 35 см (14 дюймов). Чтобы установить диаметр обрезки равным 40 см (16 дюймов), необходимо выполнить указанные ниже действия.

- Снимите батарею со струнного триммера.
- Отверните оба винта на ноже с помощью крестообразной отвертки (не входит в комплект поставки).
- Поверните режущую насадку на 180°.
- Закрутите оба винта на ноже.

Примечание: Устанавливайте длину режущей струны равной 35 см (14 дюймов), чтобы повышения скорости вращения. Устанавливайте длину режущей струны равной 40 см (16 дюймов), чтобы увеличения площади обрезки.

Примечание. Меньший диаметр подрезания увеличивает время и скорость подрезания, в то время как больший диаметр помогает завершить работу быстрее.

РЕЖУЩИЙ НОЖ НИТИ См. Рисунок 6.

Устройство оснащено резцом для нити, установленным на дефлекторе травы. Для оптимального выполнения реза размотать нить на нужную длину. Выполнить размотку режущей нити, если двигатель начинает вращаться со скоростью, превышающей нормальную, или если замечено понижение производительности стрижки. Это позволит поддерживать оптимальную производительность устройства и правильную длину режущей нити.

▲ ОСТОРОЖНО

В случае замены использовать исключительно фирменные запасные части. Использование других компонентов может представлять опасность или послужить причиной повреждения устройства.

▲ ОСТОРОЖНО

Во избежание риска получения тяжелых повреждений следует обязательно извлекать аккумулятор из устройства во время его чистки и при выполнении любых работ по техническому обслуживанию.

ОБЩЕЕ ТЕХНИЧЕСКОЕ ОБСЛУЖИВАНИЕ

Перед каждым использованием следует проконтролировать устройство для обнаружения повреждений, отсутствующих или ослабленных частей, как, например, винты, гайки, зажимы и т.д. Надлежащим образом затяните все крепежные детали и не приводите устройство в действие до тех пор, пока не будут заменены все отсутствующие или поврежденные части.

Не использовать растворители для чистки пластиковых частей. Большая часть пластиковых материалов может быть повреждена имеющимися в продаже растворителями. Использовать чистую ветошь для удаления грязи, пыли, масла, густой смазки и т.д.

▲ ОСТОРОЖНО

Не допускать попадания на пластиковые части тормозной жидкости, бензина, нефтехимических продуктов, проникающих масел и т.п. Такие химические продукты могут повредить, ослабить или разрушить пластику, что может привести к личным травмам. Ремонту или замене пользователем подлежат только компоненты, входящие в список запасных частей. Все другие части должны заменяться авторизованным сервисным центром.

Для ремонта и замены можно использовать только детали, указанные в списке деталей. Замена всех других деталей должна производиться в авторизованном сервисном центре.

▲ ОСТОРОЖНО

Во избежание риска получения тяжелых повреждений следует обязательно извлекать аккумулятор из устройства во время его чистки и при выполнении любых работ по техническому обслуживанию.

ЗАМЕНА КАТУШКИ См. Рисунок 10.

Использовать исключительно одиночную режущую нить с диаметром 2 мм.

- Вынуть аккумулятор.

Русский (Перевод оригинальных инструкций)

- Нажать внутрь крылышки, находящиеся по бокам крышки катушки.
- Для снятия крышки катушки потянуть ее вверх.
- Вынуть старую катушку.
- Перед установкой новой катушки убедиться, что нить вставлена в паз на новой катушке. Убедиться, что конец режущей нити выходит из паза на около 15 см.
- Установить новую катушку так, чтобы режущая нить и паз были выровнены по проушине в режущей головке. Пропустить нить в проушину.
- Потянуть за нить, выходящую из режущей головки, так, чтобы она прошла через паз в катушке.
- Надеть крышку на катушку, вставив язычки в пазы и нажимая на них до полной фиксации крышки.
- Установить крышку I на шайбу H.
- С помощью ключа на 19 мм или $\frac{3}{4}$ дюйма затянуть против часовой стрелки контргайку J с моментом 44-58 Нм или 32-42 футов/фунт.
- Провернуть нож газонокосилки B, чтобы убедиться в его надлежащем закреплении.

ХРАНЕНИЕ ТРИММЕРА

ЗАМЕНА СТРУНЫ *См. Рисунок 10.*

- Извлеките аккумуляторную батарею.
- Выньте катушку из головки струны.

ПРИМЕЧАНИЕ Снимите с катушки остатки старой струны.

- Отрежьте кусок струны длиной примерно 9 футов. Используйте только моноволоконную струну диаметром 0,065 дюйма.
- Вставьте струну в анкерное отверстие в верхней части катушки. Намотайте струну на верхнюю часть катушки по часовой стрелке, как показано стрелками на катушке. Заведите струну в паз верхнего фланца катушки, оставив снаружи отрезок длиной примерно 6 дюймов. Не допускайте переполнения катушки. После наматывания струны между ней и внешней кромкой катушки должно оставаться расстояние как минимум $\frac{1}{4}$ дюйма.
- Установите бобину и крышку бобины на место. См. раздел "Замена бобины" ранее в данном руководстве.

СБОРКА ГАЗОНОКОСИЛКИ *См. Рисунок 11.*

Внимание: Режущие края: всегда использовать перчатки.

- Вынуть аккумулятор.
- Убедиться, что компонент F установлен на вал триммера.
- Вставить подходящую отвертку через два отверстия.
- Расположить нож G газонокосилки на верхней части детали F, следя за центровкой.
- Установить шайбу H на верхнюю часть ножа G газонокосилки.

- Перед постановкой на хранение вынуть из триммера аккумулятор.
- Поместить устройство в недоступное для детей место.
- Не держать его вблизи от разъедающих химических веществ, например химических средств для садоводства или соли для уборки снега.
- Хранить и заряжать аккумуляторную батарею в прохладном месте. При температуре выше или ниже нормальной температуры окружающей среды сокращается срок службы аккумулятора.
- Хранить аккумулятор при температуре ниже 27°C и в местах, лишенных влажности.
- Все аккумуляторы со временем теряют заряд. Чем выше температура, тем быстрее аккумулятор теряет заряд. В случае длительного неиспользования устройства подзаряжайте аккумулятор раз в месяц или каждые два месяца. Это позволит продлить срок службы аккумулятора.
- Во время транспортировки должным образом закрепите триммер, чтобы избежать его повреждения. Перед постановкой на хранение почистите устройство и выполните необходимое техническое обслуживание, защитите металлические ножи. Используйте надлежащие чехлы для металлических ножей при транспортировке и хранении.

ОХРАНА ОКРУЖАЮЩЕЙ СРЕДЫ

- Охрана окружающей среды должна являться существенным и первоочередным аспектом при пользовании машиной, во благо человеческого общества и окружающей среды, в которой мы живем. Старайтесь не беспокоить окружающих.
- Строго соблюдайте местные нормы по утилизации упаковки, масел, бензина, фильтров, поврежденных частей или любых элементов со значительным влиянием на окружающую среду; эти отходы не должны выбрасываться с бытовым мусором, а собираться отдельно и передаваться в специальные центры сбора отходов, выполняющие их переработку.
- Строго соблюдайте действующие на местном уровне правила по вывозу отходов работы.

Русский (Перевод оригинальных инструкций)

- После завершения срока службы машины не выбрасывайте ее, а обратитесь в центр сбора отходов в соответствии с действующим местным законодательством.



Раздельный сбор мусора. Это изделие не должно утилизироваться вместе с другими бытовыми отходами. После окончания срока службы изделия Greenworks не выбрасывайте его вместе с бытовыми отходами. Подготовьте его для раздельного сбора мусора.



Раздельный сбор отработанных изделий и использованных упаковочных материалов позволяет их перерабатывать и повторно использовать.

Использование переработанных материалов помогает предотвратить загрязнение окружающей среды и снижает спрос на сырье.

Батареи



Литий-ионные

В конце срока службы батарей утилизируйте их с надлежащей заботой об окружающей среде. Батарея содержит вещества, которые являются опасными для вас и окружающей среды. Ее следует снять и отправить для утилизации в пункт приема отработанных литий-ионных батарей.

Русский (Перевод оригинальных инструкций)**ОБНАРУЖЕНИЕ И УСТРАНЕНИЕ НЕИСПРАВНОСТЕЙ**

НЕИСПРАВНОСТЬ	ВОЗМОЖНЫЕ ПРИЧИНЫ	МЕТОД УСТРАНЕНИЯ
При использовании автоматической размотки нить не разматывается.	Нить склеилась.	Смазать силиконовой аэрозольной смазкой.
	На катушке недостаточно нити. См. главу "Замена режущей нити"	См. главу "Замена режущей нити" данного руководства.
	Нить слишком короткая.	Потянуть за нить, удерживая нажатой кнопку размотки.
	Нить запуталась на катушке.	Снять нить с катушки и снова намотать. См. главу "Замена режущей нити" данного руководства.
Вокруг крепления вала и головки с катушкой нити наматывается трава.	Стрижка травы производится слишком близко к земле	Для предупреждения накопления травы производить стрижку сверху вниз.
Устройство не запускается.	Не закреплен аккумулятор.	Для надлежащего закрепления аккумулятора добиться защемления язычка, расположенного в его нижней части, в соответствующем пазу.
	Аккумулятор разряжен.	Зарядить аккумулятор в соответствии с инструкциями.
	Не полностью вставлена штанга.	Убедиться, что нижняя штанга правильно вставлена в сцепное устройство на верхней штанге и затянуть сцепное устройство.

Română(Traducere din versiunea originală a instrucțiunilor)

Motocoasa dumneavoastră a fost proiectată și fabricată conform celor mai înalte standarde privind fiabilitatea, operarea facilă și siguranța operatorului. Dacă este îngrijit corespunzător, acest dispozitiv va beneficia de o performanță ridicată, fără probleme.

Köszönjük, hogy egy Greenworks tools terméket vásárolt.

SALVAȚI ACEST MANUAL PENTRU REFERINȚE VIITOARE.

INTRODUCERE

Acest aparat nu este destinat utilizării de către persoane (inclusiv copii) cu capacități de înțelegere reduse sau lipsite de experiența și cunoștințele necesare, cu excepția situației în care acestea sunt supravegheate și instruite în ceea ce privește utilizarea dispozitivului de către o persoană responsabilă pentru siguranța lor.

Copiii trebuie supravegheați pentru a nu avea posibilitatea să se joace cu acest dispozitiv.

Acest produs are multe caracteristici care îl fac plăcut și agreabil în utilizare.

În proiectarea acestui produs a fost acordată o mare atenție siguranței, performanțelor și fiabilității, făcându-l ușor de întreținut și utilizat.

UTILIZARE PREVĂZUTĂ

Această motocoasă este proiectată pentru tăierea ierbii și a vegetației similare scurte și pentru tăierea marginilor ierbii în grădinile private, în zonele care nu sunt accesibile cu ajutorul unei mașini de tuns gazonul.

Planul de tăiere trebuie să fie întotdeauna aproximativ paralel cu suprafața solului. Dacă nu este utilizat în acest fel, posibilitatea de rănire a persoanelor și proprietății prin obiectele aruncate este crescută semnificativ.

Este interzisă utilizarea dispozitivului în grădinile publice, parcuri, centre sportive sau pe marginea drumurilor, precum și în domeniile agricole și forestiere.

Este interzisă utilizarea acestei motocoase în operații de tăiere și cioplire: Garduri vii, arbuști și tufișuri, flori. Aceasta nu trebuie utilizată cu mijloacele de tăiere rotindu-se vertical.

MĂSURI DE SIGURANȚĂ GENERALE

AVERTISMENT

Citiți toate avertismentele și instrucțiunile privind siguranța. Nerespectarea acestor avertismente și instrucțiuni poate conduce la șocuri electrice, incendii și/sau accidente grave.

Păstrați aceste avertismente și instrucțiuni, pentru a le putea consulta ulterior.

AVERTISMENT

Citiți, cu atenție, toate avertismentele și toate instrucțiunile. Nerespectarea acestor instrucțiuni ar putea provoca accidente cum ar fi incendii, electrocutare și/sau răni corporale grave.

Termenul „unealtă electrică” din avertismente se referă la unealta electrică (fără fir) operată pe bază de acumulator.

- Purtați ochelari de protecție sau ochelari cu protecții laterale.
- Nu permiteți niciodată copiilor sau persoanelor care nu sunt familiarizate cu aceste instrucțiuni să utilizeze dispozitivul.
- Nu operați dispozitivul în timp ce persoane, în special copii, sau animale se află în preajmă.
- Operați aparatul doar la lumina zilei sau în prezența unei lumini artificiale suficiente.
- Înainte de a utiliza aparatul sau dacă acesta a suferit un șoc mecanic, verificați dacă prezintă semne de uzură sau dacă este deteriorat. În acest caz, este necesară repararea aparatului.
- Nu operați niciodată dispozitivul împreună cu elemente de protecție deteriorate sau fără elementele de protecție instalate.
- Țineți în permanență mâinile și picioarele la distanță de echipamentele de tăiere și în special atunci când porniți motorul.
- Aveți grijă să nu vă accidentați în urma utilizării oricărui dispozitiv echipat pentru tăierea lungimii firului filamentar. După extinderea noului fir al cuțitului și înainte de pornire, întotdeauna aduceți dispozitivul în poziția de operare obișnuită.
- Nu instalați niciodată elemente de tăiere din metal.
- Nu utilizați niciodată piese sau accesorii de schimb care nu sunt furnizate sau recomandate de producător.
- Deconectați acumulatorul de la dispozitiv înainte de a verifica, curăța sau opera dispozitivul și atunci când nu este folosit.
- Întotdeauna asigurați-vă că orificiile de ventilare sunt nu prezintă reziduuri.

CITIȚI TOATE INSTRUCȚIUNILE

MEDIUL DE LUCRU

- **Aveți grijă ca locul de muncă să fie tot timpul curat și bine iluminat.** Spațiile înghesuite și întunecate sunt propice accidentelor.
- **Nu utilizați mașini electrice într-un mediu exploziv, de exemplu în apropiere de lichide, gaze sau prafuri inflamabile.** Scântele provenite de la mașinile electrice le pot incendia și pot provoca o explozie.

Română(Traducere din versiunea originală a instrucțiunilor)

- **Țineți toate persoanele (în special copiii și animalele de companie) la cel puțin 15m distanță de zona de lucru.** Aceștia ar putea să vă distragă atenția și să pierdeți controlul mașinii.

SIGURANȚĂ ELECTRICĂ

- **Nu expuneți uneltele electrice la ploaie sau condiții de umezeală.** Apa care pătrunde în scula electrică sporește riscul electrocutării.

SIGURANȚA PERSONALĂ

- **Fiți vigilent. Priviți cu atenție ceea ce faceți și utilizați mașinile electrice cu discernământ. Nu utilizați mașina electrică dacă sunteți obosit, ați băut alcool sau ați consumat droguri, sau dacă luați medicamente.** Nu uitați niciodată că o secundă de neatenție este suficientă pentru a vă răni foarte grav.
- **Purtați un echipament de protecție. Protejați-vă întotdeauna ochii.** În funcție de condiții, purtați și o mască an ipraf, încălțăminte antiderapantă, o cască sau protecții auditive pentru a evita riscurile de răniri corporale grave.
- **Evitați orice pornire involuntară. Asigurați-vă că întrerupătorul este în poziția "oprit" înainte de a introduce aparatul dumneavoastră în priză și/sau de a introduce bateria, precum și când apucați sau transportați aparatul.** Pentru a evita riscurile de accident, nu deplasați niciodată mașina ținând degetul pe trăgaci și nu o conectați la priză dacă întrerupătorul este în poziția "pornit".
- **Scoateți cheile de strângere înainte de a porni mașina.** O cheie de strângere care a rămas prinsă de un element mobil al mașinii poate provoca răniri corporale grave.
- **Nu întindeți brațul prea departe. Sprijiniți-vă bine pe picioare.** O poziție de lucru stabilă vă permite să controlați mai bine aparatul în cazul unor evenimente neașteptate.
- **Purtați îmbrăcăminte adecvată. Nu purtați haine largi sau bijuterii. Aveți grijă să vă țineți la distanță de piesele mobile părul, îmbrăcăminte și mâinile.** Hainele largi, bijuteriile și părul lung se pot agăța în elementele mobile.
- **Rețineți faptul că an ifoanele vor reduce capacitatea de a auzi avertismentele (alarme sau strigăte), operatorul trebuie să fie foarte atent la ceea ce se întâmplă în zona de lucru.**
- **Dacă dispozitivele sunt furnizate cu conexiune pentru extragerea prafului și facilități de colectare, asigurați-vă că acestea sunt conectate și folosite corespunzător.** Folosirea unui colector de praf poate reduce pericolele legate de praf.

UTILIZAREA ȘI ÎNTREȚINEREA MAȘINILOR ELECTRICE

- **Nu forțați aparatul. Utilizați aparate adaptate lucrului pe care doriți să-l faceți.** Mașina dumneavoastră electrică va fi mai eficace și mai sigură dacă o utilizați în regimul pentru care a fost concepută.
- **Nu utilizați o mașină electrică dacă întrerupătorul nu permite pornirea și oprirea acesteia.** O mașină care nu poate fi pornită și oprită corect este periculoasă și trebuie să fie obligatoriu reparată.
- **Deconectați fișa de la sursa de curent și/sau acumulatorul de la unealta electrică înainte de a face orice operații de reglare, modificare a accesoriilor sau depozitare a uneltelor electrice.** Astfel de măsuri de siguranță preventive reduc riscul pornirii accidentale a unelei electrice.
- **Păstrați-vă sculele curate și bine ascuțite.** O sculă de tăiere bine ascuțită și curată riscă mai puțin să se blocheze și puteți astfel să-i păstrați mai bine controlul.
- **Păstrați mașinile electrice într-un loc unde nu sunt la îndemâna copiilor.** Nu lăsați persoane care nu sunt familiarizate cu mașina sau care nu au luat la cunoștință aceste măsuri de siguranță să folosească mașina. Mașinile electrice sunt periculoase în mâna persoanelor fără experiență.
- **Întrețineți cu grijă mașinile. Controlați alinierea pieselor mobile. Verificați dacă nicio piesă nu este spartă. Controlați montarea și toate celelalte elemente care ar putea afecta funcționarea mașinii. Dacă există piese defecte, reparați mașina înainte de a o utiliza.** Numeroase accidente se produc din cauza unei întrețineri necorespunzătoare a mașinilor.
- **Nu permiteți acumularea de reziduuri în motocoasa dvs.** Curățați des pentru a păstra o ventilare corespunzătoare. Consultați indicațiile de curățare din acest manual.
- **Respectați aceste măsuri de siguranță atunci când folosiți mașina, accesoriile, vârfurile, etc. Și țineți cont de caracteristicile specifice mașinii dumneavoastră, de spațiul de lucru și de operațiunile de efectuat.** Pentru a evita situațiile periculoase, folosiți mașina numai pentru lucrările pentru care a fost concepută.

UTILIZAREA ȘI ÎNTREȚINEREA UNELTEI CU ACUMULATOR

- **Încărcați folosind numai tipul de încărcător specificat de către fabricant.** Un încărcător destinat unui anumit tip de acumulator este folosit la încărcarea altor acumulatori există pericolul de incendii.
- **Utilizați produsele cu acumulatori numai împreună cu acumulatorii special desemnați.** Utilizarea altor tipuri de acumulatori decât cei specificați poate conduce la accidente și provoca incendii.

Română(Traducere din versiunea originală a instrucțiunilor)

- **Atunci când acumulatorul nu este folosit, țineți-l la distanță de alte obiecte metalice precum agrafe de birou, monede, chei, cuie, șuruburi sau alte obiecte metalice mici care pot realiza o conexiune de la un terminal la altul.** Scurtcircuitare bornelor acumulatorilor poate conduce la arsuri și provoca incendii.
- **Ca urmare a folosirii necorespunzătoare, din acumulator se poate scurge lichid; evitați contactul cu acesta. În cazul unui contact accidental, spălați cu apă. În cazul contactului cu ochii, consultați suplimentar un medicul.** Lichidul care iese din acumulator poate provoca iritații sau arsuri.

ÎNTREȚINERE

- **Orice reparație trebuie să fie efectuată de către un tehnician calificat, utilizând numai piese de schimb originale.** Veți putea astfel să vă utilizați mașina electrică în deplină siguranță.Î

NTREȚINEREA

- După utilizare și înainte de depozitare, deconectați dispozitivul de la acumulator și verificați dacă există vreo defecțiune.
- Atunci când nu este utilizat, depozitați dispozitivul într-un loc inaccesibil copiilor.
- Motocoasele trebuie reparate numai de personalul autorizat.
- Utilizați doar piese de schimb și accesorii recomandate de producător.

⚠ PRECAUȚIE















Capul de tăiere va continua să se rotească timp de câteva secunde după oprirea uneltei.

- Emisia de vibrații din timpul operării propriu-zise a uneltei electrice poate diferi de valoarea totală declarată în funcție de modurile de utilizare a uneltei.
- S-a raportat faptul că vibrațiile produse de uneltele ținute cu mâna poate conduce, în cazul anumitor persoane, la o afecțiune denumită Raynaud's Syndrome (Sindromul Raynaud). Simptomele pot include furnicăături, amorțeală sau albirea degetelor, care apare de obicei prin expunerea la frig. Factorii ereditari, expunerea la frig și umezeală, regimul alimentar, fumatul și practicile de lucru sunt considerate toate ca influențând dezvoltarea acestor simptome. operatorul poate lua o serie de măsuri în vederea reducerii posibile a efectelor vibrației:
 - Păstrarea temperaturii corpului în condiții de frig. Atunci când se operează această unitate,trebuie purtate mănuși pentru a păstra mâinile în încheieturile mâinii calde. S-a raportat faptul că frigul este un factor major care contribuie la dezvoltarea afecțiunii Raynaud's Syndrome (Sindromul Raynaud).
 - După fiecare perioadă de operare, trebuie făcute exerciții pentru a crește circulația sângelui.
 - Trebuie făcute pauze la intervale de timp regulate. Trebuie limitată durata de expunere pe zi.

Dacă sunt experimentate oricare dintre simptomele acestei afecțiuni, trebuie întreruptă utilizarea și consultat un medic.



Română(Traducere din versiunea originală a instrucțiunilor)**SIMBOLURI**

Unele dintre următoarele simboluri pot fi aplicate pe acest produs. Analizați-le cu atenție pentru a cunoaște semnificația acestora. O interpretare corectă a acestor simboluri va permite operatorului să utilizeze produsul mai bine și mai sigur.

SIMBOL	SEMNIFICAȚIE/EXPLICAȚIE
	Acordați atenție forței propulsive a lamei.
	Indică măsuri de precauție privind siguranța operatorului.
	Obiectele aruncate de unealtă pot fi respinse provocând vătămări grave a persoanelor sau deteriorarea bunurilor. Purtați echipamente și încălțăminte de protecție.
	Țineți eventualei observatori, în special copiii și animalele, la cel puțin 15 m de distanță față de zona de lucru.
	Nu utilizați lame dințate.
	Nu expuneți la ploaie sau umiditate.
	Țineți persoanele din jur la distanță adecvată.
	Citiți manualul de utilizare și respectați toate avertizările și normele de siguranță.
	Purtați încălțăminte cu vârf întărit și antialunecare.
	Purtați mănuși de lucru groase și antialunecare.
	Purtați cască de protecție.
	Utilizați dispozitive de protecție acustice și vizuale.
	Frecvența de rotație maximă a mandrinei. <5500
	Izolație clasa II

Română(Traducere din versiunea originală a instrucțiunilor)**SIMBOLURI**

Următoarele cuvinte semnal și înțelesurile lor sunt pentru a explica nivelele de risc asociate cu acest produs.

SIMBOL	SEMNAL	ÎNȚELES
	PERICOL:	Indică o situație iminentă periculoasă, care dacă nu este evitată, va putea rezulta în vătămare gravă sau deces.
	AVERTIZARE:	Indică o situație potențial periculoasă, care dacă nu este evitată, poate rezulta în vătămare gravă sau deces.
	ATENȚIE:	Indică o situație potențial periculoasă, care dacă nu este evitată, ar putea rezulta în vătămare minoră sau moderată.
	ATENȚIE:	(Fără simbol alertă siguranță) Indică o situație ce ar putea rezul-ta în distrugerea proprietății.

ÎNȚREȚINERE

Întreținerea necesită multă grijă și o bună cunoaștere a echipamentului și, prin urmare, trebuie să fie efectuată de către un tehnician calificat.

Pentru reparații, se recomandă încredințarea aparatului celui mai apropiat CENTRU DE ASISTENȚĂ AUTORIZAT. În caz de înlocuire, utilizați exclusiv piese de schimb originale.

⚠ AVERTISMENT

În timpul funcționării, uneltele electrice pot arunca materiale în ochi, cu consecințe și leziuni grave a ochilor. Înainte de începerea operațiunilor, purtați viziere sau ochelari de siguranță cu protecții laterale sau, dacă este necesar, o mască completa pentru față.

Se recomandă purtarea unei măști de siguranță cu câmp vizual amplu care se va utiliza peste ochelari sau peste ochelarii de siguranță standard cu protecții laterale. Utilizați întotdeauna ochelari de protecție conformi prevederilor normelor EN 166.

Română(Traducere din versiunea originală a instrucțiunilor)**CARACTERISTICI TEHNICE**

Tensiune	80 volts	
Viteza maximă fără sarcină	5500/min Maximă	
Cap de tăiere	Alimentare fir de tăiere cap/lamă de tuns iarba	
Diametru fir de tăiere	2.0 mm	
Diametru traseu de tăiere	356/406 mm (Mașină de tuns iarba) 254 mm (Motocoasă pe baterie)	
Caracteristici Alimentarea firului de tăiere prin intermediul impactului capului/lamă de tuns iarba	Viteza maximă 10000 rotații/min. 4 dinți Viteza maximă 10000 rotații/min	
Grupul acumulator	2901207	
Încărcătorul acumulatorului	2902507/2904007	
Greutate (cu baterie)	Max 7kg	
Mașină de tuns iarba	Nivel de presiune sonoră măsurată	$L_{PA}=87$ dB(A), $K_{PA}=3$ dB(A)
	Nivel de putere sonoră	$L_{WA}=94.7$ dB(A), $K_{PA}=3$ dB(A)
	Nivelul presiunii acustice garantat	$L_{WA}=96$ dB(A)
	Vibrații	$< 2.5 \text{ m/s}^2$, $k=1.5 \text{ m/s}^2$
Motocoasă pe baterie	Nivel de presiune sonoră măsurată	$L_{PA}=80$ dB(A), $K_{PA}=3$ dB(A)
	Nivel de putere sonoră	$L_{WA}=93.9$ dB(A), $K_{PA}=3$ dB(A)
	Nivelul presiunii acustice garantat	$L_{WA}=96$ dB(A)
	Vibrații	$< 2.5 \text{ m/s}^2$, $k=1.5 \text{ m/s}^2$

▲ AVERTIZARE

Vibrațiile generate în timpul utilizării efective a unelei electrice poate avea o valoare totală declarată în conformitate cu modul de utilizare; evitați riscurile reprezentate de vibrații. Recomandări: purtați mănuși în timpul utilizării. Limitați timpul de funcționare și reduceți timpul de activare.

DESCRIERE

1. Întrerupător
2. Mâner posterior
3. Buton de blocare
4. Mâner anterior
5. Bară superioară
6. Cuplaj ax telescopic
7. Bară inferioară
8. Tastă ON/OFF (Pornit/Oprit)
9. Deflector iarba
10. Lamă de tăiere

MONTAREA**DESPACHETAREA**

Acest produs necesită asamblare

- Scoateți cu atenție produsul și orice fel de accesorii din cutie. Asigurați-vă că toate articolele enumerate pe lista de împachetare sunt incluse.

▲ AVERTISMENT

Nu utilizați acest produs dacă oricare dintre piesele din Lista de împachetare sunt deja asamblate pe produsul dumneavoastră atunci când îl despachetați. Piesele de pe listă nu sunt asamblate pe produs de către producător și necesită montajul efectuat de către client. Operarea unui produs care a fost asamblat în mod necorespunzător poate conduce la răni grave.

- Inspectați cu atenție produsul pentru a vă asigura că nu a fost deteriorat în timpul transportului.
- Nu aruncați ambalajul decât după ce ați inspectat cu atenție și după ce sunteți mulțumit de felul în care funcționează aparatul.

Română(Traducere din versiunea originală a instrucțiunilor)**⚠ AVERTISMENT**

Dacă orice parte este deteriorată sau lipsește nu operați acest produs până când părțile lipsă nu sunt înlocuite. Utilizarea acestui aparat cu piese deteriorate sau lipsă poate provoca rănirea gravă.

⚠ AVERTISMENT

Nu încercați să modificați acest produs sau să creați accesorii nerecomandate pentru folosirea cu acest produs. Orice transformare sau modificare înseamnă folosire greșită și poate cauza o condiție periculoasă ducând la vătămare personală gravă.

⚠ AVERTISMENT

Deconectați, întotdeauna, cablul de alimentare al bujiei când montați piese. Nerespectarea acestei reguli poate provoca o pornire involuntară care poate produce răniri grave.

MONTAREA DEFLECTORULUI DE IARBĂ *Vezi Figura 2.***⚠ AVERTISMENT**

Evitați contactul cu lama. Nerespectarea acestei norme poate provoca vătămări fizice grave.

- Scoateți bateria.
- Inversați aparatul de tuns iarba/bordurat pentru a accesa capul de tundere.
- Folosind o șurubelniță cu capul în cruce, îndepărtați șurubul preinstalat de pe capul de tundere.
- Așezați apărătoarea pe capul de tundere.
- Aliniați gaura șurubului de pe apărătoare cu gaura șurubului de pe capul de tundere.
- Introduceți șurubul în capul de tundere, fixând apărătoarea la locul ei.

⚠ AVERTISMENT

Acordați întotdeauna atenție, chiar și după ce v-ați familiarizat cu modul de funcționare a aparatului. Nu uitați că este suficient un moment de neatenție pentru a suferi accidente grave.

⚠ AVERTISMENT

Protejați întotdeauna ochii. Nerespectarea acestei reguli poate provoca vătămări fizice grave datorate aruncării obiectelor în ochi.

⚠ AVERTISMENT

Nu utilizați componente sau accesorii nerecomandate de producător. Utilizarea componentelor sau a accesoriilor nerecomandate poate provoca vătămări personale grave.

MONTAREA TIJEI PRELUNGITOARE PE CAP

Vezi Figura 3.

- Slăbirea butonului rotativ al accesoriului de pe dispozitivul de cuplare.
- Apăsăți butonul de eliberare aflat pe tubul inferior. Aliniați butonul cu gaura de poziționare de pe dispozitivul de cuplare al capului.
- Glisați tubul inferior în dispozitivul de cuplare al capului până când butonul de eliberare se angajează în gaura de poziționare.
- Strângeți fix butonul rotativ al accesoriului.

MONTAREA MÂNERULUI ANTERIOR *Vezi Figura 4.*

- Instalați mânerul principal pe bară, așezați bara în partea de sus a mânerului principal, asigurându-vă că bara este îndreptată spre stânga în timp ce țineți aparatul.
- Atașați brățara de prindere pe bară în partea din spate a mânerului principal.
- Luați 2 șuruburi ce v-au fost furnizate și strângeți șuruburile brățarei cu o șurubelniță cu capul în curce (nefurnizată).

OPERAREA

Prindeți mânerul posterior al mașinii cu mâna dreaptă și mânerul anterior cu mâna stângă. Țineți bine mașina cu mâinile atunci când este în funcțiune. Țineți mașina de tuns într-o poziție comodă, cu mânerul posterior la înălțimea șoldurilor. Capul motorizat trebuie să funcționeze întotdeauna la capacitate maximă. În cazul în care în jurul tijei prelungitoare se înfășoară reziduuri, **ELIBERAȚI ÎNTRERUPĂTORUL CU DECLANȘATOR** și înlăturați reziduurile.

Folosiți hamul în timpul operării.

MONTAREA GRUPULUI ACUMULATORULUI

Vezi Figura 5.

- Poziționați grupul acumulatorului în mașina de tuns gard viu. Aliniați aripoara în relief aflată pe grupul acumulator cu fantele spre interiorul compartimentului acumulator al mașinii de tuns gard viu.
- Înainte de a începe utilizarea aparatului, asigurați-vă

Română (Traducere din versiunea originală a instrucțiunilor)

că lamela de blocare aflată în partea inferioară a acumulatorului se încastrează corect și că acumulatorul este fixat bine în mașina de tuns gard viu.

PENTRU ÎNDEPĂRTAREA PACHETULUI DE BATERII

Vezi Figura 5.

- Eliberați întrerupătorul tip trăgaci și blocați trăgaciul pentru a opri aparatul de tuns iarba.
- Apăsăți butonul de alimentare pentru a opri aparatul de tuns iarba.
- Apăsăți și țineți apăsat butonul pentru elementul de blocare a acumulatorului de pe partea inferioară a acumulatorului.
- Scoateți acumulatorul din motocoasă.

PORNIREA/OPRIREA MAȘINII DE TUNS GARD VIU

Vezi Figura 6.

- Apăsăți butonul pornit/oprit.
- Pentru a porni motocositoarea, apucați mânerul din față cu o mână și țineți mânerul din spate cu cealaltă mână; asigurați-vă că deblocați piedica în timp ce apăsați declanșatorul de viteză variabilă.
- Pentru a opri motocoasa, eliberați pur și simplu declanșatorul de control a vitezei variabile.

A AVERTISMENT

Nivel de zgomot. Este inevitabil faptul că în timpul funcționării, mașina emite zgomot. Lucrul pe anumite trasee poate fi supus obținerii unor permise și poate fi restricționat în anumite intervale de timp. Pe lângă intervalele de pauză, poate fi necesară reducerea numărului de ore de lucru. Pentru a asigura protecția personală și cea a persoanelor din apropiere, utilizați dispozitive de protecție a auzului;

Vibrații: utilizați mănuși de siguranță împotriva vibrațiilor. Un nivel excesiv de vibrații poate cauza albierea degetelor sau sindromul de tunel carpian. Dacă observați tendința de albiere a pielii mâinilor în timpul utilizării mașinii, întrerupeți imediat activitatea. Luați pauza de lucru. Persoanele care utilizează cu regularitate mașina trebuie să controleze frecvent condițiile degetelor mâinilor.

A AVERTISMENT

Contactul cu capul de tăiere al mașinii poate provoca vătămări personale grave.

RECOMANDĂRI PRIVIND TĂIEREA Vezi Figura 7.

- Țineți mașina înclinată spre zona de tăiere; aceasta este poziția optimă de tăiere.
- Mașina va tăia mai bine dacă este deplasată de la stânga spre dreapta în zona de lucru; tăierea va fi mai puțin eficientă dacă deplasarea se face de la dreapta spre stânga.
- Utilizați vârful firului pentru efectuarea operațiunilor de tăiere; nu forțați capul cu fir în iarbă.
- Contactul cu garduri din sârmă ghimpată sau alte tipuri de garduri duce la uzura rapidă a firului și duce la ruperea acestuia. Contactul cu pietre, cărămidă, trotoare și lemn duce la uzura rapidă a firului de tăiere.
- Evitați contactul cu arbori și arbuști. Scoarța copacilor, protecțiile din lemn, panourile și stâlpii gardurilor pot fi deteriorate de firul mașinii.
- Montați butonul rotativ metallic în gaura din cauciuc a mânerului posterior în timpul funcționării, deblocați și înlăturați butonul rotativ din metal atunci când mașina nu este în funcțiune.

ALIMENTAREA AUTOMATĂ A FIRULUI Vezi Figura 8.

În timpul operării aparatului de tuns iarba, firul de tăiere se uzurează și devine mai scurt. Aparatul este echipat cu sistem de avansare a firului prin lovire, care avansează fir suplimentar când capul este lovit ușor de sol în timp ce se rotește. Discul de tăiere va tăia firul pentru a menține o serie de tăiere precisă.

DIAMETRU DE TĂIERE REGLABIL Vezi Figura 9.

Aparatul de tuns iarba este setat inițial la o serie de tăiere de 14 inci. Pentru a regla seria de tăiere la 16 inci:

- Îndepărtați bateria din aparatul de tuns cu fir.
- Îndepărtați ambele șuruburi de pe lama de tăiere cu o șurubelniță cu cap în cruce (neinclusă).
- Rotiți lama de tăiere la 180°.
- Înșurubați la loc ambele șuruburi pe lama de tăiere.

Notă: Reglați lama de tăiere la 14 inci pentru o durată de funcționare mai mare. Reglați lama de tăiere la 16 inci pentru o zonă de tăiere mai mare.

Notă: O direcție mai mică de tăiere a diametrului va maximiza durata de funcționare și viteza de tăiere, în timp ce o direcție mai mare de tăiere va ajuta la finalizarea sarcinii de tăiere mai repede.

LAMĂ DE TĂIERE A FIRULUI Vezi Figura 6.

Unealta este dotată cu o lamă de tăiere a firului aflată pe deflectorul pentru iarbă. Pentru a obține o tăiere optimă, desfășurați firul până când lama îl taie la lungimea corectă. Desfășurați firul de tăiere de fiecare dată când motorul se rotește mai mult decât în mod normal sau când se observă

Română(Traducere din versiunea originală a instrucțiunilor)

reducerea eficienței tăierii. Acest lucru ajută la menținerea unui nivel optim de eficiență și asigură lungimea corectă a firului de tăiere pentru a putea lucra corect.

A AVERTISMENT

În caz de înlocuire, utilizați exclusiv piese de schimb originale. Utilizarea altor componente poate fi un pericol sau pot deteriora aparatul.

A AVERTISMENT

În scopul evitării vătămărilor grave, scoateți acumulatorul din aparat atunci când îl curățați sau efectuați o intervenție de întreținere.

ÎNȚREȚINERE GENERALĂ

Înainte de utilizare controlați unitatea pentru a identifica daune, lipsa unor piese sau slăbirea acestora, precum șuruburi, piulițe, buloane, dispozitive de închidere, etc. Strângeți bine toate dispozitivele de fixare și de închidere și nu puneți produsul în funcțiune până când toate piesele lipsă sau deteriorate nu au fost înlocuite.

Nu utilizați solvenți pentru a curăța părțile din plastic. Majoritatea materialelor plastice pot fi deteriorate de utilizarea solvenților din comerț. Folosiți o lavetă curată pentru a înlătura murdăria, praful, uleiul, vaselina etc.

A AVERTISMENT

Elementele din plastic nu trebuie să intre în contact cu lichidul de frână, benzină, produse pe bază de petrol, uleiuri penetrante etc. Substanțele chimice pot deteriora, slăbi sau distruge plasticul, iar acest lucru poate provoca vătămări personale grave. Numai componentele enumerate în lista cu piese de schimb pot fi reparate sau înlocuite de către client. Toate celelalte componente trebuie înlocuite de un Centru de servicii autorizat.

Doar piesele trecute pe lista de piese pot fi reparate sau înlocuite de către client. Toate celelalte piese trebuie înlocuite la un Centru de service autorizat.

A AVERTISMENT

În scopul evitării vătămărilor grave, scoateți acumulatorul din aparat atunci când îl curățați sau efectuați o intervenție de întreținere.

ÎNLOCUIREA BOBINEI *Vezi Figura 10.*

Utilizați exclusiv un fir de tăiere cu un singur filament cu diametrul de 2 mm.

- Înlăturați grupul acumulatorului.
- Apăsați spre interior aripioarele aflate în părțile laterale ale capacului bobinei.
- Trageți în sus capacul bobinei pentru a-l înlătura.
- Înlăturați bobina veche.
- Pentru a monta bobina nouă, asigurați-vă ca firul să fie prins în fanta aflată pe bobina nouă. Asigurați-vă ca extremitatea firului de tăiere să se extindă pe aproximativ 15 cm dincolo de fantă.
- Montați noua bobină astfel încât firul de tăiere și fanta să fie alinate cu ochiul aflat pe capul de tăiere. Treceți firul prin ochi.
- Trageți firul care iese din capul de tăiere, astfel încât firul să treacă prin fanta bobinei.
- Puneți la loc capacul bobinei: apăsați lamelele în orificii și apăsați până când capacul bobinei este fixat în locul său.

ÎNLOCUIREA FIRULUI *Vezi Figura 10.*

- Scoateți bateria.
- Îndepărtați rezervorul din capul cu fir.

NOTĂ: Îndepărtați orice fir vechi rămas în rezervor.

- Tăiați o bucată de fir de aproximativ 9 ft. lungime. Utilizați numai fire monofilament cu diametrul de 0.165mm
- Introduceți firul în gaura de ancorare din partea de sus a rezervorului. Răsuciți firul în jurul părții superioare a rezervorului în sensul acelor de ceasornic, după cum este indicat de săgețile de pe rezervor. Puneți firul în fantă pe flanșa superioară a rezervorului, lăsând aproximativ 15cm de fir extins dincolo de fantă. Nu umpleți excesiv. După răsucirea firului, ar trebui să rămână aproximativ 0.635cm între firul tăiat și marginea exterioară a rezervorului.
- Încuțiți rezervorul și capacul rezervorului. Consultați secțiunea anterioară privind înlocuirea rezervorului, prezentată în acest manual.

MONTAREA MAȘINII DE TUNS IARBA *Vezi Figura 11.*

Atenție: Atenție la marginile tăioase, purtați întotdeauna mănuși.

- Înlăturați grupul acumulatorului.
- Asigurați-vă ca componenta 'F' să fie montată pe arborele mașinii de tuns.
- Introduceți o șurubelniță corespunzătoare prin cele două găuri.

Română(Traducere din versiunea originală a instrucțiunilor)

- Poziționați lama 'G' mașinii de tuns iarba în partea superioară a distanțierului 'F' și asigurați-vă să fie centrată.
- Poziționați șaiba 'H' în partea superioară a lamei 'G' a mașinii de tuns iarba.
- Poziționați capacul 'I' pe șaiba 'H'
- Cu ajutorul unei chei de 19mm sau de 3/4" strângeți contrapiulița 'J' în sens invers acelor de ceasornic cu un cuplu de 44-58" Nm sau 32-42 picioare/livre.
- Roțiți lama mașinii de tuns iarba 'B' pentru a fi siguri că aceasta este corect fixată.

DEPOZITAREA MAȘINII DE TUNS GARD VIU

- Înlăturați grupul acumulatorului de pe mașina de tuns înainte de depozitare.
- Nu lăsați unitatea la îndemâna copiilor.
- Nu depozitați în apropierea agenților corozivi, precum produsele chimice de grădinărit sau sărurile pentru topirea zăpezii.
- Depozitați și reîncărcați acumulatorul într-un loc răcoros. Temperaturile mai mici sau mai mari decât temperatura normală a mediului reduc durata de viață a acumulatorului.
- Depozitați grupul acumulatorului în locuri cu temperatura mai mică de 27°C, și fără umiditate.
- Toate acumuloarele se descarcă de-a lungul timpului. Cu cât temperatura este mai înaltă, cu atât acumulatorul se descarcă mai repede. În caz de inactivitate îndelungată a aparatului, încărcați acumulatorul în fiecare lună sau la fiecare două luni. Această operație prelungește durata de viață a acumulatorului.
- Asigurați mașina de tuns în timpul transportului pentru a preveni daune și leziuni. Efectuați procedurile de curățare și întreținere înainte de depozitare, aplicați protecții adecvate pe accesoriilor de tăiere prevăzute cu lame din metal. Utilizați o protecție adecvată pentru lamele din metal în timpul transportului și depozitării.

OCROTIREA MEDIULUI ÎNCONJURĂTOR

- Ocrotirea mediului înconjurător reprezintă un aspect important și prioritar atunci când utilizăm mașina, spre beneficiul unei coabitări civilizate și a mediului în care trăim. Evitați să deranjați persoanele din vecinătate.
- Respectați cu strictețe normele în vigoare la nivel local pentru eliminarea ambalajelor, uleiurilor, benzinei, filtrelor, părților deteriorate sau a oricărui alt element ce ar putea afecta mediul înconjurător; aceste deșeuri nu vor fi aruncate în lada de gunoi, ci vor fi separate și duse la centrele de colectare autorizate, care se vor ocupa de reciclarea materialelor în cauză.
- Urmați cu strictețe normele locale în vigoare pentru

eliminarea deșeurilor rezultate în urma tăierii.

- Când mașina nu mai este utilizabilă, nu o abandonați în mediul înconjurător, ci contactați un centru de colectare, conform normelor în vigoare la nivel local.



Colectarea separată. Acest produs nu trebuie să fie eliminat împreună cu deșeurile casnice normale. Dacă într-o zi considerați că produsul Dvs de la Greenworks trebuie să fie înlocuit, sau nu vă mai este de folos, nu-l eliminați împreună cu deșeurile casnice. Faceți acest produs disponibil pentru colectarea separată.



Colectarea separată a produselor folosite și a ambalajelor lor permite ca materialele să fie reciclate și refolosite din nou.

Refolosirea de materiale reciclate ajută la prevenirea poluării și reduce cererea de materii prime.

Baterii



Li iu-ion

La finalul duratei lor de funcționare, eliminați bateriile acordând atenția cuvenită pentru mediu. Bateria conține materiale ce sunt periculoase pentru dvs. și pentru mediu. Trebuie să fie îndepărtate și eliminate separat la un centru de reciclare ce acceptă baterii litiu-ion.

Română(Traducere din versiunea originală a instrucțiunilor)**GHID DE IDENTIFICARE A INCONVENIENTELOR**

INCONVENIENT	CAUZE POSIBILE	SOLUȚIE
Firul nu înaintează când se utilizează capul de desfășurare automată.	Firul este lipit.	Lubrifiați cu spray cu silicon.
	Nu există suficient fir pe bobină.	Consultați capitolul "Înlocuirea firului de tăiere" din acest manual.
	Firul este uzat sau este prea scurt.	Trageți firul în timp ce apăsați butonul de eliberare.
	Firul este încurcat pe bobină.	Înlăturați firul de pe bobină și înfășurați-l la loc. Consultați capitolul "Înlocuirea firului de tăiere" din acest manual.
Iarba se acumulează în jurul arborelui și a capului port fir.	Tăiați iarba înaltă prea aproape de sol.	Tăiați iarba înaltă de sus în jos pentru a preveni acumularea acesteia.
Unitatea nu pornește.	Acumulatorul nu este fixat.	Pentru a fixa grupul acumulatorilor, faceți în așa fel încât dispozitivul de blocare din partea inferioară a grupului acumulator să se fixeze corect în locaș.
	Acumulatorul nu este încărcat.	Încărcați grupul acumulator urmând instrucțiunile specifice ale mașinii.
	Tija nu a fost introdusă complet.	Asigurați-vă ca tija inferioară să fie fost introdusă corect în cuplajul aflat pe tija superioară și strângeți cuplajul.

Polski (Tłumaczenie oryginalnej instrukcji)

Niniejsza podkaszarka została zaprojektowana i wykonana z zachowaniem najwyższych standardów w zakresie niezawodności, łatwości obsługi i bezpieczeństwa operatora. Pod warunkiem poprawnej obsługi i konserwacji, urządzenie będzie służyć bezproblemowo przez wiele lat.

ZACHOWAĆ TEN PODRĘCZNIK DLA PÓŹNIEJSZEGO UŻYTKU

WPROWADZENIE

Podkaszarka nie jest przeznaczona do obsługi przez osoby (również dzieci) o ograniczonych zdolnościach rozumienia lub nie posiadające odpowiedniej wiedzy ani doświadczenia, chyba że pod nadzorem osoby odpowiedzialnej za ich bezpieczeństwo.

Nie powinno się pozwalać dzieciom na zabawy z tym urządzeniem.

Produkt jest wyposażony w wiele funkcji sprawiających, że jego użytkowanie jest bardziej przyjemne i daje więcej satysfakcji.

Najwyższy priorytet podczas projektowania tego urządzenia miały doświadczenia, wydajność i niezawodność, dzięki czemu jest ono łatwe w obsłudze i konserwacji.

PRZEZNACZENIE

Podkaszarka jest przeznaczona do koszenia trawy i innych podobnych, miękkich roślin oraz docinania krawędzi trawników w ogródkach domowych, w miejscach niedostępnych dla zwykłej kosiarki. Płaszczyzna koszenia powinna być w przybliżeniu równoległa do ziemi. W przypadku innego użycia, znacznie wzrasta ryzyko zranienia osób i strat materialnych spowodowanych odrzuceniem przedmiotów z dużą siłą.

Urządzenie nie jest przeznaczone do stosowania w ogrodach publicznych, parkach, ośrodkach sportowych ani do pielęgnacji poboczy dróg, jak również do stosowania w rolnictwie lub leśnictwie.

Podkaszarki nie należy używać do ścinania lub przecinania: Żywoplotów, krzewów ani zarośli, Kwiatów.

Narzędzia nigdy nie wolno używać z elementami tnącymi obracającymi się pionowo.

OGÓLNE WYMAGANIA BHP

▲ OSTRZEŻENIE

Należy zapoznać się ze wszystkimi zasadami bezpieczeństwa i instrukcjami. Nieprzestrzeganie zasad bezpieczeństwa i instrukcji grozi porażeniem prądem, pożarem lub poważnym zranieniem.

Zachowajcie te ostrzeżenia i zalecenia, aby móc się do nich odnieść w późniejszym czasie.

▲ OSTRZEŻENIE

Przeczytajcie uważnie wszystkie ostrzeżenia i zalecenia. Nieprzestrzeganie przedstawionych niżej zaleceń mogłoby ociągnąć za sobą wypadki takie jak pożary, porażenia prądem elektrycznym i /lub poważne obrażenia ciała.

Termin „elektronarzędzie” używany w ostrzeżeniach oznacza elektronarzędzie zasilane akumulatorem (beprzewodowe).

- Zakładać okulary lub gogle ochronne.
- Nie wolno zezwalać ani dzieciom, ani osobom dorosłym nie zaznajomionym z tym podręcznikiem na obsługę tego urządzenia.
- Przerwać pracę w przypadku pojawienia się w pobliżu osób trzecich, szczególnie dzieci lub zwierząt.
- Prace należy wykonywać w świetle dziennym lub przy dobrym oświetleniu sztucznym.
- Przed użyciem tego narzędzia lub po doznaniu uderzenia, należy sprawdzić czy nie przedstawia ono oznak zużycia lub czy nie jest uszkodzone. W takim przypadku, należy dokonać potrzebnej naprawy.
- Nie używać urządzenia z uszkodzonymi osłonami lub bez założonych osłon.
- Trzymać dłonie i stopy z dala od elementów tnących przez cały czas pracy, a szczególnie podczas uruchamiania silnika.
- Zachować ostrożność, aby nie doszło do zranienia przez przyrząd do skracania długości żyłki. Po wysunięciu żyki należy przywrócić normalne położenie robocze urządzenia przed włączeniem zasilania.
- Nie wolno montować żadnych metalowych elementów tnących.
- Nie używać części zamiennych ani akcesoriów nie dostarczanych ani nie zalecanych przez producenta.
- Przed przystąpieniem do kontroli, czyszczenia lub wykonywania innych prac przy urządzeniu oraz gdy urządzenie nie jest używane należy odłączyć akumulator.
- otwory wentylacyjne należy utrzymywać w stanie wolnym od zanieczyszczeń.

PRZECZYTAĆ WSZYSTKIE INSTRUKCJE

OTOCZENIE ROBOCZE

- **Dopiłnujcie, aby wasza przestrzeń robocza była czysta i dobrze oświetlona.** Miejsca nieuporządkowane i źle oświetlone sprzyjają wypadkom.
- **Nie używajcie elektronarzędzi w otoczeniu wybuchowym, na przykład w pobliżu płynów, gazu czy też pyłów łatwopalnych.** Iskry wytworzone

Polski (Tłumaczenie oryginalnej instrukcji)

przez elektronarzędzia mogłyby doprowadzić do ich zapalenia czy wybuchu.

- **Trzymać wszystkie osoby postronne (szczególnie dzieci i zwierzęta) w odległości przynajmniej 15 m od miejsca pracy.** Mogłyby one odwrócić waszą uwagę i spowodować utratę kontroli nad narzędziem.

ZASADY BEZPIECZEŃSTWA DOTYCZĄCE OBSŁUGI URZĄDZEŃ ELEKTRYCZNYCH

- **Nie wolno wystawiać elektronarzędzi na działanie deszczu lub wilgoci.** Przedostanie się wody do wnętrza elektronarzędzia zwiększa ryzyko porażenia prądem.

BEZPIECZEŃSTWO OSOBISTE

- **Zachowajcie czujność.** Podczas użytkowania elektronarzędzia, patrzcie uważnie na to co robicie i odwołujcie się do zdrowego rozsądku. Nie używajcie waszego narzędzia, kiedy jesteście zmęczeni, pod wpływem alkoholu, narkotyków czy lekarstw. Nigdy nie zapomnijcie, że wystarczy ułamek sekundy nieuwagi, aby doszło do poważnego zranienia.
- **Noście wyposażenie ochronne.** Należy zawsze chronić oczy. Aby uniknąć ryzyka poważnych obrażeń ciała, w zależności od warunków pracy zakładajcie maskę przeciwpyłową, obuwie przeciwpoślizgowe, kask lub ochrony słuchowe.
- **Unikajcie przypadkowego włączenia.** Przed podłączeniem waszego narzędzia do gniazdka i/ lub włożeniem akumulatora upewnijcie się czy wyłącznik jest na "wyłączone", to samo kiedy bierzecie czy przenosicie narzędzie. Aby uniknąć ryzyka wypadków, nie przenoście waszego narzędzia trzymając palec na wyłączniku i nie podłączajciego, kiedy wyłącznik jest w pozycji "włączone".
- **Wymijcie klucze zaciskowe przed uruchomieniem waszego narzędzia.** Klucz zaciskowy, który pozostaje przyцепiony do ruchomej części narzędzia może spowodować poważne obrażenia ciała.
- **Nie wyciągajcie ramion zbyt daleko. opierajcie się dobrze na waszych nogach.** W razie nieprzewidzianego wydarzenia, stabilna pozycja przy pracy umożliwi lepsze panowanie nad narzędziem.
- **Noście odpowiednie ubrania.** Nie noście luźnych ubrań, czy też biżuterii. Dopilnujcie by wasze włosy, ubrania i ręce były oddalone od ruchomych części. Luźne ubrania, biżuteria i długie włosy, mogą zostać pochwycone przez poruszające się części.
- **Stosowanie środków ochrony słuchu** zmniejsza słyszalność ostrzeżeń (alarmów, okrzyków). Należy zwracać większą uwagę na to, co dzieje się w miejscu wykonywania pracy.
- **Jeśli są zapewnione urządzenia do podłączenia**

instalacji wyciągu pyłu oraz odbioru materiału, należy upewnić się, że są one dobrze podłączone i prawidłowo używane. Stosowanie instalacji wyciągu pyłu może ograniczyć zagrożenie związane z pyłem.

SPOSÓB UŻYCIA I KONSERWACJA ELEKTRONARZĘDZI

- **Nie przeciążajcie narzędzia.** Należy używać narzędzia dostosowanego do prac, które chcecie wykonać. Wasze narzędzie będzie bardziej wydajne i pewne, jeżeli będziecie je używali w zakresie przewidzianych obciążeń.
- **Nie używajcie waszego elektronarzędzia jeżeli wyłącznik nie pozwala na jego zatrzymanie i uruchomienie.** Narzędzie, które nie może być poprawnie włączone i wyłączone jest niebezpieczne i musi być obowiązkowo naprawione.
- **Przed przystąpieniem do regulacji, wymiany akcesoriów lub przed odłożeniem elektronarzędzia w miejsce przechowywania należy wyjąć wtyczkę z gniazda sieciowego lub wyjąć akumulator.** Tego rodzaju środki zapobiegawcze pozwolą zmniejszyć ryzyko przypadkowego uruchomienia elektronarzędzia
- **Zachowujcie wasze narzędzia zawsze naostrzone i czyste.** Narzędzie tnące dobrze naostrzone i czyste przedstawia mniejsze ryzyko zablokowania i łatwiej zachować nad nim kontrolę.
- **Przechowujcie wasze elektronarzędzie poza zasięgiem dzieci.** Nie pozwalajcie używać narzędzia osobom, które go nie znają bądź nie zapoznały się z niniejszymi przepisami bezpieczeństwa. Elektronarzędzia są niebezpieczne w rękach niedoświadczonych osób.
- **Konserwujcie starannie wasze narzędzia.** Sprawdźcie ustawienie ruchomych części. Sprawdźcie czy jakaś część nie jest zepsuta. Skontrolujcie montaż i wszelkie elementy, które mogłyby ujemnie wpłynąć na działanie narzędzia. Jeżeli jakieś części są uszkodzone, dajcie wasze narzędzie do naprawy zanim zaczniecie go używać. Przyczyną wielu wypadków była zła konserwacja narzędzi.
- **Nie dopuść do gromadzenia się zanieczyszczeń na urządzeniu.** Często czyścić urządzenie, aby zapewnić jego właściwą wentylację. Przestrzegać wytycznych co do czyszczenia zamieszczonych w tym podręczniku.
- **Przestrzegajcie niniejszych wymogów bezpieczeństwa, kiedy używacie tego narzędzia, akcesoriów, końcówek itd. biorąc pod uwagę specyfikę waszego urządzenia, przestrzeni roboczej i prac do wykonania.** Aby uniknąć niebezpiecznych sytuacji, nie używajcie waszego narzędzia do prac, do których nie było ono zaprojektowane.

Polski (Tłumaczenie oryginalnej instrukcji)

UŻYTKOWANIE I KONSERWACJA URZĄDZEŃ AKUMULATOROWYCH

- **Używać wyłącznie ładowarki podanej przez producenta.** Ładowarka przeznaczona do jednego modelu akumulatora może być przyczyną pożaru w przypadku zastosowania do ładowania akumulatora innego typu.
- **Stosować wyłącznie akumulatory przeznaczone do tego konkretnego modelu urządzenia.** Zastosowanie niewłaściwego typu akumulatora grozi wypadkiem lub pożarem.
- **W przypadku nieużywania akumulatora, należy przechowywać go z dala od metalowych przedmiotów, takich jak spinacze, monety, klucze, gwoździe, śruby itp., które mogłyby spowodować zwarcie styków akumulatora.** Zwarcie styków akumulatora może spowodować oparzenia lub pożar.
- **W przypadku niewłaściwej obsługi może dojść do wycieku płynu z akumulatora, należy unikać kontaktu z tym płynem. Miejsce ewentualnego kontaktu przepłukać wodą. W przypadku, gdy płyn dostanie się do oczu, po przemyciu zwrócić się o pomoc do lekarza.** Płyn wyciekający z akumulatora może powodować podrażnienia i oparzenia.

KONSERWACJA

- **Naprawy powinny być wykonywane przez wyspecjalizowanego technika i jedynie przy użyciu oryginalnych części zamiennych.** W ten sposób możecie bezpiecznie używać waszego elektronarzędzia.

KONSERWACJA

- **Po użyciu i przed przechowaniem należy odłączyć urządzenie od akumulatora i sprawdzić jego stan techniczny.**
- **Gdy urządzenie nie jest używane, należy je przechowywać poza zasięgiem dzieci.**

- **Podkaszarki do trawy powinny być naprawiane wyłącznie przez autoryzowany serwis.**
- **Stosować wyłącznie części zamienne i akcesoria zalecane przez producenta.**

PRZESTROGA















Głowica tnąca będzie obracać się jeszcze przez kilka sekund po wyłączeniu urządzenia.

- "Emisja drgań podczas użytkowania urządzeń mechanicznych może różnić się od zadeklarowanej wartości całkowitej, w zależności od sposobu uży kowania urządzenia."
- "Badania dowodzą, że wibracje powodowane przez narzędzia ręczne mogą wywoływać u niektórych osób objawy syndromu Raynauda. Objawy tego syndromu to mrowienie, drętwienie i blednięcie palców, podobne do efektów wystawienia na działanie niskich temperatur. Wpływ na występowanie tych objawów mają czynniki dziedziczne, wystawienie na działanie zimna i wilgoci, niewłaściwa dieta, palenie tytoniu i określone nawyki w miejscu pracy. Efekty wibracji można zredukować przez zastosowanie odpowiednich środków zapobiegawczych:
 - Dbać o zachowanie ciepła w przypadku niskich temperatur. Podczas pracy zakładać rękawice zapobiegające marznięciu dłoni i nadgarstków. Badania wykazują, że głównym czynnikiem mającym wpływ na występowanie syndromu Raynauda jest zimno.
 - Podczas przerw w pracy należy wykonywać ćwiczenia poprawiające krążenie krwi.
 - Podczas pracy robić częste przerwy. ograniczyć czas codziennego kontaktu z urządzeniem.

W razie doświadczenia dowolnego z wymienionych objawów, należy niezwłocznie zaprzestać użytkowania tego urządzenia i skontaktować się z lekarzem.



Polski (Tłumaczenie oryginalnej instrukcji)**SYMBOLE**

Niektóre z poniższych symboli mogą znajdować się na waszym narzędziu. Nauczcie się je rozpoznawać i zapamiętajcie ich znaczenie. Należyta interpretacja tych symboli pozwoli Państwu na użytkowanie tego narzędzia w odpowiedni sposób i z zachowaniem większego bezpieczeństwa.

SYMBOL	OZNACZENIE/OBJAŚNIENIE
	Uważaj na ciąg ostrza
	Wskazuje na środki ostrożności, jakie należy podjąć z myślą o bezpieczeństwie.
	Odrzucone przedmioty mogą odbić się i spowodować obrażenia ciała lub uszkodzenia mienia. Należy nosić odzież ochronną i buty.
	Wszelkie osoby postronne, a szczególnie dzieci i zwierzęta, powinny pozostawać w odległości przynajmniej 15 m od waszej strefy roboczej.
	Nie należy stosować tarczy do piły.
	Nie wystawiać urządzenia na działanie deszczu ani nie używać w miejscach o dużej wilgotności.
	Osoby postronne należy utrzymywać w bezpiecznej odległości od urządzenia.
	Prosimy przeczytać ten podręcznik obsługi i zastosować się do wymogów bezpieczeństwa i ostrzeżeń.
	Poużywajcie bezpieczną obuw.
	Poużywajcie ochronne rękawice.
	Poużywajcie ochronę głowy.
	Poużywajcie chroniące zrak a sluchu Nepracujcie v.
	Maksymalna prędkość obrotowa wrzeciona.
	Podwójnie izolowana konstrukcja narzędzia

Polski (Tłumaczenie oryginalnej instrukcji)**SYMBOLE**

Następujące hasła ostrzegawcze mają ilustrować poziom zagrożenia związanego z obsługą pilarki.

SYMBOL	HASŁO	ZNACZENIE
	NIEBEZPIECZEŃSTWO	Bezwarunkowo niebezpieczna sytuacja. W przypadku jej nieuniknięcia, dojdzie do poważnych obrażeń lub śmierci.
	OSTRZEŻENIE	Potencjalnie niebezpieczna sytuacja. W przypadku jej nieuniknięcia, może dojść do poważnych obrażeń lub śmierci.
	UWAGA	Potencjalnie niebezpieczna sytuacja. W przypadku jej nieuniknięcia, może dojść do mniejszych lub średnich obrażeń.
	UWAGA	(bez symbolu zagrożenia bezpieczeństwa) Sytuacja grożąca uszkodzeniem mienia.

NAPRAWY

Konserwacja wymaga dużej staranności i dobrej znajomości narzędzia: powinna być wykonana przez wykwalifikowanego technika. Celem napraw zalecane jest zanieśenie narzędzia do najbliższego AUTORYZOWANEGO PUNKTU SERWISOWEGO. Podczas serwisowania urządzenia należy korzystać jedynie z takich samych części zapasowych.

⚠ OSTRZEŻENIE

Przy używaniu narzędzia elektrycznego może dojść do odrzutu obcego ciała do oczu, co grozi poważnym uszkodzeniem wzroku. Przed korzystaniem z urządzenia należy założyć okulary ochronne lub okulary zabezpieczające wyposażone w boczne osłony jak również, w razie potrzeby, maskę przeciwpyłową. Osobom noszącym okulary korekcyjne zalecane jest, aby je pokrywały maską zabezpieczającą lub standardowymi okularami zabezpieczającymi wyposażonymi w boczne osłony. Zawsze należy chronić oczy produktami spełniającymi normę EN 166.

Polski (Tłumaczenie oryginalnej instrukcji)**CHARAKTERYSTYKA**

Napięcie	80 volts	
Prędkość bez obciążenia	Max. 5500 RPM	
Głowica tnąca	Głowica żyłowa/ostrze tnące	
Średnica żyłki tnącej	2.0 mm	
Szerokość cięcia	356/406 mm (Przycinarka do trawy) 254 mm (Kosa bezprzewodowa)	
Właściwości głowicy żyłowej/ostrza tnącego	Maks. szybkość 10 000 obr/min, 4 zęby Maks. szybkość 10 000 obr/min	
Akumulator	2901207	
Ładowarka akumulatora	2902507/2904007	
Ciężar	Max 7kg	
Przycinarka do trawy	Nivelul măsurat al presiunii acustice	$L_{PA}=87$ dB(A), $K_{PA}=3$ dB(A)
	Nivelul măsurat al puterii acustice	$L_{WA}=94.7$ dB(A), $K_{PA}=3$ dB(A)
	Poziom natężenia akustycznego gwarantowany	$L_{WA}=96$ dB(A)
	Drgania	< 2.5 m/s ² , $k=1.5$ m/s ²
Kosa bezprzewodowa	Nivelul măsurat al presiunii acustice	$L_{PA}=80$ dB(A), $K_{PA}=3$ dB(A)
	Nivelul măsurat al puterii acustice	$L_{WA}=93.9$ dB(A), $K_{PA}=3$ dB(A)
	Poziom natężenia akustycznego gwarantowany	$L_{WA}=96$ dB(A)
	Drgania	< 2.5 m/s ² , $k=1.5$ m/s ²

▲ OSTRZEŻENIE

Poziom wibracji podczas używania elektronarzędzi może różnić się od deklarowanej wartości całkowitej w zależności od sposobu używania tego narzędzia. Sugestia dotycząca ograniczenia ryzyka wibracji: należy nosić rękawice podczas pracy, ograniczyć czas pracy i skrócić czas obsługi.

OPIS

1. Spust włącznika
2. Tylny uchwyt
3. Przycisk zwalniania blokady
4. Przedni uchwyt
5. Wał górny
6. łącznik wału teleskopowego
7. Dolny wałek
8. Przełącznik wł./wył
9. Deflektor trawy
10. Ostrze do przycinania żyłki

MONTAŻ**ROZPAKOWANIE**

Produkt wymaga zmontowania

- O strożnie wyjąć urządzenie i wszystkie akcesoria z opakowania. Sprawdzić z dołączoną listą, czy zestaw jest kompletny.

▲ OSTRZEŻENIE

Nie należy używać urządzenia, jeśli jakkolwiek element z listy jest już zmontowany po otwarciu opakowania. Elementy z tej listy dostarczane są przez producenta w stanie niezmontowanym i wymagają montażu przez klienta. o bsluga urządzenia nieprawidłowo zmontowanego grozi poważnym zranieniem.

- Należy dokładnie sprawdzić, czy urządzenie nie zostało uszkodzone podczas transportu.
- Nie usuwać elementów opakowania, dopóki nie mamy pewności, że urządzenie nie jest uszkodzone i działa prawidłowo.

Polski (Tłumaczenie oryginalnej instrukcji)**⚠ OSTRZEŻENIE**

W przypadku, gdy części są zniszczone lub ich brakuje, nie należy korzystać z urządzenia do czasu, aż zostaną te części wymienione. o błądza urządzenia z uszkodzonymi lub brakującymi elementami grozi poważnym zranieniem.

⚠ OSTRZEŻENIE

Nie należy modyfikować narzędzia lub korzystać z akcesoriów, które nie są przeznaczone dla tego urządzenia. Wprowadzanie takich modyfikacji jest niewłaściwe i może doprowadzić do niebezpiecznej sytuacji, czego wynikiem może być odniesienie poważnych obrażeń cieleśnych.

⚠ OSTRZEŻENIE

Przy montowaniu części należy odłączyć kabel zasilający od świecy zapłonowej. Nie zastosowanie się do tego wymogu może pociągnąć za sobą przypadkowe uruchomienie i ciężkie obrażenia ciała.

MOCOWANIE PRZEDNIEGO UCHWYTU *Patrz Rysunek 2.***⚠ OSTRZEŻENIE**

Należy unikać kontaktu z ostrzem. Kontakt z ostrzem może spowodować poważne obrażenia ciała.

- Wyciągnijcie akumulator.
- Odwrócić podkaszarkę/podkaszarkę do obrzeży, aby mieć dostęp do głowicy podkaszarki.
- Za pomocą śrubokrętu krzyżakowego odkręcić przykręconą śrubę z głowicy podkaszarki.
- Nałożyć osłonę na głowicę podkaszarki.
- Wyrównać otwór śruby w osłonie z otworem śruby w głowicy podkaszarki.
- Włożyć śrubę do głowicy podkaszarki i zamocować osłonę.

⚠ OSTRZEŻENIE

Nie należy pozwolić, aby znajomość urządzenia spowodowała nieostrożność w operowaniu narzędzia. Pamiętaj, że chwila nieuwagi może doprowadzić do poważnego obrażenia ciała.

⚠ OSTRZEŻENIE

Zawsze należy zakładać gogle ochronne lub okulary zabezpieczające wyposażone w boczne osłony. Nieprzestrzeganie tego może spowodować, że odrzucone odpady mogą doprowadzić do poważnego uszkodzenia oczu.

⚠ OSTRZEŻENIE

Nie używaj żadnych przyrządów ani akcesoriów, które nie są rekomendowane przez producenta tego produktu. Korzystanie z przyrządów lub akcesoriów, które nie są rekomendowane przez producenta może spowodować poważne obrażenia ciała.

MOCOWANIE NASADKI DO GŁOWICY NAPĘDOWEJ

Patrz Rysunek 3.

- Poluzować pokrętko nasadki na złączu.
- Nacisnąć przycisk zwalniający znajdujący się na dolnej rurze. Wyrównać przycisk z otworem ustalających na złączu głowicy napędowej.
- Wsunąć dolną rurę w złącze głowicy napędowej, aż przycisk zwalniający znajdzie się w otworze ustalającym.
- Dokręcić mocno pokrętko nasadki.

MONTAŻ PRZEDNIEGO UCHWYTU *Patrz Rysunek 4.*

- Zamocuj główny uchwyt do trzonka, umieść drążek górze głównego uchwytu, zwracając uwagę, aby drążek był skierowany w lewo w chwili trzymania produktu.
- Załóż zacisk z tyłu głównego uchwytu na trzonek.
- Przymocuj zaciski 2 dostarczonymi śrubami za pomocą śrubokrętu Philips (brak w zestawie).

SPOSÓB UŻYCIA

Głowicę napędową należy trzymać w taki sposób, aby prawa ręka spoczywała na tylnym uchwycie a lewa ręka na przednim uchwycie. Podczas pracy należy mocno trzymać urządzenie obiema rękami. Głowicę napędową należy trzymać w wygodnej pozycji, tak aby tylny uchwyt znajdował się na wysokości biodra. Głowicę napędową zawsze należy obsługiwać przy pełnym otwarciu przepustnicy. Jeśli do nasadki dostaną się jakieś obce przedmioty, ZWOLNIK SPUST WŁĄCZNIKA i usuń obce przedmioty.

Używanie uprząży podczas pracy.

Polski (Tłumaczenie oryginalnej instrukcji)

INSTALACJA AKUMULATORA *Patrz Rysunek 5.*

- Umieścić akumulator w podkaszarce. Wyrównać podniesione występy akumulatora z rowkami w porcie akumulatora podkaszarki.
- Zapadka na spodzie akumulatora musi zatrzasknąć się na swoim miejscu, a akumulator musi być prawidłowo zamocowany w komorze akumulatora i dopiero wtedy można uruchomić podkaszarkę.

ODŁĄCZANIE AKUMULATORA *Patrz Rysunek 5.*

- Zwolnić spust przełącznika i spust blokady, aby zatrzymać podkaszarkę.
- Nacisnąć przycisk zasilania, aby wyłączyć podkaszarkę.
- Nacisnąć i przytrzymać przycisk znajdujący się od dołu akumulatora.
- Wyjąć akumulator z podkaszarki.

URUCHAMIANIE/ZATRZYMYWANIE PODKASZERKI

Patrz Rysunek 6.

- Nacisnąć przycisk wł./wył. zasilania.
- Aby uruchomić trymer, należy chwycić przedni uchwyt jedną ręką i przytrzymując tylny uchwyt drugą ręką nacisnąć włącznik zwolnienia blokady, ściskając jednocześnie regulator prędkości.
- Aby zatrzymać pracę podkaszarki, wystarczy zwolnić przycisk uruchamiający z regulacją prędkości.

⚠ OSTRZEŻENIE

Hałas. Maszyna generuje określony hałas. Prowadzenie hałaśliwych prac może wymagać licencji i może być ograniczone w określonych godzinach. Należy zapewnić przerwy i ograniczyć do minimum czas pracy. Aby zapewnić ochronę osobistą operatora oraz osób pracujących w pobliżu, należy stosować odpowiednie środki ochrony słuchu.

Wibracje. Zawsze należy nosić rękawice zabezpieczające i chroniące przed wibracjami. Nadmierne wibracje mogą spowodować chorobę białego palca lub zespół cieśni nadgarstka. W przypadku stwierdzenia nieprzyjemnego odczucia lub przebarwienia skóry dłoni podczas używania maszyny, należy przerwać pracę. Należy stosować odpowiednio długie przerwy. Ciągli i regularni użytkownicy powinni uważnie monitorować stan swoich palców.

⚠ OSTRZEŻENIE

Należy zawsze utrzymywać podkaszarkę z dala od ciała, zachowując od niej odpowiedni odstęp. Każdy kontakt z głowicą tnącą podczas pracy grozi poważnym zranieniem.

WSKAZÓWKI DOTYCZĄCE KOSZENIA

Patrz Rysunek 7.

- Trzymać podkaszarkę nachyloną w kierunku koszonej powierzchni, jest to najlepszy obszar do koszenia.
- Podkaszarka będzie pracować lepiej w przypadku jej przesuwania ze strony lewej na prawą wzdłuż obszaru koszenia, koszenie podczas ruchu z prawej strony na stronę lewą.
- Kosić należy końcówką żyłki, nie zanurzać głowicy tnącej w nieściętą trawę.
- Druty i siatki ogrodzenia powodują szybsze zużycie żyłki a nawet jej zerwanie. Bardzo szybkie zużycie żyłki powoduje również kontakt z kamieniami, ścianami, krawężnikami i elementami drewnianymi.
- Unikać kontaktu z drzewami i krzewami. Żyłka może uszkodzić pnie drzew, listwy i plotki drewniane lub siding na elewacji.
- Podczas używania przymocuj metalowe pokrętko do gumowej dziury na tylnym uchwycie, odblokuj metalowe pokrętko, gdy nie jest używane.

RĘCZNE WYSUWANIE ŻYŁKI *Patrz Rysunek 8.*

Gdy podkaszarka żyłkowa pracuje, żyła ulega zużyciu i staje się coraz krótsza. Podkaszarka jest wyposażona w mechanizm podawania żyłki, który podaje żyłkę w chwili uderzenia obracającą się głowicą o ziemię. Ostrze tnące przetnie żyłkę, aby zapewnić odpowiednią wysokość pokosu.

REGULOWANA ŚREDNICA CIĘCIA *Patrz Rysunek 9.*

Podkaszarka jest obecnie ustawiona na zakres cięcia 35 cm. Aby ustawić zakres cięcia na 40 cm:

- Wyjąć akumulator z podkaszarki żyłkowej.
- Odkręcić obie śruby na ostrzu tnącym za pomocą śrubokrętu krzyżakowego (brak w zestawie).
- Obrócić ostrze tnące o 180°.
- Wkręcić obie śruby w ostrze tnące.

Uwaga: Ustawić zakres 35 cm ostrza tnącego, aby uzyskać dłuższy czas pracy. Ustawić zakres 40 cm ostrza tnącego, aby uzyskać większy zakres cięcia.

Uwaga: mniejsza średnica pozwoli zwiększyć czas pracy i prędkość roboczą, natomiast większa średnica pozwoli szybciej wykonać zadanie.

Polski (Tłumaczenie oryginalnej instrukcji)

OSTRZE PODKASZARKI DO PRZYCINANIA ŻY ŁKI

Patrz Rysunek 9.

Na osłonie na trawę znajduje się ostrze służące do przycinania żyłki. Aby uzyskać najlepsze efekty koszenia, żyłkę należy wysunąć na taką długość, aby jej nadmiar został odcięty za pomocą ostrza. Żyłkę należy wysunąć, gdy słychać szybszą niż normalnie pracę silnika lub gdy zmniejsza się wydajność koszenia. Pozwoli to zapewnić najlepszą wydajność i utrzymywać długość żyki wystarczającą do prawidłowego wysuwania się.

▲ OSTRZEŻENIE

Należy używać tylko oryginalnych części zamiennych w wypadku wymiany. Użycie jakiegokolwiek innej części może spowodować zagrożenie lub też uszkodzić wasz produkt.

▲ OSTRZEŻENIE

Aby uniknąć poważnego zranienia, przed przystąpieniem do czyszczenia lub konserwacji należy wyjąć z urządzenia akumulator.

OGÓLNE CZYNNOŚCI KONSERWACYJNE

Przed każdym użyciem, należy skontrolować stan techniczny urządzenia, szukając uszkodzeń, brakujących lub poluzowanych elementów, np. śrub, nakrętek, wkretów, zaślepek itp. Dokręcić lub docisnąć bezpiecznie wszystkie elementy mocujące i zaślepki, nie używać urządzenia aż do założenia wszystkich brakujących elementów lub wymiany uszkodzonych.

O pomoc należy zwracać się telefonicznie do działu obsługi klienta firmy Greenworks Tools. Nie stosować rozpuszczalników do czyszczenia elementów plastikowych. Większość plastików jest wrażliwa na rozmaite rozpuszczalniki dostępne w handlu i może ulec uszkodzeniu na skutek ich stosowania. Pył, kurz, środki smarujące, tłuszcz itd. powinny być usuwane za pomocą czystych szmatek.

▲ OSTRZEŻENIE

Powierzchnie plastikowe urządzenia nie powinny stykać się z płynem hamulcowym, benzyną, produktami naftowymi, olejami itd. Środki chemiczne mogą uszkodzić, osłabić lub całkowicie zniszczyć komponenty plastikowe, co może stanowić zagrożenie dla użytkowników urządzenia.

Wyłącznie podzespoły zamieszczone na liście części zamiennych mogą być wymieniane lub naprawiane przez klienta. Wszystkie inne podzespoły powinny

być naprawiane wyłącznie w autoryzowanym punkcie serwisowym.

▲ OSTRZEŻENIE

Aby uniknąć poważnego zranienia, przed przystąpieniem do czyszczenia lub konserwacji należy wyjąć z urządzenia akumulator.

WYMIANA SZPULI *Patrz Rysunek 10.*

Stosować wyłącznie żyłkę tnącą jednorodną o średnicy 2 mm.

- Wyciągnijcie akumulator.
- Dociśnij wypusty z boku osłony szpuli.
- Pociągnąć za osłonę szpuli i zdjąć ją.
- Remove the old spool.
- Wyjąć starą szpulę. Przed założeniem nowej szpuli, należy upewnić się, że żyłka jest pochwycona w gnieździe nowej szpuli. Upewnić się, że końcówka żyki wystaje z gniazda o około 15 cm.
- Założyć nową szpulę tak, aby żyłka i gniazdo były wyrównane z oczkiem w głowicy żyki kowej. Przeciągnąć żykę przez oczko głowicy.
- Pociągnąć za żykę wystającą z głowicy tak, aby żyłka wysunęła się z gniazda w szpuli.
- Założyć osłonę szpuli wciskając wypusty w gniazda i naciskając ją w dół, aż trafi na swoje miejsce.

WYMIANA ŻYŁKI *Patrz rysunek 10.*

- Wyciągnijcie akumulator.
 - Wyjąć szpulę z głowicy żyłkowej
- UWAGA:** Wyjąć pozostałość starej żyki.

- Odciąć fragment żyłki długości około 3 m. Stosować wyłącznie żykę jednorodną o średnicy 1,5 mm.
- Umieścić żyłkę w otworze krzyżowym w górnej części szpuli. Nawinąć żykę wokół górnej części szpuli w prawo, zgodnie ze wskazaniem strzałek na szpuli. Umieścić żykę w gnieździe w górnym kołnierzu szpuli, pozostawiając około 15 cm żyki wystającej z gniazda. Nie nawinąć zbyt dużo żyki. Po nawinięciu żyki, powinno pozostać przynajmniej 0,634 cm wolnej przestrzeni między zwojem a zewnętrzną krawędzią szpuli.
- Wymienić szpulę i pokrywę szpuli. Zobacz instrukcję wymiany szpuli opisaną wcześniej w tym podręczniku.

MONTAŻ WYKASZARKI *Patrz Rysunek 11.*

Ostrzeżenie: Uważaj na ostre krawędzie i noś rękawice.

- Wyjmij akumulator.

Polski (Tłumaczenie oryginalnej instrukcji)

- Upewnij się, że element „F” został zamocowany na drążku podkaszarki.
- Włóż w oba otwory odpowiedni śrubokręt.
- Nałóż ostrze „G” na górę przekładki „F”, zwracając uwagę, aby ostrze było dobrze wyśrodkowane.
- Umieść podkładkę „H” na górze ostrza „G”.
- Nałóż osłonę „I” na „H”.
- Za pomocą klucza 19 mm lub 3/4-calowego dokręć nakrętkę blokującą „J”, obracając w lewo momentem 44-58 N M.
- Uruchom wykaszarkę „B”, aby przekonać się, czy ostrze jest dobrze zamocowane.

PRZECHOWYWANIE PODKASZARKI

- Wyjąć akumulator z podkaszarki przed jej odłożeniem na miejsce przechowywania.
- Przechowywać w miejscu niedostępnym dla dzieci.
- Nie przechowywać urządzenia wraz z materiałami korozyjnymi, takimi jak ogrodowe substancje chemiczne lub sól odmrażająca.
- Schowajcie i ładujcie akumulator w chłodnym miejscu. Temperatury niższe lub wyższe od normalnej temperatury otoczenia (pokojowej) skracają długotrwłość akumulatora.
- Akumulator należy przechowywać w miejscach o temperaturze poniżej 27°C i z dala od wilgoci.
- Wszystkie akumulatory tracą z czasem ich zdolność do ładowania. Im wyższa jest temperatura, tym prędzej akumulator traci na jego zdolności do ładowania. Jeżeli nie używacie waszych nożyc do żywopłotu przez dłuższy czas, ładujcie wasz akumulator co miesiąc lub co dwa miesiące. To przedłuży długotrwłość waszego akumulatora.
- Zabezpieczyć podkaszarkę podczas transportu, aby uniknąć uszkodzenia lub urazów. Wyczyść i przeprowadź konserwację przed schowaniem urządzenia, użyj osłon na nasadkach tnących z metalowymi ostrzami. Użycie osłony w przypadku metalowych ostrzy podczas transportu i przechowywania.

OCHRONA ŚRODOWISKA

- Ochrona środowiska jest ważnym i priorytetowym czynnikiem podczas użycia maszyny, dla dobra społeczeństwa i środowiska w którym żyjemy. Unikaj sytuacji, w której staje się ona elementem zakłócającym spokój otoczenia.
- Przestrzegać skrupulatnie lokalnych przepisów dotyczących usuwania opakowań, olejów, benzyny, filtrów, zniszczonych części, czy jakichkolwiek innych elementów zanieczyszczających środowisko;

odpady te nie mogą być wyrzucane do śmieci, ale muszą być rozdzielone i składowane w odpowiednich punktach selektywnego gromadzenia odpadów, które przeprowadzą utylizację tych materiałów.

- Przestrzegać skrupulatnie lokalnych przepisów dotyczących usuwania materiału pozostałego po koszeniu.
- Po ostatecznym zaniechaniu używania maszyny, nie porzucać jej w środowisku, lecz zwrócić się do punktu selektywnego gromadzenia odpadów



Oddzielna utylizacja. Tego produktu nie wolno wyrzucać razem z odpadami domowymi. W przypadku stwierdzenia, że posiadany produkt Greenwork wymaga wymiany lub jeśli stanie się zużytyczny, nie należy wyrzucać go razem z odpadami domowymi. Należy oddać produkt do punktu zbiórki odpadów.



Oddzielna utylizacja zużytych produktów oraz opakowań umożliwia recykling oraz wtórne wykorzystanie materiałów.

Wtórne wykorzystanie odzyskanych materiałów pomaga ograniczyć zanieczyszczenie środowiska oraz ogranicza zapotrzebowanie na surowce.

Akumulatory



Litowo-jonowy

Gdy upłynie okres żywotności akumulatora, należy zutylizować go zgodnie z przepisami ochrony środowiska. Akumulator zawiera materiał, który jest niebezpieczny dla człowieka oraz środowiska. Musi on być usunięty i zutylizowany oddzielnie przez placówkę przyjmującą akumulatory litowo-jonowe.

Polski (Tłumaczenie oryginalnej instrukcji)**ROZWIĄZYWANIE PROBLEMÓW**

PROBLEM	PRAWDOPODOBNA PRZYCZYNA	ROZWIĄZANIE
Żyłka nie wysuwa się z głowicy wyposażonej w mechanizm automatycznego podawania żyłki.	Żyłka jest sklejona (zgrzana razem).	Nasmarować żyłkę smarem silikonowym w aerozolu.
	Niewystarczająca długość żyłki na szpuli.	Zamontuj więcej żyłki. Przeczytaj rozdział poświęcony wymianie żyłki.
	Końcówki żyłki są zużyte i zbyt krótkie.	Pociągnąć za żyłkę, naciskając przycisk.
	Żyłka jest zaplątana na szpuli.	Rozwinąć żyłkę ze szpuli i ponownie nawinąć. Przeczytaj rozdział poświęcony wymianie żyłki.
Trawa owija się wokół korpusu wału i głowicy żyłkowej.	Cięcie długiej trawy tuż przy ziemi.	Trawę ścinać od góry, warstwami, co
Nie można uruchomić silnika mimo naciśnięcia przycisku uruchamiającego.	Akumulator nie jest prawidłowo założony.	Przy prawidłowym założeniu akumulatora, zatraski po obydwu stronach powinny trafić na swoje miejsce.
	Akumulator nie jest naładowany.	Naładować akumulator zgodnie z instrukcją dołączoną do niego.
	Wał nie jest prawidłowo połączony.	Upewnić się, że wał gięty jest całkowicie osadzony w złączce wału górnego i dobrze dokręcić złączkę.

Slovensko (Prevod originalnih navodil)

Kosilnica je bila načrtovana in izdelana v skladu z visokimi standardi zanesljivosti, enostavne uporabe in varnosti za upravljavca. ob pravilnem vzdrževanju vam nudi leta zanesljivega delovanja brez težav.

NAVODILA SHRANITE ZA NADALJNO UPORABO

UVOD

Orodja naj ne uporabljajo neusposobljene osebe (vključno z otroki), razen, če jih o njegovi uporabi ni ustrezno podučila oseba, ki je odgovorna za njihovo varnost.

Pazite, da se otroci ne bodo igrali z napravo.

Ta izdelek ima veliko funkcij za enostavno in prijetno uporabo.

Pri načrtovanju tega izdelka si prizadevamo za enostavno uporabo, varnost, učinkovitost ter zanesljivost delovanja.

NAMEN UPORABE

Ta kosilnica je namenjena rezanju trave in podobnega mehkega rastja ter obrezovanju travnatih robov na zasebnih vrtovih, ki niso dostopni s kosilnico za travo.

Rezilna raven mora biti vedno približno vzporedna tlom. Če je ne uporabljate tako, se precej poveča nevarnost telesnih poškodb in materialne škode zaradi letečih predmetov.

Te naprave ne smete uporabljati na javnih vrtovih, parkih, športnih centrih ali na obcestnih robovih, pa tudi ne v poljedelstvu ali gozdarstvu.

Tega obrezovalnika trave ne smete uporabljati za rezanje ali sekanje: Živih mej, grmičevja, Cvetja. Nesme se uporabljati s sredstvi za rezanje, ki se vrtijo navpično.

SPLOŠNA VARNOSTNA NAVODILA

⚠ OPOZORILO

Preberite vsa varnostna opozorila in navodila. Zaradi neupoštevanja opozoril in navodil lahko pride do električnega udara, požara in/ali resnih poškodb.

SHRANITE VSA OPOZORILA IN NAVODILA ZA KASNEJŠO UPORABO.

⚠ OPOZORILO

Preberite vsa varnostna opozorila in navodila. Neupoštevanje opozoril in navodil lahko povzroči udar elektrike, požar in/ali resne poškodbe.

Izraz »električno orodje« v opozorilih se nanaša na akumulatorska (brezžična) orodja.

- Nosite zaščitna očala.
- Naprave nikoli ne smejo uporabljati otroci ali osebe, ki niso seznanjene z navodili za uporabo.
- Če so v bližini ljudje, še posebej otroci ali domače živali, prenehajte z uporabo naprave.
- Napravo uporabljajte le podnevi in pri dobri okoljski sve lobli.
- Pred uporabo stroja in po vsakem udarcu preverite znake obrabe in poškodb in jih po potrebi popravite.
- Stroja nikoli ne uporabljajte, če je varovalo poškodovano ali če ni nameščeno.
- Roke in noge imejte vedno proč od predela rezanja, zlasti pri servisiranju motorja.
- Pazite, da se ne poškodujete z napravami za rezanje najlonske vrvice. Po menjavi najlonske vrvice vedno preklopite kosilnico v normalno stanje.
- Nikoli ne nameščajte kovinskih rezilnih elementov.
- Nikoli ne uporabljajte nadomestnih delov ali doda kov, ki jih ne dobavlja ali priporoča proizvajalec.
- Preden napravo preverjate, čistite ali na njejopravljate dela in kadar ni v uporabi, napravo odklopite iz napajanja.
- Poskrbite, da bodo prezračevalne odprtine vedno proste.

PREBERITE SI CELOTNA NAVODILA

DELOVNO OBMOČJE

- **Delovno območje naj bo čisto in dobro osvetljeno.** Založena in temna območja kar kličejo nesrečo.
- **Električne naprave ne uporabljajte v eksplozivnem okolju, na primer blizu vnetljivih tekočin, plina ali prahu.** Iskre, ki jih povzroči električna naprava, lahko zanetijo ogenj ali povzročijo eksplozijo.
- **Prisotni (še posebej otroci in živali) naj bodo med obratovanjem oddaljeni vsaj 15m od delovnega območja.** Motnje lahko povzročijo izgubo kontrole.

ELEKTRIČNA VARNOST

- **Električnih orodij ne izpostavljajte dežju ali vlagi.** Voda v električnem orodju znatno poveča tveganje električnega udara.

Slovensko (Prevod originalnih navodil)

OSEBNA VARNOST

- **Pri delu bodite pozorni, pazite kaj delate in električne naprave uporabljajte razumno. Ne uporabljajte električne naprave, če ste pod vplivom alkohola ali drogali če jemljete zdravila.** Ne pozabite, da se lahko že trenutek nepozornosti konča z resno telesno poškodbo.
- **Uporabljajte osebno zaščitno opremo Vedno nosite zaščito za oči.** Zaščitna oprema, kot so protiprašna maska, čevlji z nedrsečimi podplati, čelada ali ščitniki sluha, uporabljena v pravih okoliščinah, bo zmanjšala možnosti za telesne poškodbe.
- **Izogibajte se nenamernemu zagonu naprave. Preverite ali je stikalo v položaju za izklop, preden napravo priključite na omrežje in/ali baterijski vložek, preden jo vzamete v roke ali prenašate.** Prenašanje električnih naprav s prstom na stikalu ali vklopučitev električnih naprav z vklopljenim stikalom kar kliče nesrečo.
- **Preden napravo vklopite, odstranite ključ za pritrđitev.** Če ostane ključ ali orodje za nastavitve pritrđeno na vrteči se del naprave, lahko pride do telesne poškodbe.
- **Rok ne stegujte predaleč. V vsakem trenutku poskrbite za varno oporo nog in ravnotežje.** To vam omogoča boljši nadzor nad električno napravo ob nepričakovanih dogodkih.
- **Oblecite se primerno. Ne nosite ohlapnih oblačil ali nakita. Pazite, da so vaši lasje, obleka in rokavice stran od gibajočih se delov naprave.** Gibajoči se deli lahko zgrabijo ohlapna oblačila, nakit ali dolge lase
- **Zaščita za sluh zmanjša vašo sposobnost, da slišite opozorila (alarme ali klice).** Upravljalavec mora še bolj paziti na dogajanje v okolici.
- **Če imate na voljo naprave za sesanje in zbiranje prahu, preverite, ali so priključene in da se pravilno uporabljajo.** Zbiranje prahu lahko zmanjša nevarnosti, povezane s prahom.

UPORABA IN NEGA ELEKTRIČNIH NAPRAV

- **Električne naprave ne preobremenjujte. Za svoj namen uporabite pravo napravo.** Vaša naprava bo učinkovitejša in varnejša, če jo boste uporabljali na način, za katerega je bila zasnovana.
- **Naprave ne uporabljajte, če je s stikalom ne morete vklopiti in izklopiti.** Vsaka električna naprava, ki je ni mogoče kontrolirati s stikalom, je nevarna in mora obvezno v popravilo.
- **Odklopite vtič z vira napajanja in/ali baterije, preden opravljate kakršne koli prilagoditve, menjate dodatke ali shranjujete električno orodje.** Tovrstni preventivni varnostni ukrepi zmanjšajo možnost slučajnega zagona električnega orodja.
- **Rezila naj bodo vedno ostra in čista.** Pravilno

vdrževana rezila z ostrimi rezalnimi robovi se manj zatikajo in jih je lažje kontrolirati.

- **Električno napravo, ki je ne potrebujete, shranite izven dosega otrok in ne dovolite, da bi jo uporabljale osebe, ki električne naprave ne poznajo ali ne poznajo teh navodil.** Električne naprave so v rokah neukih oseb nevarne.
- **Skrbno vzdržujte svoje električne naprave. Preverite popravnavo ali zatikanje pomičnih delov. Preverite, da noben del ni poškodovan in vsa stanja, ki bi lahko vplivala na delovanje električne naprave. Če so sestavni deli poškodovani, jih pred uporabo naprave popravite.** Veliko nesreč povzročijo prav slabo vzdrževane električne naprave.
- **Ne dovolite, da bi se na obrezovalniku nalagali ostanki. Čistite pogosto, da zagotovite ustrezno zračenje. Sledite navodilom za čiščenje v tem priročniku.**
- **Električne naprave, dodatni pribor, orodne vložke ipd. uporabljajte v skladu s temi navodili, pri čemer upoštevajte delovne pogoje in delo, ki ga je treba opraviti.** Uporaba električne naprave za opravila, za katera naprava ni namenjena, je lahko nevarna.

UPORABA IN VZDRŽEVANJE BATERIJSKEGA ORODJA

- **Baterijo polnite le s polnilnikom, ki ga določa proizvajalec.** Polnilnik, ki ustreza eni vrsti baterij, morda lahko povzroči požar, če z njim polnite drugo vrsto baterij.
- **Baterijska orodja uporabljajte le s predpisano vrsto baterij.** Če uporabljate katere koli druge baterije, s tem tvegate, da pride do poškodb ali požara.
- **Ko baterije ne uporabljajte, pazite, da bo odmaknjena od kovinskih predmetov, kot so papirne sponke, kovanci, ključi, žebliji, vijaki ali drugih majhni kovinski predmeti, ki bi lahko povzročili povezavo med obema terminaloma.** Zaradi kratkega stika terminalov lahko utrpite opeklino oz. lahko pride do požara.
- **Ob zlorabi baterije lahko iz nje steče tekočina. Če se po nesreči dotaknete tekočine, mesto dotika sperite z vodo. Če pride tekočina v stik z očmi, poiščite zdravstveno pomoč.** Tekočina, ki izteče iz baterije, lahko povzroči vnetje ali opeklino.

SERVISIRANJE

- **Popravila električne naprave naj izvaja samo usposobljen serviser z originalnimi nadomestnimi deli.** To bo ohranjalo varno delovanje vaše električne naprave.

VZDRŽEVANJE

- **Po uporabi in pred shranjevanjem napravo ločite od baterije in preverite škodo.**

Slovensko (Prevod originalnih navodil)

- Ko naprave ne uporabljate, jo shranite izven dosega otrok.
- obrezovalnike trave lahko popravlja le pooblaščen servisier.
- Uporabljajte le rezervne dele in dodatke, ki jih priporoča proizvajalec.

▲ PREVIDNOST

Glava kosilnice se po izklopu še nekaj sekund vrti.















- Emisije vibracij med dejansko uporabo električnega orodja se lahko razlikujejo od navedene vrednosti, kar je odvisno od načina uporabe orodja.
- Ugotovljeno je bilo, da lahko pri nekaterih posameznikih vibracije ročnih orodij povzročijo Raynaudov sindrom. Simptomi so lahko mravljinca, otrplost in pobledele prsti, kar je običajno vidno, kadar je oseba izpostavljena mrazu. Dedni dejavniki, izpostavljenost mrazu in vlagi, dieta, kajenje in delovne navade naj bi pripomogle k razvoju teh simptomov. Za zmanjšanje učinkov vibracij lahko upravljavec upošteva naslednja navodila:
 - Pazite, da je vaše telo na mrazu toplo. Med upravljanjem nosite rokavice in tako ohranjajte toploto vaših dlani in zapestij. Kot poročajo, je mraz glavni dejavnik, ki prispeva k Raynaudovemu sindromu.
 - Po vsakem obdobju upravljanja naprave telovadite in tako pospešite krvni obtok.
 - Pogosto si vzemite odmor. Omejite dnevno količino izpostavljenosti.

Če zaznavate kakršne koli simptome takšnega stanja, takoj prenehajte z uporabo naprave in se o simptomih posvetujte z zdravnikom.

Slovensko (Prevod originalnih navodil)



SIMBOLI

Na svojem orodju boste našli nekatere od sledečih simbolov. Prosimo, da jih preučite in spoznate njihov pomen. Pravilno razumevanje teh simbolov vam bo omogočilo učinkovitejšo in varnejše delo z orodjem.

SIMBOL	OZNAKA/RAZLAGA
	Bodi pozorni na sunke rezila
	Bezpečnostný alarm všeobecného ohrozenia.
	Vrženi predmeti lahko odletijo proč od naprave in povzročijo telesne ali materialne poškodbe. Nosite zaščitna oblačila in škornje.
	Vsi prisotni, še posebej otroci in domače živali, naj se nahajajo vsaj 15 m od delovnega območja.
	Ne uporabljajte rezalnih listov
	Ne izpostavljajte dežju ali vlagi.
	Opazovalci naj bodo na varnostni razdalji od naprave.
	Prečitajte si návod na použitie.
	Používajte bezpečnostnú obuv
	Používajte ochranné rukavice
	Používajte ochranu hlavy
	Používajte chrániče zraku a sluchu
	Maksimalna frekvenca vrtenja vretena.
	Dvojno izolirana konstrukcija

Slovensko (Prevod originalnih navodil)**SIMBOLI**

Sledeče označevalne besede in pomeni so namenjeni razlagi stopenj nevarnosti, ki so povezane s tem izdelkom.

SIMBOL	OZNAKA	POMEN
	NEVARNOST	Nakazuje neizbežno nevarno situacijo, ki, če se ji ne izognete lahko povzroči smrt ali resne poškodbe.
	OPOZORILO	Nakazuje potencialno nevarno situacijo, ki, če se ji ne izognete lahko povzroči smrt ali resne poškodbe.
	PREVIDNO	Nakazuje potencialno nevarno situacijo, ki, če se ji ne izognete lahko povzroči manj ali srednje poškodbe.
	PREVIDNO	(Brez simbola za nevarnost) nakazuje stanje, ki lahko povzroči poškodbe na lastnini.

SERVISIRANJE

Servisiranje zahteva izjemno skrb in znanje in naj ga izvaja samo kvalificiran serviser. Za popravilo vam predlagamo, da se obrnete na najbližji POOBLAŠČENI SERVISNI CENTER. Pri servisiranju uporabljajte samo identične rezervne dele.

 OPOZORILO

Upravljanje katerega koli orodja lahko povzroči tujke ki vam lahko priletijo v oči, kar lahko resno poškoduje vaše oči. Preden začnete delati s strojem, si nadenite varnostna očala s stranskimi ščitniki, in ko je potrebno, ščitnik za ves obraz. Priporočamo. Varnostno masko Wide Vision za uporabo nad očali ali standardnimi varnostnimi očali s stranskimi ščitniki. Vedno uporabljajte zaščito za oči, ki je označena, da je v skladu z EN 166.

Slovensko (Prevod originalnih navodil)

SPECIFIKACIJA

Napetost	80 volts	
Brez obremenitve	5500/min Maksimalna	
Rezalna glava	Podajanje nitke do glave/Rezila za košnjo	
Premer rezalne nitke	2.0 mm	
Premer rezanja	356/406 mm (Trat) 254 mm (Brezžični obrezovalnik grmičevja)	
Značilnosti ohišja rezalnika/ rezalnika	Maksimalna hitrost 10000 obratov/ min./4 zobniki Maksimalna hitrost 10000 obratov/ min	
Baterija	2901207	
Polnilnik baterije	2902507/2904007	
Teža z baterijo	Max 7kg	
Trat	Izměřitais skaņas spiediena līmenis	$L_{PA}=87$ dB(A), $K_{PA}=3$ dB(A)
	Izměřitais skaņas intensitātes līmenis	$L_{WA}=94.7$ dB(A), $K_{PA}=3$ dB(A)
	Zagotovljen nivo akustične moči	$L_{WA}=96$ dB(A)
	Vibration	< 2.5 m/s ² , $k=1.5$ m/s ²
Brezžični obrezovalnik grmičevja	Izměřitais skaņas spiediena līmenis	$L_{PA}=80$ dB(A), $K_{PA}=3$ dB(A)
	Izměřitais skaņas intensitātes līmenis	$L_{WA}=93.9$ dB(A), $K_{PA}=3$ dB(A)
	Zagotovljen nivo akustične moči	$L_{WA}=96$ dB(A)
	Vibration	< 2.5 m/s ² , $k=1.5$ m/s ²

⚠ OPOZORILO

Raven vibracije med dejansko uporabo električnega orodja se od navedene vrednosti lahko razlikuje, odvisno od načina, kako se orodje uporablja. Med obratovanjem nosite rokavice, omejite čas obratovanja in skrajšajte čas obratovanja sprožilca.

OPIS

1. Sprožilec
2. Zadnji ročaj
3. Gub za zaklepanje
4. Sprednji ročaj
5. Zgornja cev
6. Spojka teleskopske cevi
7. Spodnja gred
8. Gumb za vklop/izklop
9. Deflektor trave
10. Rezilo za rezanje

MONTAŽA

RAZPAKIRANJE

Izdelek je treba sestaviti

- Izdelek previdno odstranite iz škatle skupaj z njegovimi dodatki. Preverite, ali so priloženi vsi deli, navedeni na pakirnem seznamu.

⚠ OPOZORILO

Izdelka ne uporabljajte, če med razpakiranjem izdelka opazite, da je kakršen koli del iz pakirnega seznama že sestavljen. Deli na tem seznamu na izdelek niso nameščeni s strani proizvajalca in jih mora namestiti uporabnik. Zaradi uporabe izdelka, ki je neustrezno sestavljen, lahko pride do hudih poškodb.

- Izdelek temeljito preglejte in se prepričajte, da se med prevozom ni poškodoval ali zlomil.
- Ne odvrzite pakirnega materiala, dokler izdelka temeljito ne pregledate in ga ne začnete uporabljati zadovoljivo.

⚠ OPOZORILO

Če so kateri deli poškodovani ali manjkajo, ne upravljajte s tem izdelkom, dokler deli niso zamenjani. Če ta izdelek uporabljate s poškodovanimi ali manjkajočimi deli, se lahko resno poškodujete.

⚠ OPOZORILO

Ne skušajte spreminjati izdelka ali ustvarjati priključke, katerih uporabe na tem izdelku ne priporočamo. Vsaka taka sprememba ali modifikacija pomeni napačno rabo in lahko posledično privede do tvegane stanja, ki lahko vodi do resne osebne poškodbe.

Slovensko (Prevod originalnih navodil)

⚠ OPOZORILO

Pred sestavljanjem delov vedno odklopite žico iz vžigalne svečke za motor, sicer ga lahko nenamerno vklopite in povzročite resne telesne poškodbe.

PRITRJEVANJE SPREDNJEGA ROČAJA *Glejte Sliko 2.*

⚠ OPOZORILO

Rezila se ne dotikajte. V nasprotnem primeru lahko pride do hude telesne poškodbe.

- Odstranjevanje baterije.
- Obrnite kosilnico/obrezovalnik, tako da lahko dostopate do glave kosilnice.
- Z izvijačem Phillips z glave kosilnice odstranite nameščeni vijak.
- Namestite zaščito na glavo kosilnice.
- Poravnajte luknjo za vijak na zaščiti z luknjo za vijak na glavi kosilnice.
- V glavo kosilnice vstavite nov vijak in pritrdite zaščito.

⚠ OPOZORILO

Čeprav mislite, da dobro poznate delovanje naprave, bodite zelo pazljivi. Le trenutek nepazljivosti je dovolj za resno osebno poškodbo.

⚠ OPOZORILO

Vedno nosite varnostna očala ali očala s stranskimi ščitniki, ko upravljate z orodji na elektriko. Če tega ne boste storili, vam lahko v oči padejo predmeti, kar lahko povzroči resno poškodbo.

⚠ OPOZORILO

Ne uporabljate priključkov ali dodatkov, ki jih proizvajalec tega izdelka ne priporoča. Uporaba priključkov ali dodatkov, ki niso priporočeni, lahko privede do resnih osebnih poškodb.

NAMEŠČANJE PRIKLJUČKA NA POGONSKO GLAVO *Glejte Sliko 3.*

- Sprostite pritrdilni gumb na spojki.
- Potisnite sprostitveni gumb na spodnji cevi. Poravnajte gumb z luknjo za določanje položaja na spojki pogonske glave.
- Potisnite spodnjo cev v spojko pogonske glave, tako da se sprostitveni gumb zaskoči v luknjo.

- Gumb dobro privijte.

PRITRJEVANJE SPREDNJE ROČICE *Glejte Sliko 4.*

- Namestite glavno ročico na gred, palico postavite na vrh glavne ročice in se prepričajte, da palica med držanjem naprave kaže v levo.
- Spono vstavite v gred na zadnji strani glavne ročice.
- Zavarujte spono z dvema priloženima vijakoma in Philipsovim izvijačem (ni priložen).

DELOVANJE

Pogonsko glavo držite z desno roko za zadnji ročaj z levo roko pa za sprednjega. Med obratovanjem oba ročaja držite trdno. Med obratovanjem postavite pogonsko glavo tako, da se boste udobno počutili, se pravi, da bo zadnji ročaj nad višino vaših bokov. Pogonsko glavo vedno upravljajte s polnim plinom. Če med priključek pride umazanija, SPROSTITI SPROŽILNO STIKALO in odstranite umazanijo.

Med delovanjem naprave uporabljajte nosilni pas.

NAMESTITEV BATERIJE *Glejte Sliko 5.*

- Baterijo vstavite v obrezovalnik. Jezičke na bateriji poravnajte z utori na prikljpu za baterijo obrezovalnika.
- Zapah na dnu baterije se morata zaskočiti na svoje mesto, baterija pa mora biti pred začetkom varno nameščena.

ODSTRANJEVANJE BATERIJE *Glejte Sliko 6.*

- Sprostite stikalo sprožilnika in zaklenite sprožilnik, da ustavite kosilnico.
- Pritisnite gumb za vklop/izklop in tako kosilnico izključite.
- Pritisnite in držite gumb zapaha za baterijo na dnu baterije.
- Baterijo vzemite iz obrezovalnika.

ZAGON/ZAUSTAVITEV OBREZOVALNIKA

Glejte Sliko 6.

- Pritisnite gumb za vklop/izklop.
- Če želite obrezovalnik zagnati, z eno roko primite sprednji ročaj, z drugo pa zadnjega, in zagotovite, da pri stiskanju zaklepnega sprožilca pritisnete tudi gumb za prilagajanje hitrosti.
- Za ustavitev obrezovalnika le sprostite gumb za prilagajanje hitrosti.

Slovensko (Prevod originalnih navodil)

⚠ OPOZORILO

Hrup. Med uporabo naprave boste deležni določene ravni hrupa. Hrupno delo mora biti licencirano in omejeno na določena obdobja. Imejte več pavz, prav tako boste morda morali omejiti delovni čas na minimum. Osebe v stiku z napravo in v bližini morajo poskrbeti za ustrezno zaščito pred hrupom;

Vibracije. Vedno nosite varnostne rokavice, ki preprečujejo vibracije. Prekomerne vibracije lahko povzročijo odrevenelost prstov ali sindrom krpalnega kanala. Če občutite nelagodno bolečino ali vnetje kože na rokah, ko ste zaključili z uporabo naprave, poskrbite za ustrezne premore med delom. Uporabniki, ki pogosto uporabljajo to napravo, morajo pozorno pregledovati, ali je prišlo do morebitnih sprememb na njihovih prstih.

⚠ OPOZORILO

Kosilnico držite proč od telesa, tako da je med telesom in kosilnico zadostna razdalja. Kakršen koli stik z rezalno glavo kosilnice med delovanjem lahko povzroči resno telesno poškodbo.

NAPOTKI ZA REZANJE *Glejte Sliko 7.*

- Obrezovalnik imejte poševno usmerjen proti površini, ki jo obdelujete; to je najboljši položaj za rezanje.
- Obrezovalnik bo deloval bolje, če ga boste premikali z leve proti desni po območju rezanja; manj učinkovito je obrezovanje z desne proti levi strani.
- Upoštevajte napotke za rezanje; ne potiskajte vpenjalne glave proti neobrezani travi.
- Žične in lesene ograde povzročijo dodatno obrabo ali zlom nitke. Kamenje in opeke, robniki in leseni kosi lahko pospešijo obrabo nitke.
- Izogibajte se drevesom in grmičevju. Drevesna debla, leseni kole, opornike in veje ograd nitka zlahka poškoduje. Attach metal knob to the rubber hole on he rear handle when in use, unlock the metal knob when not in use.
- Pri uporabi pritrдите kovinski ročaj na gumijasto luknjo; ko naprave ne uporabljate, pa odklenite kovinski ročaj.

PODALJŠANJE NITKE *Glejte Sliko 8.*

Medtem ko kosilnica na nitko deluje, se nitka obrablja in krajša. Kosilnica ima vzmetno glavo za podajanje nitke, ki nitko potiska naprej, če glavo pritisnete ob tla, medtem ko se vrti. Rezilo bo nitko odrezalo na pravilno dolžino.

PILAGODLJIV PREMIER OBMOČJA KOŠENJA

Glejte Sliko 9.

Kosilnica je nastavljena na 35 cm (14 in) premera košenja. Če jo želite prilagoditi na 40 cm (16 in):

- Odstranite baterijo iz kosilnice.
- Odstranite oba vijaka na rezilu za nitko s Phillipsovimi izvijačem (ni priložen).
- Zavrtite rezilo za nitko za 180°.
- Zamenjajte oba vijaka v rezilu za nitko.

Opomba: Nastavite rezilo za nitko na 35 cm (14 in) za daljši dobo delovanja. Nastavite rezilo za nitko na 40 cm (16 in) za večje območje košenja.

Opomba: pot rezanja z manjšim premerom bo povečala čas delovanja in hitrost rezanja, medtem ko z večjo potjo rezanja obrezovanje hitreje končate.

NITKA ZA REZANJE *Glejte Sliko 9.*

Kosilnica je opremljena z rezilom za rezanje linije na deflektorju trave. Za najboljše rezanje nitko podaljšajte toliko, da jo lahko odrežete z rezalnikom. Nitko podaljšajte vsakič, ko opazite, da se rezalnik vrti hitreje, kot bi se moral, oziroma kadar ne deluje učinkovito. To bo zagotovilo najboljše delovanje in ohranilo nitko dovolj dolgo, da bo ustrezno napredovala.

⚠ OPOZORILO

Ob servisiranju uporabljajte samo identične nadomestne dele. Če uporabite kak drug del, lahko povzročite nevarnost ali okvaro izdelka.

⚠ OPOZORILO

Da bi se izognili hudim telesnim poškodbam, med čiščenjem ali vzdrževanjem iz orodja vedno odstranite baterije.

SPLOŠNO VZDRŽEVANJE

Pred vsako uporabo preglejte celoten izdelek in se prepričajte, da na njem ni poškodovanih, manjkajočih ali nepritrjenih delov, kot so vijaki, matice in pokrovčki. Dobro zategnite vse vezi in pokrovčke ter izdelka ne uporabljajte, dokler manjkajočih ali poškodovanih delov ne zamenjate. Za pomoč pokličite servisni center Ryobi. Pri čiščenju plastičnih delov se izogibajte toplom. Večina vrst plastik se lahko pri uporabi različnih komercialnih topil poškoduje. Za odstranjevanje prahu, umazanije, olja, masti itd. uporabite čiste krpe.

Slovensko (Prevod originalnih navodil)

⚠ OPOZORILO

Zavorna tekočina, gorivo, izdelki na bazi petroleja in pronicajoče olje naj nikoli ne pridejo v stik s plasičnimi deli. Kemikalije lahko plastiko poškodujejo, oslabijo ali uničijo, kar lahko privede do hudih telesnih poškodb.

Stranka lahko popravi ali sama zamenja le dele, ki so navedeni na seznamu delov. Vse druge dele sme zamenjati ali popraviti le pooblaščen servisier.

⚠ OPOZORILO

Da bi se izognili hudim telesnim poškodbam, med čiščenjem ali vzdrževanjem iz orodja vedno odstranite baterije.

ZAMENJAVA VRETENA *Glejite Sliko 10.*

Uporabljajte le monofilamentno nitko premera 2 mm.

- Odstranjanje baterije.
- Pritisnite jezičke na straneh pokrova vretena.
- Za odstranitev držalo vretena povlecite navzgor.
- Odstranite staro vreteno.
- Za namestitev novega vretena se prepričajte, da je nitka ujeta v reži na novem vretenu. Prepričajte se, da konec nitke sega približno 15 cm prek reže.
- Namestite novo vreteno, tako da sta nitka in reža poravnani z odprtino v vpenjalni glavi. Nitko navijte v odprtino.
- Povlecite vrstico, ki sega iz vpenjalne glave, tako da se vrstica sprosti iz reže v vretenu.
- Ponovno namestite vreteno, tako da pritisnete jeziček v reže in ga potiskate navzdol, dokler se držalo vretena ne zaskoči.

ZAMENJAVA NITKE *Glejite Sliko 10.*

- Odstranjanje baterije.
- Z vpenjalne glave odstranite vreteno.

OPOMBA: Odstranite staro nitko, ki je ostala na vretenu.

- O drežite kos nitke, dolg približno 3 metra. Uporabite samo monofilamentno nitko s premerom 1.5 Mm.
- Nitko vstavite v luknjo sidra na zgornjem delu vretena. Nitko navijte okoli zgornjega dela vretena v smeri urinega kazalca, kot prikazujejo puščice na vretenu. Nitko vstavite v režo na zgornjem delu prirobnice vretena, tako da jo približno 15 cm gleda iz reže. Ne napolnite je preveč. Po tem ko nitko navijete, mora biti med navito nitko in zunanjim robom vretena vsaj 0.635cm razmaka.
- Zamenjajte vreteno in pokrov vretena. Glejite navodila za zamenjavo vretena v tem priročniku.

SESTAVA REZALNIKA *Glejite Sliko 11.*

Opozorilo: Bodite pozorni na ostre robove in nosite rokavice.

- Odstranite baterijo.
- Prepričajte se, da »F« nameščen v gred rezalnika.
- Skozi luknjo vstavite ustrezen izvijač.
- Rezilo »G« postavite na vrh distančnika »F« in se prepričajte, da je poravnano.
- Obložko »H« postavite na rezilo »G«.
- Pokrov »I« postavite čez obložko »H«.
- S ključem 19 mm ali 3/4" pritrđite maico »J« v nasprotni smeri urinega kazalca na 44–58 N.M ali 32–42 ft/lbs vrtilnega momenta.
- Zavrtite rezilo »B«, da se prepričate, ali je varno pritrđeno.

SHRANJEVANJE KOSILNICE

- Pred shranjevanjem iz kosilnice odstranite baterijo.
- Shranite jo izven dosega otrok.
- Shranite jo proč od korozivnih sredstev, kot so vrtna kemikalije in soli za topljenje ledu.
- Baterije hranite in polnite na hladnem mestu. Temperature nad ali pod normalno sobno temperaturo skrajšujejo življenjsko dobo baterije.
- Baterijo shranite tam, kjer je temperatura pod 27°C in kjer ni vlage.
- Vse baterije postopno izgublajo napolnjenost. Višja kot je temperatura, hitreje se prazni. Če napravo uskladiščite za daljša obdobja, ne da bi jo uporabljali, baterije ponovno napolnite približno na vsak mesec ali dva. Takša praksa bo podaljšala življenjsko dobo baterij.
- Rezalnik med transportom zavarujte, da preprečite škodo ali poškodbe. Preden napravo shranite jo očistite in poskrbite za ustrezno vzdrževanje in uporabite varovala za kovinska rezila. Uporabite varovala za kovinska rezila med transportom in skladiščenjem.

VAROVANJE OKOLJA

- Varovanje okolja mora biti pomemben in prednostni vidik pri uporabi stroja, v korist civilnega sožitja in okolja, v katerem živimo. Pazite, da s svojim delom ne motite sosedov.
- Natančno upoštevajte lokalne predpise za odlaganje embalaže, olja, bencina, filtrov, pokvarjenih delov ali katerega koli elementa, ki močno vpliva na okolje; teh odpadkov ne smete odvreči v smeti, ampak jih morate ločiti in jih izročiti posebnim zbirnim centrom, ki bodo poskrbeli za njihovo reciklažo.
- Natančno upoštevajte lokalne predpise za odlaganje odpadnega materiala po košnji.

Slovensko (Prevod originalnih navodil)

- Ko stroja ne boste več uporabljali, ga ne smete odvreči v okolje, ampak se obrnite na center za zbiranje odpadkov, v skladu z veljavni lokalnimi predpisi.



Ločite odpadke. Izdelka ne smete odvreči med običajne gospodinjne odpadke. Če boste nekega dne ugotovili, da morate orodje Greenworks zamenjati ali da ni več primeren za uporabo, ga ne zavrzite med gospodinjne odpadke. Izdelek zavrzite ločeno.



Ločeno zbiranje odpadnih izdelkov ter embalaže omogoča recikliranje materialov in njihovo ponovno uporabo.

Ponovna uporaba recikliranih materialov preprečuje onesnaževanje okolja in zmanjša potrebo po surovinah.

Baterije



Litij-ionske

Na koncu življenjske dobe baterije zavrzite v skladu z okoljevarstvenimi zahtevami. Baterija vsebuje material, ki je nevaren vam in okolju. Odstraniti in zavreči jo morate ločeno na mestu za zbiranje litij-ionskih baterij.

Slovensko (Prevod originalnih navodil)**FEJLFINDING**

PROBLEM MULIG ÅRSAG LØSNING	POSSIBLE CAUSE	SOLUTION
Tråden fremføres ikke ved brug af det automatiske fremføringshoved.	Snoren er viklet ind i sig selv.	Smør med silikonespray.
	Snoren er slidt for kort.	Installer fl ere snore. Referer til sektionen omkring udskiftning af snor i denne manual.
	Snoren er viklet ind i spolen.	Træk i tråden, når knappen holdes inde.
	Snoren er viklet ind i spolen.	Fjern snor fra spolen og træk tilbage. Referer til sektionen omkring udskiftning af snor i denne manual.
Der vikler sig græs rundt om skaft og trådhoved.	Der skæres højt græs ved jordniveau	Højt græs klippes ovenfra og ned for at undgå fastvikling.
Enheden starter ikke.	Batteri er ikke sikret.	Batteriet sikres ved at kontrollere, at låsemekanismerne på hver side af batteriet klikker på plads.
	Batteri er ikke opladet.	Batteriet oplades som foreskrevet i den medfølgende betjeningsvejledning.
	Skaft ikke ordentligt samlet.	Kontrollér, at det buede skaft sidder ordentligt fast i koblingen på overskafte, og lås skaftkoblingen fast.

Hrvatski(Prijevod izvornih uputa)

Vaš je trimer projektiran i proizveden prema visokoj normi za pouzdanost, jednostavnost u radu i sigurnost rukovatelja. Kada se pravilno o njemu brinete pružit će vam godine nesmetanog rada.

SAČUVAJTE OVE UPUTE ZA KASNIJE KORIŠTENJE**UVOD**

Ovaj uređaj nije namijenjen korištenju od strane osoba (uključujući djecu) smanjenih mentalnih mogućnosti ili osoba koje ne raspolažu iskustvom ili znanjem osim ako nisu pod nadzorom osobe odgovorne za njihovu sigurnost i rade po uputama koje se odnose na korištenje uređaja.

Djecu je potrebno nadzirati kako bi se osiguralo da se ne igraju s uređajem.

Ovaj uređaj ima mnoge značajke koje njegovu uporabu čine ugodnijom i prijatnijom.

Kako bi se učinio jednostavnijim za održavanje i rad, u razvoju ovog uređaja dati su maksimalni prioriteti sigurnosti, performansama i pouzdanosti.

NAMJENA

Ovaj trimer namijenjen je za rezanje trave i slične mekane vegetacije i za obrezivanje rubova travnjaka u vrtovima u područjima koja nisu dostupna s kosilicom.

Njegova ravnina rezanja treba uvijek približno biti paralelna s površinom tla. Ako se ne koristi na ovaj način, značajno je povećana mogućnost ozljeda osoba i vlasništva od odbacivanja predmeta.

Uređaj se ne smije koristiti za održavanja javnih nasada, parkova, sportskih centara ili kod održavanja rubova cesta kao i u poljoprivredi ili šumarstvu.

Ovaj trimer ne smije se koristiti za rezanje ili sječenje: živica, šikara i grmlja, cvijeća. Nikada se ne smije koristiti za rezanje na način da se oštrica okreće okomito.

OPĆA SIGURNOSNA PRAVILA**⚠ UPOZORENJE**

Pročitajte sva sigurnosna upozorenja i sve upute. Nepridržavanje upozorenja i uputa može izazvati strujni udar, požar i/ili ozbiljne ozljede.

SAČUVAJTE OVA UPOZORENJA I UPUTE KAKO BISTE IH NAKNADNO MOGLI KONZULTIRATI.**⚠ UPOZORENJE**

Pažljivo pročitajte sva upozorenja i sve upute. Nepridržavanje ovih uputa može prouzročiti nezgode poput požara, strujnih udara i/ili teških tjelesnih ozljeda.

Pojam „električni alat“ u upozorenjima odnosi se na električni alat koji se napaja preko baterije (bez kabela).

- Nosite zaštitne ili naglavne naočale.
- Nikada nemojte dopustiti korištenje ovog uređaja djeci ili osobama koje nisu upoznate s ovim uputama.
- Prekinite s korištenjem uređaja dok su u blizini ljudi, osobito djeca ili kućni ljubimci.
- Radite s uređajem samo po danjem svijetlu ili pri dobroj umjetnoj rasvjeti.
- Prije uporabe alata ili ako je došlo do udara u alat, provjerite da se na njoj ne vide znaci uporabe i da nije oštećen. Ako dođe do oštećenja, obavite potrebne popravke.
- Nikada nemojte raditi s oštećenim štitnicama na uređaju ili bez postavljenih štitnika.
- Držite ruke i stopala cijelo vrijeme dalje od rezača, a posebice kad uključujete motor.
- Pazite da ne dođe do ozljeda od bilo kojeg uređaja za šišanje trave radi duljine flaksa. Nakon produženja novog flaksa prije uključivanja uvijek uređaj vratite u njegov uobičajeni radni položaj.
- Nikada ne postavljajte rezne elemente od metala.
- Nemojte koristiti zamjenske dijelove ili dodatni pribor koji nije isporučen ili preporučen od strane proizvođača.
- Odspojite bateriju iz uređaja prije provjere, čišćenja ili rada na uređaju i kad se ne koristi.
- Osigurajte da su ventilacijski otvori uvijek čisti od krotina.

PROČITAJTE SVE UPUTE**RADNA OKOLINA**

- Neka vatra radna površina bude čista i dobro osvijetljena. Površine na kojima ima mnogo stvari i koje su tamne pogodne su za nezgode.
- Električne alate nemojte upotrebljavati u eksplozivnoj okolini, primjerice u blizini zapaljivih tekućina, plina ili pratinne. Iskre koje izlaze iz električnih alata mogu ih zapaliti ili izazvati eksploziju.
- Držite sve promatrače (naročito djecu i kućne ljubimce) na udaljenosti ne manjoj od 15m od radnog područja. Mogli bi vas ometati te biste zbog toga mogli izgubiti nadzor nad alatom.

Hrvatski(Prijevod izvornih uputa)

sigurno upotrebljavati vam električni alat.

ODRŽAVANJE

- Nakon uporabe i prije spremanja, odspojite uređaj od baterije i provjerite na oštećenja.
- Kad se ne koristi, pohranite uređaj izvan dohvata djece.
- Trimere za travu smije popravljati samo ovlašteni serviser.
- Koristite zamjenske dijelove i dodatni pribor samo preporučeni od strane proizvođača.

OPREZ















Rezna glava nastavlja se rotirati nekoliko sekundi nakon isključivanja.

- Vrijednosti vibracija tijekom stvarnog korištenja alata mogu se razlikovati od utvrđenih ukupnih vrijednosti ovisno o načinu na koji je alat korišten.
- Prijavljeno je da vibracije alata koje se drži u ruci kod određenih pojedinaca mogu doprinijeti stanju pod nazivom Raynaud's Syndrome. Simptomi mogu uključivati trnce, ukočenost i bjelinu prstiju, obično uočljivo po izlaganju hladnoći. Smatra se da nasljedne osobine, izlaganje hladnoći i vlazi, dijeta, pušenje i radni postupci pridonose razvoju ovih simptoma. Postoje mjere koje operator može poduzeti kako bi smanjio moguće učinke vibracije:
 - održavajte tijelo toplim u hladnim vremenskim uvjetima. Kad radite s uređajem nosite rukavice kako biste ruke i zglobove održavali toplima. Prijavljeno je da je hladnoća glavni čimbenik koji doprinosi Raynaud's Syndrome.
 - Nakon svakog perioda rada vježbajte kako biste povećali cirkulaciju krvi.
 - Uzimajte česte stanke u radu. ograničite količinu izlaganja po danu.

Ako osjetite neke od simptoma ovog stanja, odmah prekinite korištenje i obratite se svome liječniku vezano uz ove simptome.



Hrvatski(Prijevod izvornih uputa)**SIMBOLI**

Neki do sljedećih simbola mogu se naći na ovom proizvodu. Pažljivo ih proučite i zapamtite njihovo značenje. Pravilno tumačenje ovih simbola korisniku omogućava da na najbolji i najsigurniji način koristi ovaj proizvod.

SIMBOL	ZNAČENJE/OBJAŠNJENJE
	Obratite pozornost na potisak sječiva.
	Ukazuje na sigurnosne mjere namjenjene korisniku.
	Predmeti koje uređaj izbaci, mogu odskočiti i tako izazvati ozbiljne ozljede osoba ili ozbiljnu štetu na stvarima. Nosite opremu za zaštitu od povreda na radu i radnu obuću.
	Eventualne promatrače, naročito djecu i kućne ljubimce i ostale životinje, držite najmanje 15 m dalje od radnog prostora.
	Ne koristite reckava sječiva.
	Ne motornu pilu ne izlažite vlažnim uvjetima ili kiši.
	Držite podalje na osobe koje bi se mogle nalaziti u blizini.
	Pročitajte upute za uporabu i poštujujte sva sigurnosna upozorenja i odredbe.
	Nosite ojačanu obuću s neklizajućom gumom.
	Nosite debele i neklizajuće rukavice.
	Nosite zaštitnu kacigu.
	Koristite zaštitnu opremu za sluh i oči.
	Maksimalna frekvencija okretanja vretena.
	Dvostruko izolirana konstrukcija

Hrvatski(Prijevod izvornih uputa)**POUŽITÉ SYMBOLY**

Slijedeće riječi upozorenja i značenja imaju namjeru da objasne nivo rizika u vezi s ovim proizvodom.

SIMBOL	SIGNAL	ZNAČENJE
	OPASNOST:	Ukazuje na neposrednu opasnu situaciju, koja, ukoliko se ne izbjegne, može rezultirati smrću ili ozbiljnim povredama.
	UPOZORENJE:	Ukazuje na moguću opasnu situaciju, koja, ukoliko se ne izbjegne, može rezultirati smrću ili ozbiljnim povredama.
	POZOR	Ukazuje na moguću opasnu situaciju, koja, ukoliko se ne izbjegne, može rezultirati manjom ili osrednjom povredom.
	POZOR	(Bez simbola upozorenja sigurnosti) označava situaciju koja može izazvati oštećenje imovine.

SERVIS

Servisiranje iziskuje krajnju pažnju i znanje i treba da ga vrši samo kvalificirani serviser. Za servisiranje mi vam preporučamo da donesete proizvod u najbliži oVLAŠTENI SERVISNI CENTAR radi opravke. Prilikom servisiranja koristi i identične zamjenske dijelove.

⚠ UPOZORENJE

Rukovanje bilo kojom alatkom s ugrađenim motorom može imati za posljedicu da odbaci strani predmet u vaše oči, što može izazvati ozbiljnu povredu oka. Prije početka rada alatkom s motorom, staviti zaštitne naočale, zaštitne naočale s bočnim štitičima ili zaštite čitavo lice viziorom kada bude potrebno. Mi preporučuje Wide Vision masku za korištenje preko naočala ili standardne zaštitne naočale s bočnim štitičima. Samo koristite zaštitu očiju koja ima oznaku da odgovara standardu EN 166.

Hrvatski(Prijevod izvornih uputa)

SPECIFIKACIJE

Napon	80 volts	
Maksimalna brzina bez opterećenja	Max. 5500 RPM	
Rezna glava	Napajanje gajtana udarom u glavu trimera/ Nož za rezanje trave	
Promjer rezne niti	2.0 mm	
Promjer rezanja	356/406 mm (šišač trave) 254 mm (Akumulatorski čistač šikare)	
Osobine Napajanje gajtana udarom u glavu trimera/Nož za rezanje trave	Max speed 10000rpm Max speed 10000rpm/4 teeth/	
Akumulatorska baterija	2901207	
Punjač baterije	2902507/2904007	
Težina (s baterijom)	Max 7kg	
šišač trave	Razina izmjerena akus ičnoga tlaka	$L_{PA}=87 \text{ dB(A)}$, $K_{PA}=3 \text{ dB(A)}$
	Razina akustične snage	$L_{WA}=94.7 \text{ dB(A)}$, $K_{PA}=3 \text{ dB(A)}$
	Zajamčena razina zvučne snage	$L_{WA}=96 \text{ dB(A)}$
	Vibracije	$< 2.5 \text{ m/s}^2$, $k=1.5 \text{ m/s}^2$
Akumulatorski čistač šikare	Razina izmjerena akus ičnoga tlaka	$L_{PA}=80 \text{ dB(A)}$, $K_{PA}=3 \text{ dB(A)}$
	Razina akustične snage	$L_{WA}=93.9 \text{ dB(A)}$, $K_{PA}=3 \text{ dB(A)}$
	Zajamčena razina zvučne snage	$L_{WA}=96 \text{ dB(A)}$
	Vibracije	$< 2.5 \text{ m/s}^2$, $k=1.5 \text{ m/s}^2$

⚠ UPOZORENJE

Vrijednost vibracija tijekom uporabe uređaja može varirati u odnosu na ukupnu deklarisanu vrijednost ovisno od načina uporabe. Izbjegavajte rizike koje proizilaze iz izlaganja vibracijama. Savjeti: tijekom uporabe uređaja nosite rukavice. Ograničite vrijeme rada i smanjite vreme aktiviranja.

OPIS

1. Prekidač
2. Zadnja ručka
3. Gumb za blokiranje
4. Prednja ručka
5. Gornja osovina
6. Spojnica teleskopske osovine
7. Donja osovina
8. ON/OFF dugme (Uključeno/Isključeno)
9. Usmjernik trave
10. Sječivo za rezanje

MONTIRANJE

RASPAKIRAVANJE

O vaj uređaj potrebno je sastaviti.

- Pažljivo izvadite alat i sav dodatni pribor iz kutije. Provjerite jesu li sve stavke navedene na popisu pakiranja uključene.

⚠ UPOZORENJE

Nemojte koristiti uređaj ako su neki dijelovi na Popisu pakiranja već sastavljeni na vaš uređaj kada ste ga raspakirali. Dijelove na ovom popisu na uređaj nije sastavio proizvođač i potrebno je da ih sastavi korisnik. Rad s uređajem koji je prethodno možda nepravilno sastavljen može dovesti do ozbiljnih osobnih ozljeda.

- Pažljivo provjerite uređaj kako biste bili sigurni da tijekom isporuke nije došlo do puknuća ili oštećenja.
- Ne odbacujte ambalažu sve dok pažljivo niste pregledali i zadovoljavajuće radili s uređajem.

⚠ UPOZORENJE

Ukoliko je bilo koji dio oštećen ili nedostaje ne koristite ovaj proizvod sve dok se dijelovi ne nadomjeste. Korištenje ovog uređaja s dijelovima koji su oštećeni ili nedostaju može dovesti do ozbiljnih osobnih ozljeda.

Hrvatski(Prijevod izvornih uputa)

⚠ UPOZORENJE

Kako biste izbjegli pokretanje koje može dovesti do ozbiljnih ozljeda, uvijek otpojite svjeću motora iz svjeće kad sastavljate dijelove.

⚠ UPOZORENJE

Da bi izbjeglo nehotično pokretanje koje može izazvati opasne osobne povrede uvijek skinite kabl sa svjeće i izvadite bateriju kada sastavljate dijelove.

MONTAŽA USMERIVAČA TRAVE *Vidi Sliku 2.*

⚠ UPOZORENJE

Izbjegavajte kontakt sa sječivom. Nepoštivanje ovog pravila može izazvati ozbiljne ozljede.

- Uklonite bateriju.
- Okrenite trimer za travu/živicu za pristup glavi trimera.
- Korištenjem odvijača s križnom glavom, uklonite prethodno instalirani vijak iz glave trimera.
- Postavite štitnik na glavu trimera.
- Poravnajte otvor za vijak na štitniku s otvorom za vijak na glavi trimera.
- Umetnite vijak u glavu trimera, pritežući štitnik na mjestu.

⚠ UPOZORENJE

Uvijek obratite pozornost za vrijeme uporabe uređaja čak i ako ste se njim dobro upoznali. Ne zaboravite da je dovoljna samo jedna sekunda nepažnje da izazove ozbiljne ozljede.

⚠ UPOZORENJE

Uvijek zaštitite oči. Nepoštivanje ovog pravila može izazvati ozbiljne tjelesne ozljede uslijed odskakanja predmeta u oči.

⚠ UPOZORENJE

Nikada ne koristite dijelove ili dodatni pribor koje proizvođač ne isporučuje ili ne preporučuje. Ukoliko se koriste dijelovi ili dodatni pribor koji proizvođač ne preporučuje može doći do ozbiljnih ozljeda.

MONTAŽA PRODUŽNE DRŠKE NA GLAVU TRIMERA *Vidi Sliku 3.*

- Popustite gumb priključka na spojniku.
- Gurnite gumb za otpuštanje koji se nalazi na donjoj cijevi. Poravnajte gumb s otvorom za pozicioniranje na spojniku pogonske glave.
- Pomaknite donju cijev u spojnik pogonske glave sve dok se gumb za otpuštanje ne priključi u otvor za pozicioniranje.
- Čvrsto pritegnite gumb priključka.

MONTAŽA PREDNJE RUČKE *Vidi Sliku 4.*

- Ugradite glavnu ručku na osovinu, postavite šipku na vrhu glavne ručke, na način da je šipka pozicionirana u lijevo i jednom držanja jedinice.
- Postavite spojnicu na stražnjem dijelu glavne ručke na osovinu.
- Uzmite isporučena 2 vijka i pričvrstite vijke na spojnicu pomoću križnog odvijača (nije isporučeno).

RAD

Trimer držite desnom rukom za zadnju ručku, a lijevom za prednju. Uređaj držite uvijek čvrsto s obje ruke dok je u radu. Trimer držite u položaju koji vam je udoban sa zadnjom drškom na visini kukova. Motorizirana glava mora uvijek raditi punom snagom. Ukoliko se oko produžetka drške nagomila prljavština i ostaci trave, OTPUSTITE PREKIDAČ i uklonite sve ostatke. Koristite kopču kada radite.

MONTAŽA AKUMULATORSKE BATERIJE *Vidi Sliku 5.*

- Postavite bateriju u trimer. Poravnajte uzdignuto krilce na bateriji sa utorima u prostoru za bateriju na trimera.
- Prije nego počnete koristiti uređaj, provjerite da je jezičak za blokadu koji se nalazi na dnu baterije ispravno legao i da je baterija fiksirana na odgovarajući način.

UKLANJANJE BATERIJE *Vidi Sliku 5.*

- Otpustite sklopku za pokretanje i zaključajte sklopku kako biste zaustavili trimer.
- Pritisnite gumb za napajanje kako biste isključili trimer.
- Pritisnite i držite jezičak za bateriju na dnu baterije.
- Uklonite bateriju iz trimera.

POKRETANJE/ZAUSTAVLJANJE TRIMERA *Vidi Sliku 6.*

- Pritisnite gumb za uklj./isklj. napajanja.
- Za pokretanje trimera, uhvatite prednju ručku s jednom

Hrvatski(Prijevod izvornih uputa)

rukom dok stražnju ručku držite s vašom drugom rukom, pazite da ste otpustili bravu za blokiranje sklopke za pokretanje dok istovremeno pritisćete sklopku za promjenjivu brzinu.

- Za zaustavljanje trimera pihalice samo otpustite sklopku za promjenjivu brzinu

⚠ UPOZORENJE

Razina buke. Stroj za vrijeme rada neizbježno emitira određenu razinu buke. Rad u bučnom okruženju podliježe posebnim dozvolama i vremenski je ograničen. Osim pauza može biti potrebno ograničiti i broj radnih sati. Radi svoje osobne sigurnosti i sigurnosti osoba u neposrednoj blizini potrebno je nositi odgovarajuće štitičke za uši;

Vibracije Uvijek nosite zaštitne rukavice protiv vibracija. Prekomjerna razina vibracija može uzrokovati izbjeljivanje prstiju ili sindrom karpalnog tunela. Ako za vrijeme uporabe stroja osjetite neugodan osjećaj izbjeljivanja kože na rukama odmah prekinite s radom. Za vrijeme rada pravite odgovarajuće pauze. Osobe koje redovito koriste stroj trebaju redovito kontrolirati prste na rukama.

⚠ UPOZORENJE

Prilikom kontakta s reznom glavom trimera može doći od teških ozljeda.

SAVIJETI ZA REZANJE TRAVE Vidi Sliku 7.

- Trimer držite nagnutim ka području u kom režete travu, to je optimalni položaj za košnju.
- Alat će bolje kositi ako se pokreće s lijeva prema desno na radnom području, dok će rez biti manje učinkovit ako se pokreće s desna prema lijevo.
- Za košnju koristite vrh rezne niti. Reznu glavu nemojte pritiskati na travu.
- Prilikom kontakta sa bodljikavom žicom i ogradama rezna nit se brže haba i može se potpuno polomiti. Kamenje, cigle, ivičnjaci i drveće brzo habaju nit.
- Izbjegavajte kontakt s drvećem, stablima i grmljem. Kora drveta, drvene letvice, ploče i drveni stupovi ograde mogu oštetiti i reznu nit.
- Metalnu ručku postavite na utor na stražnjoj ručici obložen gumom za vrijeme rada, a skinite ju kada stroj nije u upotrebi.

AUTOMATSKO DOZIRANJE NITI Vidi Sliku 8.

Tijekom rada trimera, flaks se troši i postaje kraći. Trimer je opremljen s mehanizmom za produljenje flaksa, koji dodatno produljuje flaks kada se glavom udari od tlo tijekom rotiranja. Rezna oštrica odrezat će flaks kako bi se održala točan otkos.

PODESIVI PROMJER REZANJA Vidi Sliku 9.

Trimer je trenutno postavljen na otkos od 14 inča. Za podešavanje otkosa od 16 inča:

- Uklonite bateriju iz flaksa.
- Uklonite oba vijka na reznoj oštrici s križnim odvijačem (nije isporučen).
- Rotirajte reznu oštricu za 180°.
- Ponovno postavite oba vijka u reznu oštricu.

Napomena: Postavite reznu oštricu na 14 inča za dulje vrijeme rada. Postavite reznu oštricu na 16 inča za širi otkos.

Napomena: Manji put promjera rezanja maksimizirat će vrijeme rada i brzinu rezanja, dok će veliki put promjera rezanja pomoći bržem dovršetku posla rezanja.

NOŽ ZA REZANJE NITI Vidi Sliku 9.

Uređaj ima nož za sječenje niti na usmjerniku trave. Za optimalnu košnju, odvijte nit dok je nož za sječenje ne presiječe na odgovarajuću duljinu. Svaki put kada primijetite da se motor okreće više no što je normalno ili kada primijete da je košnja manje učinkovita, odvijte reznu nit. Na ovaj način učinkovitost uređaja će biti optimalna i dužina rezne ni i će omogućiti pravilan rad.

⚠ UPOZORENJE

U slučaju zamjene dijelova, koristite samo originalne rezervne dijelove. Neoriginalni dijelovi mogu izazvati opasnost ili oštetiti uređaj.

⚠ UPOZORENJE

Da biste izbjegli rizik od ozbiljnih ozljeda, kada čistite ili održavate uređaj uvijek izvadite bateriju.

OPĆE ODRŽAVANJE

Prije uporabe, provjerite da uređaj nije oštećen, da su na njemu svi dijelovi te da vijci, navrtci, zavrtnji, brave, itd. nisu labavi. Sve elemente za zatezanje pravilno zategnite i ne uključujte uređaj sve dok ne zamijenite dijelove koji nedostaju ili koji su oštećeni.

Dijelove od plastike ne čistite razrjeđivačima. Većina dijelova od plastike se može oštetiti ako koristite rastvarače dostupne na tržištu. Koristite čistu krpu za uklanjanje nečistoće, prašine, ulja, masnoće, itd.

Hrvatski(Prijevod izvornih uputa)

▲ UPOZORENJE

Plastični dijelovi ne smiju nikada doći u dodir s kočionim uljem, benzinom, proizvodima na bazi nafte, prodornim uljem, itd. Kemijski proizvodi mogu oštetiti, oslabiti ili uništiti plastiku što može izazvati ozbiljne tjelesne ozljede. Kupac smije zamijeniti samo one dijelove koji se nalaze na spisku rezervnih dijelova. Sve dijelove trebate zamijeniti samo u ovlaštenom servisnom centru.

Samo dijelovi koji su prikazani na popisu dijelova su namijenjeni da budu popravljani ili zamijenjeni od strane korisnika. Svi drugi dijelovi trebaju biti zamijenjeni od strane ovlaštenog servisnog centra.

▲ UPOZORENJE

Da biste izbjegli rizik od ozbiljnih ozljeda, kada čistite ili održavate uređaj uvijek izvadite bateriju.

ZAMJENA ZAVOJNICE *Vidi Sliku 10.*

Koristite samo gajtan s jednom niti promjera od 2 mm.

- Izvadite bateriju.
- Pritisnite ka unutra jezičke koji se nalaze na bočnim stranama zavojnice.
- Poklopac zavojnice povucite ka gore kako biste ga skinuli.
- Uklonite staru zavojnicu.
- Za vrijeme montaže nove zavojnice, provjerite da je nit zakačena za prerez na novoj zavojnici. Provjerite je li kraj niti na oko 15 cm izvan utora.
- Montirajte novu zavojnicu na način da su rezna nit i prerez poravnati sa utorom na reznoj glavi. Provcucite nit kroz utor.
- Povucite nit koja izlazi iz rezne glave na način da prođe kroz prerez na zavojnici.
- Postavite poklopac glave trimera tako što ćete pritisnuti jezičke u uture sve dok poklopac ne sjedne na svoje mjesto.

ZAMJENA FLAKSA *Vidi Sliku 10.*

- Uklonite bateriju.
- Uklonite kalem iz glave s flaksom.

NAPOMENA: Uklonite svaki stari flaks koji je preostao na kalem.

- O drežite komad flaksa duljine približno 3m.
- Umetnite flaks u sidreni otvor u gornjem dijelu kalema. Namotajte flaks oko gornjeg dijela kalema u smjeru kretanja kazaljki na satu kao što prikazuje strelica na kalem. Postavite flaks na utor na gornjoj prirubnici

kalema, ostavljajući oko 15 cm (6 inča) produljenja iz utora. Nemojte prepuniti. Nakon namatanja flaksa treba ostati najmanje 6,35 mm (1/4 inča) između namotanog flaksa i vanskog ruba kalema.

- Zamijenite kalem i poklopac kalema. Pogledajte poglavlje o zamjeni kalema u ovom priručniku.

MONTAŽA TRIMERA *Vidi Sliku 11.*

Pozor: Obratite pozornost na oštre rubove, uvijek nosite rukavice.

- Izvadite bateriju.
- Uvjerite se je li dio 'F' postavljen na osovinu trimera.
- Kroz dva utora gurnite odgovarajući odvijlač.
- Nož 'G' šišača trave postavite na gornji dio razmaka 'F' pazeći da je centriran.
- Postavite podlošku 'H' na gornji dio noža 'G' šišača trave.
- Postavite poklopac 'I' na podlošku 'H'.
- Ključem od 19mm ili 3/4" zavrnite u smjeru suprotnom od kazaljki na satu kontra maticu 'J' momentom zatezanja od 44-58" Nm ili 32-42 stopa/fun i.
- Pustite da se nož 'B' okreće kako biste se uvjerali da je nož ispravno fiksiran.

SKLADIŠTENJE TRIMERA

- Prije nego odložite trimer, iz njega izvadite bateriju.
- Uređaj držite dalje od domašaja djece.
- Nemojte ih odlagati u blizini korozivnih supstanci kao što su kemijski proizvodi za vrt ili sol za snijeg.
- Baterije skladištite i punite na hladnom mjestu. Temperature niže ili više od normalne temperature prostora smanjuju trajanje baterije.
- Bateriju skladištite na temperaturi ispod 27°C stupnjeva u prostoru bez vlage.
- Sve baterije vremenom gube svoje punjenje. Što je temperatura veća to baterije više gubi punjenje. U slučaju dužeg nekorištenja uređaja, baterije punite svakog mjeseca ili na svaka dva mjeseca. Ovaj postupak produžava životni vijek baterije.
- Za vrijeme prijevoza, kako biste izbjegli materijalnu štetu ili ozljede, osigurajte trimer. Prije skladištenja očistite uređaj i obavite radnje vezane za održavanje te postavite odgovarajuću zaštitu na dijelove za rezanje koji imaju metalna sječiva. Za vrijeme prijevoza i skladištenja koristite odgovarajuću zaštitu za metalna sječiva.

ZAŠTITA OKOLIŠA

- Zaštita okoliša mora predstavljati bitan i prvenstveni vid uporabe stroja, u korist civilnog suživota kao i okoliša u

Hrvatski(Prijevod izvornih uputa)

kojem živimo. Izbjegavajte ometanje susjeda.

- Strogo se pridržavajte lokalnih propisa o odlaganju ambalaže, ulja, benzina, filtera, propalih dijelova ili bilo kojeg drugog elementa štetnog za okoliš: te otpatke se ne smije bacati u smeće, nego ih treba razdvojiti i predati odgovarajućim centrima za sakupljanje koji će se pobrinuti za recikliranje materijala.
- Strogo se pridržavajte lokalnih propisa o odlaganju otpadnog materijala od košnje.
- U trenutku rashodovanja, nemojte ostavljati stroj u okolišu, nego se obratite centru za sakupljanje, sukladno lokalnim propisima na snazi.



Odvojeno prikupljanje. Ovaj proizvod ne smije se odložiti s normalnim kućnim otpadom. Ako jednog dana uočite da trebate zamijeniti vaše Greenworks alate ili ih više Ne koristite, Ne odlažite ih s kućnim otpadom. Ovaj proizvod odnesite u odlagalište takvog otpada.



Odvojeno prikupite iskorištene proizvode i ambalažu kako bi se materijali mogli reciklirati i ponovno koristiti.

Ponovno korištenje recikliranih materijala pomaže spriječiti zagađenje okoliša i smanjiti potražnju za sirovinama.

Baterije



Litij-ionska

Na kraju vijeka trajanja, pažljivo odložite baterije radi brige o okolišu. Baterija sadrži materijal koji je opasan za vas i okoliš. Mora se ukloniti i odložiti odvojeno u pogonu koji prihvaća litij-ionske baterije.

Hrvatski(Prijevod izvornih uputa)

VODIČ ZA PREPOZNAVANJE PROBLEMA

PROBLEM	MOGUĆI UZROCI	RJEŠENJE
Nit ne izlazi kada se koristi glava s automatskim odvijanjem.	Nit se zalijepila.	Podmažite ju sprejom na bazi silikona.
	Na zavojnici nema dovoljno niti.	Pogledajte odjeljak "Zamjena rezne niti" u ovom priručniku.
	Nit se potrošila i previše je kratka.	Vucite nit dok pritišćete gumb za otpuštanje.
	Nit se zapetljala oko zavojnice.	Uklonite nit sa zavojnice i ponovno je omotajte. Pogledajte odjeljak "Zamjena rezne niti" u ovom priručniku.
Trava se nakupila oko kućišta pogonske osovine i oko rezne glave.	Režite visoku travu s trimerom koji je previše blizu tla	Visoku travu režite od gore prema dolje da biste izbjegli njeno nakupljanje.
Uređaj se ne pali.	Baterija nije fiksirana.	Kako biste pričvrstili bateriju, pobrinite se da blokada na donjem dijelu baterije sjedne na svoje mjesto na odgovarajući način.
	Baterija je prazna.	Bateriju napunite prateći upute specifične za vaš uređaj.
	Drška nije umetnuta do kraja.	Provjerite da je donja drška ispravno umetnuta u spojnicu na gornjoj dršci i zategnite spojnicu.

Eesti(Originaaljuhendi tõlge)

Teie trimmer on konstrueeritud ja toodetud vastavuses töökindluse, kasutuslihtsuse ja ohutuse kõrgetele nõuetele. Korralikult hooldatuna töötab seade aastaid tootlikult ja töökindlalt.

SÄILITAGE SEE KASUTUSJUHE EDASPIDISEKS LUGEMISEKS

TOOTE TUTVUSTUS

Selle seadme kasutamine on keelatud nendel isikutel (kaasa arvatud lapsed), kellel on piiratud vaimsed võimed või puuduvad kogemused ja teadmised, välja arvatud siis, kui nad on antud seadme kasutamise ajaks nende ohutuse eest vastutava isiku järelevalve või juhendamise alla.

Laste järele tuleb valvata, et nad seadmega ei mängiks.

Sellel seadmel on palju kasutusomadusi, mis muudavad töötamise meeldivaks ja nauditavaks.

Seadme konstrueerimisel on peaeesmärgiks olnud toote ohutus, tootlikkus ja töökindlus, mis teevad selle hooldamise ning kasutamise lihtsaks.

KASUTUSOTSTARVE

Trimmer on ette nähtud rohttaimede ja nendega sarnaste pehmevarreliste taimede niitmiseks ning muru servamiseks koduaedade kohtades, kuhu muruniidukiga ei ole võimalik ligi pääseda.

Lõiketapind peab olema maapinnaga ligikaudu paralleelne. Kui trimmerit ei kasutata mainitud viisil, suureneb ülespaiskuvate esemete tõttu tunduvalt kehavigastuse või varakahju tekkimise võimalus.

See seade ei ole ette nähtud kasutamiseks üldkasutatavates aedades, parkides, spordiväljakutel ning teeservadel, samuti põllumajanduslikel ja metsanduslikel aladel.

Seda murutrimmerit ei tohi kasutada järgmisteks otstarveteks: Heki ja pöösaste pügamine või võsa lõikamine, Lilletaimede mahalõikamine.

ÜLDISED OHUTUSNÕUDED

▲ HOIATUS

Lugege kõik ohuhoiatused ja juhised läbi. Hoiatuste ja juhiste eiramisel on oht saada elektrilööki või raskeid kehavigastusi ning/või põhjustada tulekahju.

HOIDKE KÕIK HOIATUSED JA JUHISED TULEVIKUS VAATAMISEKS ALLES

▲ HOIATUS

Lugege läbi kõik hoiatused ja juhised. Allpool olevate hoiatuste ja juhiste mittejärgimine võib põhjustada elektrilöögi, tulekahju ja/või tõsise kehavigastuse.

Hoiatuses kasutatav termin „elektritööriist“ tähendab akutoitega (juhtmeta) tööriista.

- Kandke kaitseprille ja silmamaski.
- Ärge laske seadet kasutada lastel või inimestel, kes ei ole käesoleva juhendiga tutvunud.
- Lõpetage masinaga töötamine, kui läheduses on teisi inimesi, eriti lapsi või lemmikloomi.
- Kasutage seadet ainult päevavalguses või hästi valgustatud kohas.
- Kontrollige masinat enne kasutamist ja pärast iga kinnikiilumist kulumise või kahjustuste suhtes. Vajadusel parandage.
- Ärge kunagi kasutage trimmerit, kui kaitse on vigastatud või ei ole oma kohale paigaldatud.
- Hoidke käed ja jalad lõikepeast eemal, jälgige seda eriti mootori käivitamise ajal.
- Olge ettevaatlik, et end mitte vigastada jõhvi mahalõiketeraga. Pärast uue trimmerijõhvi paigaldamist seadke trimmer enne sisselülitamist tavatöösandis.
- Ärge mingil juhul paigaldage metallist lõiketera.
- Ärge kunagi kasutage varuosi või tarvikuid, mis ei ole tootja poolt tarnitud või soovitatud.
- Enne trimmeri kontrollimist, puhastamist või sellel töötamisel ning mittekasutamise ajaks ühendage aku lahti.
- Veenduge, et ventilatsioonivad on kogu aeg prahist puhtad.

LUGEGE KÕIK JUHISED LÄBI

TÖÖKOHT

- Hoidke oma töökoht puhas ja hästi valgustatud. Segamini ja halvasti valgustatud kohad tõmbavad õnnetusi ligi.
- Ärge kasutage elektritööriistu plahvatusohtlikes tingimustes, näiteks kergesti süttivate vedelike, gaasivõi tolmukeskkonnas. Elektritööriistad tekitavad sädemeid, tolm ja aurud võivad nendest süttida.
- Hoidke kõik kõrvalseisjad (eriti lapsed ja lemmikloomad) tööalalt vähemalt 15 meetri kaugusele. Tähelepanu hajudes võite kaotada kontrolli.

Eesti(Originaaljuhendi tõlge)

ELEKTRIOHUTUS

- **Ärge jätke elektritööriistu vihma kätte ega niiskesse kohta.** Vee sattumisel elektrilise tööriista sisemusse suureneb elektrilöögi saamise oht.

ISIKLIKU OHUTUS

- **Olge tähelepanelik, jälgige oma tegevust ja kasutage elektritööriistaga töötades kainet mõistust.** Ärge töötage väsinuna, samuti uimastite, alkoholi või ravimite mõju all. Hetkeline tähelepanematus tööriista kasutamisel võib põhjustada tõsise kehavigastuse.
- **Kasutage isiklikke kaitsevahendeid.** Kandke alati kaitseprille. Kaitsevahendid, nt tolmutmask, libisematud jalanõud, kiiver või kõrvaklapid aitavad vastavates tingimustes kasutamisel vähendada kehavigastuste ohtu
- **Vältige kogemata käivitamist.** Enne elektritööriista vooluvõrku ühendamist, kättevõtmist või kandmist veenduge, et toitelüliti on väljalülitatud asendis. Tööriista kandmine sõrmega lüliti ja sisselülitatud tööriista vooluvõrku ühendamine võib põhjustada õnnetuse.
- **Enne sisselülitamist eemaldage tööriista küljest nutrivõtmed ja kruvikeerajad.** Tööriista liikuva osa külge jäänud või ei võib tekitada kehavigastusi.
- **Ärge sirutage end liiga kaugele välja.** Säilitage alati kindel toetuspind ja tasakaal. See võimaldab tööriista ootamatutes olukordades paremini valitseda.
- **Valige sobiv tööriietus.** Ärge kandke lehvivaid rõivaesemeid ega ehteid. Hoidke juuksed, riided ja kindad liikuvatest osadest eemal. Lahtised riietusesemed, ehted ja pikad juuksed võivad liikuvate osade vahele kinni jääda.
- **Kuulmiskaitsevahendid** takistavad häälihoidatuste (hüüded ja helisignaale) kuulmist. Operaator peab seda arvesse võtma ja pöörama täiendavat tähelepanu sellele, mis toimub tema töökohal.
- **Kui kogumist tuleb kasutada tolmu eraldamis- või kogumisseadiseid, siis veenduge, et need on ühendatud ja nõuetekohases kasutuses.** Tolmukoguri kasutamisega saab vähendada tolmuiga seotud ohtusid.

ELEKTRITÖÖRIISTA KASUTAMINE JA HOOLDUS

- **Ärge suruge tööriistale jõuga.** Kasutage tööks õiget tööriista. Õige tööriist teeb töö paremini ja ohutumalt koormuse juures, milleks see on mõeldud.
- **Ärge kasutage tööriista, kui lüliti seda sisse ega välja ei lülita.** Tööriist, mida ei saa lüliti abil kontrollida, on ohtlik ning vajab remonti.
- **Enne tööriista reguleerimist, tarvikute vahetamist või houstumist, võtke toitejuhe pistikupesast välja või eemaldage aku.** Need ennetavad ohutusmeetmed

vähendavad tööriista tahtmatu käivitumise riski.

- **Hoidke lõikeriistad teravad ja puhtad.** Õigesti hooldatud vahedate lõiketeradega lõikeriistad ei kiilu nii kergelt kinni ja on paremini kontrollitavad.
- **Hoidke tööriistad laste käeulatuses eemal.** Ärge andke tööriista kasutada inimestele, kes pole tuttavalt seadme või siin antud juhistega. Vastava väljaõppeta. inimeste käes on tööriistad ohtlikud.
- **Kandke tööriistade eest hoolt.** Kontrollige liikuvate osade õiget asendit ja kinnitust, osi kahjustuste suhtes ja muid tingimusi, mis võivad tööd mõjutada. Kui tööriist on kahjustatud, laske see enne kasutamist parandada. Halvasti hooldatud tööriistad põhjustavad palju õnnetusi.
- **Ärge laske prahil trimmerile koguneda.** Puhastage seda tihti, et tagada nõuetekohane ventilatsioon. Järgige kasutusjuhendi puhastusjuhiseid.
- **Kasutage tööriista, lisavarustust, lõiketerasid jm kooskõlas siin antud juhistega, võttes arvesse töötingimusi ja töö iseärasusi.** Tööriista kasutamine erinevalt selle otstarbest võib tekitada ohuolukorra.

AKUTÖÖRIISTA KASUTAMINE JA KORRASHOID

- **Laadige akut ainult tootja poolt ettenähtud laadijaga.** Akulaadija, mis sobib ühele akupaketile võib põhjustada tulekahju, kui seda kasutada teise akupaketiga.
- **Kasutage akutoitega tööriistu ainult selleks ettenähtud akupakettidega.** Muude akupakettide kasutamine võib põhjustada kehavigastusi või tulekahju.
- **Sel ajal kui akupakett ei ole kasutusel, hoidke seda eemal metallesemetest nagu kirjaklambrid, mündid, võtmed, naelad, kruvid ja muudest väikestest metallobjektidest, mis võivad akuklemmid lühistada.** Aku klemmide lühistamine võib põhjustada põletust või tulekahju.
- **Aku vale kasutamise korral võib akuedelik välja voolata - vältige sellega kokkupuudet.** Akuedeliku nahale sattumisel peske see veega maha. Akuedeliku silma sattumisel pöörduge arsti poole. Väljapritsisv akuedelik võib tekitada nahaärritust või -põletust.

TEENINDAMINE

- **Laske oma tööriista hooldada vastava väljaõppega isikul, kes kasutab ainult originaalvaruosi.** See tagab tööriista ohutuse.

HOOLDAMINE

- **Pärast kasutamist ja enne hoiustamist ühendage aku lahti ja kontrollige vigastuste suhtes üle.**
- **Kui trimmer ei ole kasutusel, siis hoidke seda lastele**

Eesti(Originaaljuhendi tõlge)

kättesaamatus kohas.

- Trimmereid tohivad remontida ainult vastavate volitustega töötajad.
- Kasutage ainult tootja poolt soovitatud varuosi ja tarvikuid.

▲ ETTEVAATUST

Lõikepea pöörlemine jätkub mõne sekundi jooksul pärast väljalülitamist.















- Olenevalt seadme kasutusviisist võib mehaanilise tööriista töötamisel ilmneda vibratsiooniheide, mille suurus erineb deklareeritud väärtustest.
- Teadaolevalt võib käsitööriistade kasutamine põhjustada mõnedel inimestel tõbe, mida nimetakse Raynaud's Syndrome. Sümptomitena võib ilmneda sõrmede tuimus ja valkjaks muutumine, mis tavaliselt ilmneb külmas töötamisel. Nende sümptomite puhul tuleb hoiduda külmast ja niiskusest, dieedist ning suitsetamisest ja kasutada õigeid töövõtteid. Vibratsiooni mõju vähendamiseks tuleb rakendada järgmisi abinõusid:
 - Külma ilmaga hoida oma keha soe. Kandke kindaid, et hoida oma käed ja randmed soojad. Uuringud näitavad, et Raynaud's Syndrome ilmneb põhiliselt külma ilmaga.
 - Pärast külmas töötamist tehke harjutusi, et verevarustust kiirendada.
 - Tehke regulaarselt töövaheaegasid. Piirake tööperioodi pikkust.

Kui ilmnevad haigustunnused, lõpetage kohe töö ja pöörduge arsti poole.

Eesti(Originaaljuhendi tõlge)



SÜMBOLID

Mõningad alljärgnevad sümbolid esinevad tootel. Vaadake need hoolikalt üle ja õppige selgeks nende tähendus Sümbolite tundmine lubab kasutajal toodet turvalisemalt kasutada.

SÜMBOL	TÄHENDUS/ SELGITUS
	Olge terade eemaletõukejõuga ettevaatlik.
	Viitab kasutaja ohutuseks mõeldud ettevaatusabinõudele.
	Tööriistalt tagasi pörkavad objektid võivad põhjustada raskeid kahjusid inimestele või asjadele. Kandke isikukaitsevahendeid ja jalanõusid.
	Ärge kasutage täkitud teri.
	Mitte jätta vihma või niiskuse kätte.
	Hoidke kõrvalised isikud eemal.
	Lugeda kasutusjuhendit ning järgida ohutusnõudeid.
	Kasutage libisemisvastaseid tegevdatud kaitsejalanõusid.
	Kasutage libisemisvastaseid pakse kaitsekindaid.
	Kasutage kiivrit.
	Kasutage nägemis- ja kuulmiskaitsevahendeid.
	Suurim spindli pöörlemiskiirus.
	Spindlens maksimale omdrejningshastighed.
	Kahekordse isolatsiooniga konstruktsioon

Eesti(Originaaljuhendi tõlge)

SYMBOLS

Järgnevad märguandesõnad ja tähendused on mõeldud selle toote kasutamise seotud riskitasemetete kirjeldamiseks.		
SÜMBOL	SIGNAALSÕNA	TÄHENDUS
	OHT:	Viitab vahetule ohtlikule situatsioonile, mis, kui ei väldita lõppeb surma või tõsiste vigastustega.
	HOIATUS:	Viitab vahetule ohtlikule situatsioonile, mis, kui ei väldita võib lõppeda surma või tõsiste vigastustega.
	ETTEVAATUST:	Viitab potentsiaalselt ohtlikule situatsioonile, mis, kui ei väldita, võib põhjustada väiksemaid või keskmisi vigastusi.
	ETTEVAATUST:	(Ilma ohutussümbolita) Viitab olukorrale, mis võib põhjustada varalist kahju.

HOOLDUS

Hooldamine nõuab ülimalt korrashoidu ja teadmisi ning tuleks teostada ainult kvalifitseeritud hooldustehnikute poolt.

Hoolduseks soovime me viia toote remontimiseks lähimasse VOLITATUD TEENINDUSKESKUSESSE. Kui hooldate, kasutage ainult identseid varuosi.

 **HOIATUS**

Iga elektrilise seadme kasutamine võib põhjustada võõrobjektide lendumist teie silmadesse, mis omakorda võib põhjustada mitmeid kahjustusi silmale. Enne elektrilise tööriistaga töötamise alustamist kandke alati ohutusprille, küljekaitsetega kaitseprille või vajadusel kogu nägu katvat maski. Me soovime prillide või küljekaitsetega kaitseprillide peal kasutada laia nägevusulatusega kaitsemaski. Kandke alati silmakaitseid, mis on märgitud vastama EN 166 standardiga.

Eesti(Originaaljuhendi tõlge)

TÄPSUSTUSED

Pinge	80 volts	
Kiirus ilma koormuseta	Max. 5500 RPM	
Lõikepea	Niitmishõhvi/niitmistera toide	
Niitmishõhvi diameeter	2.0 mm	
Niitmise diameeter	356/406 mm (Murulõikur) 254 mm (Akutoitel võsalõikur)	
Niitmishõhvi/niitmistera toiteomadused	Suurim kiirus 10000 pööret minutis / 4 hambaga Suurim kiirus 10000 pööret minutis	
Aku	2901207	
Akulaadija	2902507/2904007	
Kaal koos akuga	Max 7kg	
Murulõikur	Mõõdetud helirõhu tase	$L_{PA}=87$ dB(A), $K_{PA}=3$ dB(A)
	Helivõimsuse tase	$L_{WA}=94.7$ dB(A), $K_{PA}=3$ dB(A)
	Garanteeritud helivõimsuse tase	$L_{WA}=96$ dB(A)
	Vibratsioonid	< 2.5 m/s ² $k=1.5$ m/s ²
Akutoitel võsalõikur	Mõõdetud helirõhu tase	$L_{PA}=80$ dB(A), $K_{PA}=3$ dB(A)
	Helivõimsuse tase	$L_{WA}=93.9$ dB(A), $K_{PA}=3$ dB(A)
	Garanteeritud helivõimsuse tase	$L_{WA}=96$ dB(A)
	Vibratsioonid	< 2.5 m/s ² $k=1.5$ m/s ²

⚠ HOIATUS:

tegeliku kasutuse ajal tekkivad vibratsioonid võivad erineda deklareeritud vibreerimisest kasutusviisi tõttu, vältige vibreerimisohtu. soovitusel: kasutage töö ajal kindaid, piirake tööaega ja lühendage käivitusaja.

KIRJELDUS

1. Katkestushoob
2. Tagakäepide
3. Lukustusnupp
4. Esikäepide
5. Ülemine vars
6. Teleskoopvarre muhv
7. Alumine vars
8. On/Off nupp (sees/väljas)
9. Rohukaitse
10. Lõiketera

MONTEERIMINE

LAHTIPAKKIMINE

Seade on vaja enne kasutamist kokku panna.

- Võtke seade ja tarvikud korbist ettevaatlikult välja. Veenduge, et kõik pakkelehel olevad osad on olemas.

⚠ HOIATUS

Ärge hakake seadet enne kasutama kui kõik pakkelehel loetletud osad on lahtipakkimisel ühendatud. Pakkelehel loetletud osad ei ole tootja poolt koostatud ja see tuleb teha kasutajal. Valesti kokkupandud seadme kasutamine võib põhjustada raske kehavigastuse.

- Vaadake seade põhjalikult üle, et veenduda tarne ajal tekkida võinud mõrade või kahjustuste puudumises.
- Ärge visake pakendit ära enne, kui te olete seadme põhjalikult üle vaadanud ja olete saanud seda rahuldavalt kasutada.

⚠ HOIATUS

Ärge hakake seadet enne kasutama kui kõik pakkelehel loetletud osad on lahtipakkimisel ühendatud. Pakkelehel loetletud osad ei ole tootja poolt koostatud ja see tuleb teha kasutajal. Valesti kokkupandud seadme kasutamine võib põhjustada raske kehavigastuse.

⚠ HOIATUS

Ärge üritage seda seadet ümber ehitada ega luua lisaseadmeid, mida pole soovitatud selle tootega koos kasutada. Iga selline muutmine või ümberehitus on väärkasutamine ja võib põhjustada tõsise olukorra ja viia võimaliku tõsise vigastuseni.

Eesti(Originaaljuhendi tõlge)

▲ HOIATUS

Et vältida juhuslikku käivitumist, mis võib põhjustada tõsisid kehavigastusi, ühendage osade kokkupanemisel mootori süüteküünla juhe alati süüteküünla küljest lahti.

ROHUKAITSE PAIGALDAMINE Vaata Joonis 2.

▲ HOIATUS

Vältige kokkupuudet teraga. Nõude täitmata jätmine võib põhjustada vigastusi.

- Eemaldage aku.
- Pöörake murutrimmer/servalõikur ümber, et murutrimmerile ligi pääseda.
- Kasutage Phillipsi kruvikeerajat ja eemaldage varem paigaldatud kruvi trimmerpealt.
- Pange trimmerpeale kaitsekate.
- Ühitage kaitsekattel olev kruviava trimmerpeal oleva kruviavaga.
- Pange kruvi trimmerpea sisse ja kinnitage kaitsekate oma kohale.

▲ HOIATUS

Olge alati, ka siis kui tunnete masinat, ettevaatlik. Piisab ühest hetkest, mil tähelepanu hajub ja võib kaasa tuua raskeid vigastusi.

▲ HOIATUS

Kaitske alati silmi. Nõude täitmata jätmine võib põhjustada raskeid vigastusi, kui mõni osa paiskub silma.

▲ HOIATUS

Ärge kasutage komponente või tarvikuid, mida tootja ei ole soovitanud. Mittesoovitatud osade kasutamine võib põhjustada raskeid kehavigastusi.

PIKENDUSE PAIGALDAMINE PEALE Vaata Joonis 3.

- Lõdvendage liitmikul olev tarviku kinnitusnupp.
- Vajutage alumisel torul olev vabastusnupp sisse. Ühitage nupp ajampea liitmiku fikseerimisavaga.
- Lükake alumine toru ajampea liitmikusse kuni vabastusnupp fikseerub kinnitusavasse.
- Keerake tarviku nupp kindlalt oma kohale.

ESIKÄEPIDEME PAIGALDAMINE Vaata Joonis 4.

- Paigaldage käepide varrele, asetage varras käepideme ülemisele osale ja kontrollige, et varras pöörduks seadme hoidmise ajal vasakule.
- Asetage klemm varrel peakäepideme tagumisele osale.
- 2 kaasasoleva poldiga sulgege ristpeavõtme abil klemm.

KASUTAMINE

Hoidke trimmeril parema käega tagumisest käepidemest ja vasakuga esikäepidemest. Hoidke töö ajal seadet kindlalt kahe käega. Hoidke trimmerit mugavas positsioonis nii, et tagumine käepide oleks puusade kõrgusel. Rakendage mootori täispööordeid Kui prügi keerdub ümber pikendusvarda, siis LASKE LÜLITI LAHTI ja eemaldage see.

Kasutage töö ajal rakmeid.

AKU PAIGALDAMINE Vaata Joonis 5.

- Asetage aku trimmerisse. Joondage aku vabastustiib trimmeri akuruumi sisemiste avadega.
- Enne masina kasutama hakkamist kontrollige, et sulgurkeel, mis asub aku all, oleks korralikult kinni ja aku ise ei liiguks.

AKU EEMALDAMINE Vaata Joonis 5.

- Trimmeri seiskamiseks vabastage lülituspäästik ja vabastage see lukustist.
- Trimmeri välja lülitamiseks vajutage toitenuppu.
- Hoidke all akupaketi allosas olevat riivistusnuppu.
- Võtke akupakett hekitrimmerist välja.

TRIMMERI KÄIVITAMINE/SEISKAMINE Vaata Joonis 6.

- Vajutage nupule ON/OFF.
- Trimmeri käivitamisel haarake ühe käega esikäepidemest ja hoidke teise käega tagakäepidemest ning vajutage alla lukustuspäästik päästik.
- Et peatada trimmer, vaid vabastab muutuva kiirusega kontrolli vallandada.

Eesti(Originaaljuhendi tõlge)

⚠ HOIATUS

Müratase. Masina kasutamisel on müra vältimine võimatu. Mürarikka töö kestvus on piiratud teatava ajaga. Lisaks pikematele puhkepausidele tuleb lühendada ka tööaega. Enda isiklikuks kaitseks ja lähedal viibivate isikute kaitseks tuleb kanda sobivaid kuulmiskaitsevahendeid;

Vibreerimine Kandke alati vibreerimisvastaseid kindaid. Liigne vibreerimine võib põhjustada sõrmede kahvatuks tõmbumist ja randmekanalisündroomi. Kui märkate kasutamise ajal kätel ebameeldivat kahvatust, siis katkestage töö viivitamatult. Tehke piisavas koguses pause. Masina regulaarsed kasutajad peaksid tihti kontrollima oma sõrmi.

⚠ HOIATUS

Kokkupuude trimmeri lõikepeaga võib põhjustada raskeid inimvigastusi.

SOOITUSED NIITMISEL Vaata Joonis 7.

- Hoidke trimmerit niidetava ala suhtes kaldus, parimas niitmisasendis.
- Parima niitmise saavutab tööriista liikumisel vasakult paremale, paremalt vasakule niitmine ei ole nii efektiivne.
- Kasutage niitmiseks jõhviotsa, ärge lükake jõhvihoidjat rohu sisse.
- Jõhv kulub okastraadi ja aedadega kokkupuutes oluliselt kiiremini kuni purunemiseni. Kivid, tellised, kõnniteed ja puud kulutavad jõhvi kiiresti.
- Vältige kokkupuuteid puude ja põõsastega. Puukoor, puidust liistud, aiateibad ja paneelid võivad hõlpsasti jõhvi kahjustada.
- Paigaldage kasutamise ajaks tagumise käepideme kummist avale metallist nupp, muul ajal eemaldage see.

JÕHVI AUTOMAATNE ETTEANNE Vaata Joonis 8.

Töötamisel trimmeri jõhv kulub ära ja lüheneb. Sellel trimmeril on koputamise tööaeg lõhvi etteandmine, millega saab jõhvi ette anda kui trimmeripead pöörlemise ajal vastu maad lüüa. Lõiketera lõikab jõhvi lühemaks, et hoida täpset niidukaart.

REGULEERITAV LÕIKAMISLÄBIMÕÖT

Vaadake joonist 9.

Trimmer on algselt seadistatud 14-tollisele lõikekaarele. Lõikekaare seadistamiseks 16-tollisele kaarele tehke järgmist.

- Eemaldage aku jõhvtrimmerilt.
- Keerake lahti mahalõiketera mõlemad kinnituskruvid Phillipi kruvikeerajaga (ei ole kompleksis).
- Pöörake mahalõiketera 180°.
- Pange mõlemad mahalõiketera kruvid oma kohale.

Märkus. 14-tolline mõõt tagab suurema tööea. 16-tolline mõõt tagab suurema lõikeala.

Märkus: väiksem läbimõõt suurendab tööaega ja lõikamiskiirust, aga suurem läbimõõt aitab töö kiiremini lõpetada.

NIITMISJÕHVI TERA Vaata Joonis 9.

Tööriist on varustatud rohkakitsel niitmisejõhvi teraga. Optimaalse niitmise saavutamiseks vabastage jõhvi kuni niitmisejõhvi tera lõikab selle õigesse pikkusse. Vabastage jõhvi iga kord, kui mootoripöörded suurenevad rohkem kui tavaliselt või kui märkate niitmiseefektiivsuse langust. See hoiab niitmiseefektiivsuse optimaalsena ning hoiab jõhvi pikkuse sobivana niitmiseks.

⚠ HOIATUS

Asendamisel kasutage ainult originaalvaruosi. Muude varuosade kasutamine võib ohtu seada kasutaja või seadme.

⚠ HOIATUS

Raskete kehavigastuste vältimiseks tuleb seadmelt alla i aku eemaldada enne seadme puhastamist või hooldustööde tegemist.

ÜLDHOOLDUS

Enne kasutamist kontrollige võimalikke kahjustuse, puuduvaid osi, lödvenunud kruvisid, mutreid, polte, sulgureid, jne. Kinnitage korralikult kõik kinnitused ja asendage puuduva või kahjustatud osad enne kasutamist. Plastmassist osade puhastamisel ärge kasutage lahusteid. Enamus plastmassist osadest ei kannata müügilolevaid lahusteid. Mustuse, tolmu, õli, määrderasva, jne eemaldamiseks kasutage puhast lappi.

Eesti(Originaaljuhendi tõlge)

▲ HOIATUS

Plastmassist osad ei tohi kokku puutuda pidurivedeliku, bensiini, bensiinipõhiste vedelike ega läbitungivate õlidega. Keemilised ühendid võivad kahjustada, nõrgestada või hävitada plastmassi, mis võib põhjustada raskeid kehavigastusi. Klient võib parandada või asendada ainult varuosade nimekirjas olevaid komponente. Kõigi muude osadega tegeleb ainult volitatud teeninduskeskus.

Kasutaja tohib vahetada või parandada ainult neid osi, mis on varuosade loetelus vastavalt tähistatud. Kõiki muid osi tohib vahetada vaid volitatud hoolduskeskus.

▲ HOIATUS

Raskete kehavigastuste vältimiseks tuleb seadmelt alati aku eemaldada enne seadme puhastamist või hooldustööde tegemist.

RULLI ASENDAMINE *Vaata Joonis 10.*

Kasutage ainult ühesoonelist 2mm diameetriga niitmisjõhvi.

- Eemaldage aku.
- Vajutage tiivad rulli kaanel sisse.
- Tõmmake rulli kate üles.
- Eemaldage vana rull.
- Uue rulli paigaldamisel kontrollige, et jõhv oleks uue rulli avas kinni. Kontrollige, et niitmisjõhvi ots ulatuks 15 cm kaugusele rulli avast.
- Uue rulli paigaldamisel peab niitmisjõhv ja rulli ava olema kohakuti lõikepea avaga. Tõmmake jõhv läbi lõikepea ava.
- Tõmmake jõhv lõikepeast nii, et jõhv läbiks rulli ava.
- Pange rulli kate tagasi, vajutades keeled kinnitustesse ja surudes nii, et rulli kate jääks oma kohale kinni.

JÕHVI ASENDAMINE *Vaata Joonis 10.*

- Eemaldage aku.
 - Võtke pool jõhvipealt maha.
- MÄRKUS:** Võtke välja poolis olev jõhvi jääk.

- Lõigake valmis jõhvilõik pikkusega umbes 9 jalga. Kasutada tohib ühekülist jõhvi, mille läbimõõt on 1.5 mm.
- Pange jõhviots kinnitusavasse, mis asub pooli ülemises osas. Kerige jõhv ümber pooli ülaosa päripäeva nagu on näidatud poolil olevate nooltega. Seadke jõhv pooli ülemise ääriku avasse nii, et see jääb ligikaudu 15 cm välja ulatuma. Ärge kerige peale liigselt palju jõhvi.

Pärast jõhvi pealekerimist peab pealekeritud jõhvi ja pooli välisserva vahele jääma vähemalt 0.635cm.

- Pange pool ja pooli kaas oma kohale tagasi. Juhenduge pooli asendamise juhistest, mida on kirjeldatud juhendis varem.

MURUNIDUKI MONTEERIMINE *Vaata Joonis 11.*

Tähelepanu: Ettevaatust lõikavate äärtega, kandke alati kindaid.

- Eemaldage aku.
- Kontrollige, et osa 'F' oleks paigaldatud trimmeri võllile.
- Paigaldage sobiv kruvikeeraja läbi kahe ava.
- Asetage muruniiduki tera 'G' vaheketta 'F' peale, kontrollige, et oleks kohakuti.
- Asetage seib 'H' muruniiduki tera 'G' peale.
- Asetage kate 'I' seibile 'H'.
- 19mm või 3/4" võtmega keerake vastupäeva vastumutrit 'J', pöördemomendiga 44-58" Nm või 32-42 jalga naela kohta.
- Pöörake muruniiduki tera 'B' ja kontrollige, et tera oleks korralikult kinni.

MURUTRIMMERI LADUSTAMINE

- Eemaldage murutrimmerilt enne ladustamist aku.
- Hoidke seade laste haardeulatusest väljas.
- Ärge jäe ke seda korrosiivsete ainete, nagu aianduses kasutatavate keemiliste toodete või lumevastase soola, lähedusse.
- Hoidke ja laadige akut jahedas kohas. Tavalisest õhutemperatuurist madalamad või kõrgemad temperatuurid võivad vähendada aku kestvusaega.
- Hoidke akut kuivas kohas, kus õhutemperatuur on vähem kui 27C.
- Aja jooksul tühjenevad kõik akud. Mida kõrgem on õhutemperatuur, seda kiiremini aku tühjeneb. Seadme pika-ajalise seismise korral laadige akut korrapäraselt iga kuu või kahe järel. Niiviisi pikendate aku eluiga.
- Kinnitage trimmer transpordi ajal korralikult, et vältida kahjustusi või vigastusi. Enne ladustamist puhastage ja hooldage trimmerit, paigaldage vajalikud kaitsed lõikevahenditele ja metallist teradele. Kasutage transpordi ja ladustamise ajal metallteradele sobivaid katteid.

KESKKONNAKAITSE

- Keskkonnakaitse peab masina kasutamisel olema oluline ja prioriteetne aspekt kaitsmaks meie tsiviilise kooselu ja keskkonna huve. Vältida naabrite segamist.
- Järgida täpselt kohalikke norme, mis puudutavad

Eesti(Originaaljuhendi tõlge)

pakendite, õlide, bensiini, filtrite, kahjustatud osade ja muu keskkonnoahtliku kõrvaldamist; neid jäätmeid ei tohi visata prügi hulka, vaid need tuleb eraldada ja viia vastavatesse kogumispunktidesse, kus hoolitsetakse materjalide ümbertöötuse eest.

- Järgida täpselt kohalikke nõudeid, mis puudutavad lõikejääkide ümbertöötlust.
- Kui masinat enam ei kasuta, ärge visake seda loodusesse, vaid pöörduda vastavalt kohalikele kehtivatele normidele jäätmekäitluspunkti poole.



Jäätmete eraldi kogumine. Seda seadet ei tohi käidelda koos tavaliste olmejäätmetega. Kui leiate, et teie Greenworks seade vajab asendamist või te seda enam ei kasuta, siis ärge pange seda olmejäätmete hulka. Andke seade üle selleks ettenähtud kogumispunkti.



Kasutusest kõrvaldatud toodete ja pakendi sorteerimine võimaldab materjale ümber töödelda ja taaskasutada.

Ümbertöödeldud materjalide taaskasutus aitab vältida keskkonnareostust ja vähendab uue tooraine vajadust.

Batteries



Li-ion

Kui toiteelementide kasutusiga lõpeb, tuleb need utiliseerida, et keskkonda säästa. Toiteelement sisaldab materjale, mis on teile ja keskkonnale ohtlikud. See tuleb kasutusest kõrvaldada ja utiliseerida ettevõtte poolt, kes tohib käidelda liitiumioonakusid.

Eesti(Originaaljuhendi tõlge)**FEJLFINDING**

PROBLEM MULIG ÅRSAG LØSNING	POSSIBLE CAUSE	SOLUTION
Tråden fremføres ikke ved brug af det automatiske fremføringshoved.	Snoren er viklet ind i sig selv.	Smør med silikonespray.
	Snoren er slidt for kort.	Installer fl ere snore. Referer til sektionen omkring udskiftning af snor i denne manual.
	Snoren er viklet ind i spolen.	Træk i tråden, når knappen holdes inde.
	Snoren er viklet ind i spolen.	Fjern snor fra spolen og træk tilbage. Referer til sektionen omkring udskiftning af snor i denne manual.
Der vikler sig græs rundt om skaft og trådhoved.	Der skæres højt græs ved jordniveau	Højt græs klippes ovenfra og ned for at undgå fastvikling.
Enheden starter ikke.	Batteri er ikke sikret.	Batteriet sikres ved at kontrollere, at låsemekanismerne på hver side af batteriet klikker på plads.
	Batteri er ikke opladet.	Batteriet oplades som foreskrevet i den medfølgende betjeningsvejledning.
	Skaft ikke ordentligt samlet.	Kontrollér, at det buede skaft sidder ordentligt fast i koblingen på overskafet, og lås skaftkoblingen fast.

Lietuviškai (Originalių instrukcijų vertimas)

Ši žoliapjovė sukurta ir pagaminta pagal aukščiausius standartus, siekiant patikimai, saugiai bei lengvai atlikti reikiamą darbą. Atitinkamai prižiūredami šį produktą, jūs ilgus metus mėgausitės kokybišku ir be sunkumų atliekamu darbu.

IŠ SAUGOKITE ŠĮ VADOVĄ VĖLESNĖMS KONSULTACIJOMS

ĮVADAS

Šis prietaisas yra netinkamas naudoti asmenims, kurie nesupranta, kaip juo naudotis (įskaitant vaikus), o taip pat pakankamai patirties ir žinių neturintiems asmenims.

Šiuo atveju juos privalo prižiūrėti už jų saugumą atsakingas asmuo.

Pasirūpinkite, kad vaikai nežaistų su šiuo prietaisu. Šiuo prietaisu naudotis labai patogiu ir malonu.

Kuriant šį produktą labiausiai buvo atsižvelgta į saugumą, patikimumą ir eksploatacines savybes, siekiant palengvinti jo priežiūrą ir naudojimą.

NAUDOJIMO PASKIRTIS

Ši žoliapjovė yra skirta pjauti žolę ir kitus panašius minkštus augalus, apkarpyti žolės kraštus privačių sodų teritorijose, kurių neįmanoma pasiekti nupjauti didesne žoliapjove.

Jo pjovimo plokštuma visada turi būti apytiksliai lygiagreči žemės paviršiui. Jei įrankis nenaudojamas šiuo būdu, žymiai padidėja asmenų sužeidimo ar nuosavybės žalos pavojus dėl skriejančių objektų.

Šio prietaiso negalima naudoti viešuose soduose, parkuose, sporto centruose, šalikelėse. Žemės ūkio ar miškininkystės darbas.

Šios žolės apkarpyimo mašinelės negalima naudoti pjauti ar kapti: Gyvatvorių, krūmų ir dekoratyvinių krūmų, Gėlių.

Prietaiso niekada nenaudokite su pjovimo įrankiais, kurie sukasi vertikaliai.

BENDROS SAUGAUS DARBO INSTRUKCIJOS

⚠ ĮSPĖJIMAS

Perskaitykite visus saugos įspėjimus ir visą instrukciją. Įspėjimų ir instrukcijų nesilaikymas gali sukelti elektros smūgį, gaisrą ir (ar) rimtus sužeidimus.

SAUGOKITE ŠIUOS ĮSPĖJIMUS IR NURODYMUS, KAD GALĖTUMĖTE VADOVAUTIS JAIS VĖLIAU.

⚠ ĮSPĖJIMAS

Atidžiai perskaitykite visus įspėjimus ir nurodymus. Žemiau išdėstytų instrukcijų nesilaikymas gali sąlygoti tokius nelaimingus atsitikimus, kaip gaisras, elektros smūgis ir/arba sunkus kūno sužalojimas.

Įspėjimuose nurodytas terminas „elektrinis įrankis“ reiškia bevielį elektrinį įrankį, naudojamą su akumuliatoriumi.

- Dėvėkite apsauginius akinius ar akinius su šonine apsauga.
- Niekada neleiskite naudotis šiuo įrankiu vaikams ar asmenims, nesusipažinusiems su šiomis instrukcijomis.
- Niekada nenaudokite šio prietaiso šalia esant kitiems asmenims, gyvūnams, o ypač vaikams.
- Prietaisą naudokite tik dienos metu arba esant geram apšvietimui.
- Prieš naudodami savo prietaisą, arba jei jis gavo smūgį, patikrinkite, kad ant jo nėra susidėvėjimo požymių, arba kad jis nėra sugadintas. Esant tokiam atvejui, imkitės reikalingo remonto.
- Prietaiso niekada nenaudokite, jei jo apsauginės detalės yra pažeistos ar jos visiškai nepritvirtintos.
- Prieš įjungdami variklį nestovėkite per arti žoliapjovės, rankas ir kojas laikykite toliau nuo įrankio.
- Atsargiai, nesusižeiskite naudodami prietaisą juostos ilgiui nupjauti. Prailginę pjovimo juostą, prieš įjungdami įrankį jį visada nustatykite įprastai darbo padėčiai.
- Niekada netvirtinkite metalinių pjovimo detalių.
- Niekada nenaudokite ne gamintojo arba jo nerekomenduojamų atsarginių detalių ar priedų.
- Akumuliatorių nuimkite nuo prietaiso prieš jį tikrindami, valydami arba dirbdami su prietaisu, bei kai jo nenaudojate.
- Visada patikrinkite, ar ven iliaavimo angos nėra užsikūšusios atliekomis.

PERSKAITYKITE VISAS INSTRUKCIJAS

DARBO APLINKA

- Žiūrėkite, kad jūsų darbo erdvė būtų švari ir gerai apšviesta. Užverstos ir tamsios erdvės prisideda prie nelaimingų atsitikimų.
- Nenaudokite elektrinių prietaisų sprogioje aplinkoje, pavyzdžiui arti lengvai užsidegančių skysčių, dujų ar dulkių. Iš elektrinių prietaisų kylančios kibirkštys gali sukelti ten gaisrą ar sproginimą.
- Įsitinkinkite, kad 15 metrų atstumu nuo darbo zonos nėra pašalinių asmenų (ypač vaikų ir gyvūnų). Jie galėtų atitraukti jus iš dėmesio ir priversti jus prarasti prietaiso kontrolę.

Lietuviškai (Originalių instrukcijų vertimas)

ELEKTROS SAUGA

- Saugokite elektrinius įrankius nuo lietaus ar drėgmės. Dėl vandens, patekusio į elektrinį įrankį, padidėja elektros smūgio pavojus.

ASMENS SAUGA

- Būkite budrūs. Gerai žiūrėkite, ką jūs darote, ir išlaikykite sveiką protą, naudodami savo elektrinį prietaisą. Nenaudokite savo elektrinio prietaiso, jei jūs pavargę, esate alkoholio ar narkotikų poveikyje, arba geriate vaistus. Niekada nepamirškite, kad užtenka akimirka trunkančio neatidumo jums sunkiai susižaloti.
- Dėvėkite tinkamą apsauginę aprangą. Visada saugokite savo akis. Pagal sąlygas taip pat naudokite kaukę prieš dulkes, neslystančią avalynę, šalną arba ausų apsaugos priemones sunkių kūno sužalojimų rizikai išvengti.
- Venkite bet kokio atsitiktinio įsijungimo. Įsitinkinkite, kad jungiklis yra padėtyje "išjungta", prieš įjungdami savo prietaisą į elektros lizdą ir/ar įdedami bateriją bei paimdami ar pernešdami prietaisą. Nelaimingo atsitikimo rizikai išvengti neperkelkite savo prietaiso, laikydami pirštą ant paleidiklio, ir nejunkite jo į tinklą, jei jungiklis yra padėtyje "įjungta".
- Prieš įjungdami savo prietaisą, nuimkite veržliarakčius. Veržliaraktis, paliktas judančioje prietaiso dalyje, gali tapti sunkių kūno sužalojimų priežastimi.
- Netieskite rankos per toli. Gerai remkitės savo kojomis. Tvirta darbo padėtis leidžia jums geriau kontroliuoti savo prietaisą nenumatytu atveju.
- Dėvėkite tinkamus drabužius. Nedėvėkite laisvų drabužių arba juvelyrinių papuošalų. Žiūrėkite, kad jūsų plaukai, jūsų drabužiai ir jūsų rankos būtų atokiau nuo judančių dalių. Laisvi drabužiai, juvelyriniai papuošalai ir ilgi plaukai gali užsikabinti už judančių dalių.
- Klausos apsaugos priemonių naudojimas sumažina įspėjamųjų garsų (ryksmų arba pavojaus signalų) girdėjimo galimybę. operatorius turi atkreipti ypatingą dėmesį, kas vyksta darbo vietoje.
- Jeigu yra parūpinta įranga dulkėms susiurbti ir surinkti, tokia įranga būtinai turi būti prijungta ir tinkamai naudojama. Surenkant dulkes galima sumažinti su dulkėmis susijusius pavojus.

ELEKTRINIŲ PRIETAISŲ NAUDOJIMAS IR TECHNINIS APTARNAVIMAS

- Neforsuokite prietaiso. Naudokite prietaisą, skirtą darbui, kurį jūs norite atlikti. Jūsų elektrinis prietaisas bus efektyvesnis ir saugesnis, jei jūs naudosite jį jam

skirtame režime.

- Nenaudokite elektrinio prietaiso, jei jungiklis neleidžia, jo įjungti ir išjungti. Prietaisas, kurio negalima teisingai įjungti ir išjungti, yra pavojingas, ir jį reikia būtinai pataisyti.
- Prieš sureguliuojant įrankį, keičiant atsargines dalis ar sandėliavimą atjunkite laidą nuo maitinimo šaltinio ir (ar) akumulatoriaus. Tokios saugumo priemonės apsaugos nuo atsitiktinio įrankio įsijungimo.
- Žiūrėkite, kad jūsų prietaisai būtų švarūs ir išgalastai. Jei įjungimo prietaisas yra gerai išgalastas ir švarus, tai yra mažiau rizikos, kad jis užsiblokuos, ir jūs galėsite geriau išlaikyti jo kontrolę.
- Laikykite savo elektrinius prietaisus vaikams neprieinamoje vietoje. Neleiskite žmonėms, nežinančioms šio prietaiso arba nesusipažinusiems su saugaus darbo instrukcijomis, naudoti šio prietaiso. Elektriniai prietaisai yra pavojingi nepatyrusių asmenų rankose.
- Rūpestingai prižiūrėkite savo prietaisus. Patikrinkite judančiųjų dalių centravimą. Patikrinkite, ar kuri nors dalis nėra sugedusi. Patikrinkite surinkimą ir visas kitas dalis, galinčias paveikti prietaiso veikimą. Jei kurios nors dalys yra sugedusios, tai prieš naudojant jūsų įrankį tegul jos bus pataisytos. Daugelis nelaimingų atsitikimų įvyksta dėl blogo techninio prietaisų aptarnavimo.
- Neleiskite atliekoms susikaupti ant žoliapjovės. Žoliapjovę dažnai valykite, kad būtų užtikrinta tinkama ventiliacija. Vadovaukitės šioje instrukcijoje pateiktais valymo nurodymais.
- Laikykites šių saugaus darbo instrukcijų, naudodami savo prietaisą, priedus, antgalius ir t.t., atsižvelkite į savo prietaiso ypatumus, savo darbo erdvę ir atliktiną darbą. Kad išvengtumėte pavojingų situacijų, naudokite savo elektrinį prietaisą tik darbams, kuriems jis yra skirtas.

ĮRANKIO SU AKUMULATORIUMI NAUDOJIMAS IR PRIEŽIŪRA

- Pakartotinai kraukite prietaisą tik naudodami gamintojo nurodytą kroviklį. Vieno ipo akumulatoriui tinkantis įkroviklis gali kelti gaisro pavojų kitokiam akumulatoriui.
- Akumulatorinius įrankius naudokite tik su jiems skirtais akumulatoriais. Naudojant kitokius akumulatorius, galima susižeisti ar sukelti gaisrą.
- Kai akumulatorius nenaudojamas, jį laikykite toliau nuo kitų metalinių daiktų, pavyzdžiui, sąvaržėlių, monetų, raktų, vinių, varžtų ar kitų mažų metalinių daiktų, kurie vieną gnybtą gali sujungti su kitu. Sutrupinusi vieną akumulatoriaus gnybtą su kitu, galima nusideginėti arba sukelti gaisrą.
- Netinkamomis sąlygomis iš akumulatoriaus

Lietuviškai (Originalių instrukcijų vertimas)

gali ištekti skystis - nelieskite jo. Jei atsitiktinai prisilietėte -nuplaukite vandeniu. Jei skysčio pateko į akis, papildomai kreipkitės į gydytoją. Iš akumuliatoriaus ištekėjęs skys is gali nudeginti ar sukelti sudirginimus.

TECHNINIS APTARNAVIMAS

- Reikia, kad taisymus atliktų kvalifikuotas specialistas, naudodamas tik originalias atsargines dalis. Taip jūs galėsite naudoti savo elektrinį prietaisą visai saugiai.

PRIEŽIŪRA

- Po naudojimo ir prieš sandėliavimą, iš prietaiso išimkite akumuliatorių ir patikrinkite, ar nėra pažeidimų.
- Kai prietaiso nenaudojate, jį laikykite vaikams nepasiekiamoje vietoje.
- Žoliapjovės turi remontuoti tik įgalioti meistrai.
- Naudokite tik gamintojo rekomenduojamas atsargines detales ir priedus.

⚠ ĮSPĖJIMAS















Išjungus žoliapjovę, pjovimo galvutė dar kelias sekundes sukasi.

- išjungus žoliapjovę, pjovimo galvutė dar kelias sekundes sukasi.
- Vibracijos emisija paties elektrinio įrankio naudojimo metu gali skirtis nuo deklaruotos bendros vertės pagal įrankio naudojimo būdą. Pranešta, kad rankinių įrankių vibracija tam tikriems asmenims gali pasunkinti būklę, vadinamą Reino (Raynaud) sindromu. Simptomai gali būti pirštų dilgčiojimas, tirpulis ir pabalimas, paprastai pastebimi šaltyje. Manoma, kad tokie simptomai išsivysto dėl paveldimų veiksnių, šalčio ir drėgmės, dietos, rūkymo ir darbo praktikos. operatorius gali imtis priemonių, kad galbūt sumažėtų vibracijos poveikis:
 - šaltu oru šiltai apsirenkite, kad nesusąltų jūsų kūnas. Dirbdami įrankiu, užsidėkite pirštines, kad nesusąltų jūsų rankos ir riešai. Užfiksuota, kad šaltas oras yra pagrindinis veiksnys, sukeliantis Reino sindromą;
 - Po darbo kiekvieną kartą pasportuokite, kad pagerėtų;
 - Dažnai darykite darbo pertraukas. Apribokite darbo laiką per dieną.



Jei jums pasireiškia kokie nors šios būklės simptomai, nedelsdami nutraukite darbą ir kreipkitės į gydytoją.

Lietuviškai (Originalių instrukcijų vertimas)**SIMBOLIAI**

Ant šio prietaiso gali būti kai kurie iš šių simbolių. Juos įsidėmėkite ir sužinokite jų reikšmę. Žinodamas teisingą šių simbolių reikšmę, naudotojas šį gaminį galės geriau ir saugiau naudoti.

SIMBOLIS	REIKŠMĖ / PAAIŠKINIMAS
	Atkreipkite dėmesį į geležtės varomąją jėgą.
	Nurodo, kad naudotojas turi naudoti saugumo priemones.
	Iš įrankio išsviesti objektai gali atšokti ir sužaloti arba pridaryti materialinių nuostolių. Naudokite apsaugines priemones ir tinkamą avalynę.
	Stebėtojai, ypač vaikai ir gyvūnai, turi laikytis mažiausiai 15 metrų atstumu nuo darbinės zonos.
	Nenaudokite dantytų geležčių.
	Nepalikite vietose, kuriose gali veikti lietus ar drėgmė.
	Darbo vietoje esančius kitus žmones laikykite atokiai.
	Perskaitykite naudojimo vadovą ir laikykitės visų, jame pateiktų nurodymų ir saugos instrukcijų.
	Avėkite tvirtus batus su neslystančiu padu.
	Mūvėkite storas ir neslystančias darbinės pirštines.
	Dėvėkite apsauginį šalną.
	Naudokite klausos ir regos organų apsaugines priemones.
	Maksimalus suklio sukimosi dažnis. <5500
	Dvigubo izoliavimo konstrukcija

Lietuviškai (Originalių instrukcijų vertimas)**SYMBOLS**

Ie signaliniai odiai ir reikmės paaikina rizikos laipsnį, dirbant su minimu produktu.		
IMBOLIS	SIGNALAS	REIK MĖ
	PAVOJINGA	Nurodo gresiančią pavojingą situaciją, kuri, jei jos neivengsite, baigsis mirtimi ar sunkiais sueidimais.
	ĮSPĖJIMAS	Nurodo potencialiai pavojingą situaciją, kuri, jei jos neivengsite, gali baigtis mirtimi ar sunkiais sueidimais.
	PERSPĖJIMAS	Nurodo potencialiai pavojingą situaciją, kuri, jei jos neivengsite, gali baigtis nestipriais ar vidutinio sunkumo sueidimais.
	PERSPĖJIMAS	(Be pavojaus signalo simbolio) Nurodo situaciją, kurioje galite sugadinti nuosavus daiktus.

APTARNAVIMAS

Techniniam aptarnavimui reikalingas ypatingas atidumas ir išmanymas, šias procedūras gali a likti tik kvalifikuotas technikas.

Rekomenduojame jums grąžinti produktą taisyti į artimiausią ĮGALIOŲĄ TECHNINIO APTARNAVIMO CENTRĄ. Techninio remonto metu naudokite tik identiškas atsargines dalis.

⚠ ĮSPĖJIMAS

Dirbant su elektra maitinamais prietaisais, į jūšų akis gali patek i pašalinių objektų iš prietaisų, ir tai gali smarkiai pakenkti jūšų regai. Prieš pradėdami darbą su tokiais elektra varomais prietaisais, užsidėkite apsauginius akinius, apsauginius akinius su šoniniu skydu arba visą veidą dengiantį skyda. Mes rekomenduojame naudoti akinius arba standartinius akinius su šoniniu skydu, o virš jų užsidėti plataus kampo apsauginę kaukę. Visada naudokite regos apsaugines priemones, kurios pažymėtos kaip atitinkančios EN 166.

Lietuviškai (Originalių instrukcijų vertimas)

SPECIFIKACIJOS

Įtampa	80 volts	
Tuščios mašinos maksimalus greitis	Max. 5500 RPM	
Pjovimo galvutė	Galvutės stuktėlėjimu tiekiamas pjovimo valas/žoliapjovės geležtė	
Pjovimo valo skerspjūvis	2.0 mm	
Pjūvio skersmuo	356/406 mm (Vejapjovė–trimeris) 254 mm (Akumulatorinis sekatorius)	
Galvutės stuktėlėjimu tiekiamo pjovimo valo / žoliapjovės geležtės savybės	Didžiausias greitis 10000 aps./min./4 dantys Didžiausias greitis 10000 aps./min.	
Baterijos blokas	2901207	
Baterijos įkroviklis	2902507/2904007	
Svoris	Max 7kg	
Vejapjovė – trimeris	Išmatuotas garso slėgio lygis	$L_{PA}=87$ dB(A), $K_{PA}=3$ dB(A)
	Triukšmo lygis	$L_{WA}=94.7$ dB(A), $K_{PA}=3$ dB(A)
	Užtikrintas ekvivalentinis akustinės galios lygis	$L_{WA}=96$ dB(A)
	Vibracija	$< 2.5 \text{ m/s}^2$, $k=1.5 \text{ m/s}^2$
Akumulatorinis sekatorius	Išmatuotas garso slėgio lygis	$L_{PA}=80$ dB(A), $K_{PA}=3$ dB(A)
	Triukšmo lygis	$L_{WA}=93.9$ dB(A), $K_{PA}=3$ dB(A)
	Užtikrintas ekvivalentinis akustinės galios lygis	$L_{WA}=96$ dB(A)
	Vibracija	$< 2.5 \text{ m/s}^2$, $k=1.5 \text{ m/s}^2$

▲ ĮSPĖJIMAS

Skleidžiamos vibracijos vertė darbo metu su elektriniu prietaisu gali skirtis nuo pateiktos benrosios vertės priklausomai nuo jo naudojimo būdo; stenkitės vengti vibracijos keliamos rizikos. Rekomendacijos: naudojimo metu mūvėkite pirštines. Ribokite veikimo laiką ir sutrumpinkite užvedimo laiką.

APRAŠYMAS

1. Gaiduko formos jungiklis
2. Galinė rankena
3. Blokavimo mygtukas
4. Priekinė rankena
5. Viršutinis strypas
6. Ištraukiamo strypo jungiamoji detalė
7. Apatinis velenas
8. Mygtukas ON/OFF (įjungta/išjungta)
9. Žolės kreiptuvas
10. Pjovimo geležtė

MONTAVIMAS

IŠPAKAVIMAS

Šį produktą būtina sumontuoti

- Atsargiai išimkite įrankį ir jopriedus iš dėžės. Įsitinkinkite, kad pakuotėje jėjavissąrašepažymėtos dalys.

▲ ĮSPĖJIMAS

Nenaudokite šio įrankio, jei nors viena detalė iš pakuotės sąrašo jau yra pritvirtinta prie produkto, kai jį išpakuojate. Šiame sąraše nurodytos detalės nėra pritvirtintos prie įrankio gamykloje bei jas turi sumontuoti vartotojas. Naudodamiesi netinkamai iš anksto sumontuotu prietaisu galite sunkiai susižeisti.

- Patikrinkite, ar pervežimo metu prietaisas nebuvo sugadintas ar sulaužytas.
- Neišmeskite pakuotės, kol neapžiūrėjote, ar prietaisas veikia patenkinamai.

Lietuviškai (Originalių instrukcijų vertimas)

⚠ ĮSPĖJIMAS

Jei detalės pažeistos arba jų trūksta, nedirbkite su instrumentu, kol jos nebus pakeistos. Naudodamiesiį rankiesantnevisomsarapagadintoms detalėms, galite sunkiai susižeisti.

⚠ ĮSPĖJIMAS

Nebandykite prietaiso modifikuoti ar kurti priedų, kurie nėra rekomenduojama naudoti su šiuo produktu. Bet koks toks modifikavimas yra laikomas netinkamu naudojimu ir gali sukelti pavojingą situaciją, dėl kurios galima sunkiai susižaloti.

⚠ ĮSPĖJIMAS

Prijungdami dalis, visada atjunkite elektros maitinimo laidą nuo uždegimo žvakės. Šionurodymonesilaikymas gali priversti prie atsi ik inio prietaiso įsijungimo ir sukelti sunkių sužalojimų.

ŽOLĖS KREIPTUVO MONTAVIMAS Žr. Pav. 2.

⚠ ĮSPĖJIMAS

Venkite kontakto su peiliu. Nesilaikant šio nurodymo, galima rimtai susižaloti.

- Išimkite bateriją.
- Apverskite nešiojamą žoliapjovę / kraštų apipjovimo įrankį, kad prieitumėte prie galvutės.
- Kryžminiu atsuktuvu išsukite varžtą iš nešiojamosios žoliapjovės galvutės.
- Uždėkite apsaugą ant nešiojamosios žoliapjovės galvutės.
- Sulygiuokite skylę varžtū ant apsaugo su skylė varžtū ant nešiojamosios žoliapjovės galvutės.
- Įsukite varžtą į nešiojamosios žoliapjovės galvutę, taip pritvirtindami apsaugą.

⚠ ĮSPĖJIMAS

Net ir gerai žinodami savo prietaiso savybes, visada išlikite atidūs. Nepamirškite, pakanka tik akimirka trunkančio neatidumo, kad rimtai susižalotumėte.

⚠ ĮSPĖJIMAS

Visada apsaugokite akis. Nesilaikant šio nurodymo, išsviesti objektai gali rimtai sužaloti.

⚠ ĮSPĖJIMAS

Nenaudokite gamintojo nerekomenduojamų dalių ar priedų. Naudojant gamintojo nerekomenduojamas dalis ar priedus galima rimtai susižaloti.

PRAILGINIMO STRYPO MONTAVIMAS ANT GALVUTĖS

Žr. Pav. 3.

- Atsukite ant jungties tvir inimo rankenėlę.
- Įspauskite atpalaidavimo mygtuką ant apatinio vamzdelio. Sulygiuokite mygtuką su padėties fiksavimo skylė ant galvutės jungties.
- Stumkite apatinį vamzdelį į galvutės jungtį, kol atpalaidavimo mygtukas užsifiksuos fiksavimo skylėje.
- Tvirtai priveržkite tvirtinimo rankenėlę.

PRIEKINĖS RANKENOS MONTAVIMAS Žr. Pav. 4.

- Sumontuokite pagrindinę rankeną ant strypo, ant viršutinės rankenos dalies uždėkite juostą, įsitikindami, kad juosta, palaikydama agregatą, yra pasukta į kairę pusę.
- Ant strypo, esančio už pagrindinės rankenos, uždėkite spaustuką.
- Naudodami kryžminį atsuktuvą (nepateiktas) ir prie komplekto pridėtus 2 varžtus spaustuką priveržkite.

VEIKIMAS

Paimkite krūmapjovę dešine ranka už galinės rankenos ir kairiaja už priekinės. Prietaisui veikiant, jį tvirtai abejomis rankomis laikykite. Krūmapjovę laikykite patogioje pozicijoje, užpakalinei rankenai esant klubų aukštyje. Motorizuotą galvutę visada paleiskite pilnu pajėgumu. Jei aplink prailginimo strypą apsvytų pjaunamos medžiagos likučių, **ATLEISKITE GAIDUKO FORMOS MYGTUKĄ** ir juos pašalinkite.

Darbo metu naudokite diržą.

BATERIJOS BLOKO MONTAVIMAS Žr. Pav. 5.

- Baterijos bloką įdėkite į krūmapjovę. Sulygiuokite ant baterijos bloko esančią pakeltą iškyšą su krūmapjovės baterijos skyrīje esančiomis kilpomis.
- Prieš pradėdami naudoti prietaisą, užsitikrinkite, kad baterijos apačioje esantys fiksavimo liežuveliai užsifiksavo teisingai ir baterija krūmapjovėje yra teisingai įtvirtinta.

BATERIJOS PAKETUIŠĖMIMAS Žr. Pav. 5.

- Atleiskite jungiklio paleidiklį ir fiksavimo paleidiklį, kad nešiojamoji žoliapjovė nustotų veikti.

Lietuviškai (Originalių instrukcijų vertimas)

- Paspauskite maitinimo mygtuką, kad išjungtumėte nešiojamąją žoliapjovę.
- Nuspauskite ir laikykite akumuliatoriaus fiksatorių, esantį jo apačioje.
- Išimkite žoliapjovės akumuliatorių.

KRŪMAPJOVĖS PALEIDIMAS/SUSTABDYMAS

Žr. Pav. 6.

- Paspauskite įjungimo / išjungimo maitinimo mygtuką.
- "Norėdami užvesti žoliapjovę, suimkite už priekinės rankenos viena ranka, o kita ranka tuo pačiu metu laikykite už galinės rankenos bei nuspauskite atrakinimo mygtuką, spausdamikintamo greičio perjungiklį.
- Norėdami žoliapjovę sustabdyti, kintamo greičio perjungiklį atleiskite.

⚠ ĮSPĖJIMAS

Triukšmo lygis. Yra neišvengiama, kad mašiną įjungus, ji skleis atitinkamo lygio triukšmą. Vietose, kuriose yra vykdomi triukšmą keliantys darbai, yra reikalingi leidimai ir yra taikomi nustatyto laiko apribojimai. Be nustatytų pertraukų, gali prireikti apriboti ir darbo valandų skaičių. Siekiant apsaugoti savo ir kitų, šalia esančių žmonių sveikatą, reikia tinkamas klausos organų apsaugos priemonės;

Vibracija: visada mūvėkite apsaugines, antivibracines pirštines. Dėl per didelio vibracijos lygio gali pabalti pirštai arba tai gali sukelti riešo kanalo sindromą. Darbo su mašina metu, pajutę nemalonų jausmą, rankų odos pabalimą, darbą iš karto nutraukite. Darykite atitinkamas darbo pertraukas. Reguliariai su mašina dirbantys naudotojai, turėtų dažnai patikrin i savo pirštų būklę.

⚠ ĮSPĖJIMAS

Kontakto su krūmapjovės pjovimo galvutės atveju galima rimtai susižaloti.

PATARIMAI, KAI PJAUTI Žr. Pav. 7.

- Krūmapjovę laikykite pakreiptą link pjaunamos zonos. Tokioje padėtyje yra geriausiai nupjaunama.
- Prietaisas nupjauis geriau, jei darbinėje zonoje jį naudosite judėdami iš kairės į dešinę; pjaunant iš dešinės į kairę, pjūvis nebus toks efektyvus.
- Pjovimui naudokite valo galus; nebrukite galvutės į žolę.
- Dėl kontakto su spygliuota viela ir tvoromis valas greičiau susidėvi, kol visiškai nesutrūkinėja. Akmenys,

plytos, šaligatviai ir mediena jį greitai nudėvi.

- Venkite kontakto su medžiais ir krūmais. Valas gali pažeisti medžių žievę, medžio apdailos juosteles, dailylentes ir statinių tvoras.
- Darbo metu metalinę galvelę įsukite į užpakalinėje rankenoje esančią, guma impregnuotą skylę. Nenaudojant, šią metalinę galvelę atlaisvinkite ir išimkite.

AUTOMATINIS VALO PADAVIMAS Žr. Pav. 8.

Nešiojamajai žoliapjovei veikiant pjovimo lynas dėvisi ir trumpėja. Ši nešiojamoji žoliapjovė turi lyno išleidimo mechanizmą, kuris išleidžia kitą lyną, kai galvutė besisukdama trinkteli į žemę. Pjovimo ašmenys nupjauis lyną, kad būtų išlaikytas tikslus pjovimo ruožas.

REGULIUOJAMAS PJOVIMO SKERSMUO Žr. Pav. 9.

Šiuo metu nešiojamoji žoliapjovė nustatyta pjau i 14 colių ruožą. Kaip nustatyti 16 colių pločio ruožą:

- Nuimkite nuo nešiojamosios žoliapjovės akumuliatorių.
- Kryžminių atsuktuvų (neparūpintas) išsukite abu varžtus iš nupjovimo ašmenų.
- Apsukite nupjovimo ašmenis 180° kampu.
- Vėl įsukite abu varžtus į nupjovimo ašmenis.

Pastaba: Nustatykite nupjovimo ašmenis ties 14 colių, jeigu norite, kad ilgiau pjautų. Nustatykite nupjovimo ašmenis ties 16 colių, jeigu norite, kad pjautų didesnį plotą.

Pastaba: nustaciūs siauresnį pjovimo tako skersmenį, darbolaiikasirpjovimogrei isišnaudojama sgeriausiai, o nustaciūs platesnį pjovimo tako skersmenį pjovimo darbai bus atliekami greičiau.

VALO NUPJOVIMO PEILIS Žr. Pav. 9.

Prietaisas yra įrengtas su ant žolės krepituvo esančiu valo nupjovimo peiliu. Norint optimalios pjovimo kokybės, reikia išvynioti tiek valo, kad valo nupjovimo peilis jį nupjautų teisingame taške. Esant didesnėms nei įprasta variklio apsukoms arba sumažėjus pjovimo efektyvumui, pjovimo valą reikia išvynioti. Tai palaikys optimalų pjovimo valo efektyvumo lygį ir darbas bus atliekamas teisingai.

⚠ ĮSPĖJIMAS

Keitimo atveju naudokite tik originalias atsargines detales. Neoriginalių detalių naudojimas gali sukelti pavojų arba pakenkti prietaisui.

Lietuviškai (Originalių instrukcijų vertimas)

⚠ ĮSPĖJIMAS

Kad išvengti rimtų susižalojimų rizikos, prietaisą valydamai ar atlikdami bet kokią jo priežiūrą, bateriją visada išimkite.

BENDRA PRIEŽIŪRA

Prieš naudojimą, įrenginį patikrinkite: ar nebuvo apgadintas, ar nėra trūkstančių ar atsilaisvusių dalių, pvz., varžtų, veržlių, sraigčių, uždarymo detalių ir pan. Teisingai užveržkite visas tvirtinimo ir uždarymo detales. Nepaleiskite įrenginio tol, kol visos trūkstančios ar pažeistos dalys yra nepakeistos.

Plastikinėms dalims valyti nenaudokite tirpiklių. Daugumai plastikinių medžiagų komerciniai tirpikliai gali pakenkti. Nešvarumams, dulkešms, alyvai, tepalui ir pan. nuvalyti naudokite švrią šluostę.

⚠ ĮSPĖJIMAS

Pasistenkite, kad ant platinėlių elementų nepatektų stabdžių skysčio, benzino, naftos produktų, skvarbios alyvos ir t.t. Chemikalai gali plastiką pažeisti, susilpninti ar sunaikinti ir dėl to galima rimtai susižaloti. Vartotojas gali taisyti arba keisti tik sąraše esančias atsargines dalis. Visas kitas dalis turi pakeisti autorizuotas servisas.

Klientas gali remontuoti ar keisti tik tas detales, kurios nurodytos atsarginių detalių sąrašė. Visos kitos dalys turi būti pakeistos įgaliotame aptarnavimo centre.

⚠ ĮSPĖJIMAS

Kad išvengti rimtų susižalojimų rizikos, prietaisą valydamai ar atlikdami bet kokią jo priežiūrą, bateriją visada išimkite.

RITĖS KEITIMAS Žr. Pav. 10.

Naudokite tik vienpluoštį, 2 mm skersmens pjovimo valą.

- Išimkite baterijos bloką.
- Spustelėkite į vidų ant ritės dangtelio esančias iškyšas.
- Ritės dangtelį patraukite aukštyn, kad jį galėtumėte nuimti.
- Nuimkite panaudotą ritę.
- Norėdami sumontuoti naują ritę, įsitinkinkite, kad valas yra prikabinatas prie naujos ritės kilpos. Valas nuo kilpos turi išsikišti per 15 cm.
- Naują ritę montuokite tokiu būdu, kad pjovimo valas ir kilpa susilygiuotų su pjovimo galvutėje esančia iškyša.

Praveskite valą pro kilpą.

- Patraukite už valo, kad jis išsivyniotų iš galvutės ir praeitų pro ritės kilpą.
- Uždėkite atgal ritės dangtelį, įspauskite liežuvelius į skylės ir dangtelį lengvai spustelėkite, kad jis užsifiksuotų savo vietoje.

JUOSTOSKEITIMAS Žr. 10 pav.

- Išimkite bateriją.
- Ištraukite ritę iš juostinės galvutės.

PASTABA: Nuimkite visą ritę likusią seną juostą.

- Nupjaukite juostos dalį maždaug iki 3 m ilgio. Naudokite 1 5 mm skersmens vieno laido juostą.
- Įkiškite juostą į inkaro formos angelę, esančią viršutinėje ritės dalyje. Susukite juostą ant viršutinės ritės dalies pagal laikrodžio rodyklę, ant ritės pavaizduoturodykliųkryptimi. Juostą įkiškite į griovelį viršutiniam eant briaunėje, palikdami apie 15 cm juostos už griovelio. Nepripildkite per daug vandens. Susukus juostą tarpjos ir išorinės ritės briaunos būtina palikti 0.635 cm tarpelį.
- Įdėkite ritę ir ritės dangtelį. Žr. anksesnėsios instrukcijos Ritės keitimo" skyrių.

ŽOLIAPJOVĖS MONTAVIMAS Žr. Pav. 11.

Dėmesio: Būkite atsargūs su aštriomis briaunomis. Visada mūvėkite piršines.

- Išimkite baterijos bloką.
- Įsitinkinkite, kad „F“ dalis yra sumontuota ant krūmapjovės veleno.
- Pro abi angas praveskite tam tinkamą atsuktuvą.
- Uždėkite žoliapjovės geležtę „G“ ant viršutinės tarpinės „F“, pasirūpindami, kad ji būtų sucentruota.
- Uždėkite poveržlę „H“ ant viršutinės žoliapjovės geležtės „G“ pusės.
- Uždėkite dangtelį „I“ ant poveržlės „H“.
- Naudodami 19 mm arba 3/4" raktą ir sukdami prieš laikrodžio rodyklę, užveržkite antveržlę „J“ 44-58" Nm stiprumo sukimo momentu -- 32-42 pėdos/svarui.
- Žoliapjovės geležtę „B“ pasukite, kad įsitinkintumėte, jog ji yra teisingai pritvirtinta.

KRŪMAPJOVĖS LAIKYMO SĄLYGOS

- Prieš krūmapjovę padedant į vietą, reikia išimti baterijos bloką.
- Įrenginį laikykite vaikams neprieinamoje vietoje.
- Nedėkite šalia esdinančių medžiagų, sodininkystei skirtų chemikalų ar sniego tirpinimo druskos.
- Bateriją padėkite į vietą ir įkraukite vėsioje patalpoje.

Lietuviškai (Originalių instrukcijų vertimas)

Žemesnė ar aukštesnė nei normali aplinkos temperatūra gali sutrumpinti baterijos tarnavimo laiką.

- Baterijos bloką padėkite vietoje, kurioje būtų žemesnė nei 27°C temperatūra ir nedrėgna.
- Visos baterijos laikui bėgant praranda gebėjimą išlaikyti įkrovą. Kuo aukštesnė temperatūra, tuo greičiau baterija praranda gebėjimą išlaikyti įkrovą. Jei prietaisas ilgą laiką nenaudojamas, bateriją kas mėnesį arba kas du įkraukite. Tai gali prailginti baterijos tarnavimo laiką.
- Kad krūmapjovei nebūtų padaryta žalos ir ji nebūtų apgadinta, ją apsaugokite. Prieš padedant į vietą, ją reikia nuvalyti ir atlikti techninės priežiūros darbus, uždėti tinkamas apsaugas ant pjovimo įrankių su metalinėmis geležtėmis. Transportuodami ar padėdami į vietą, naudokite tinkamas metalinių geležčių apsaugas.

APLINKOS APSAUGA

- Naudojant įrenginį, aplinkos apsauga turi būti svarbus ir prioritetas aspektas, pilietinės visuomenės ir aplinkos, kurioje gyvename naudai. Stengtis netrukdyti kaimynams.
- Atidžiai sekti vietines normas susijusias su pakavimo, alyvos, benzino, baterijų, filtrų, susigadinusių dalių arba kenksmingų aplinkai detalių sunaikinimu; šios atliekos neturi būti metamos į šiukšlių dėžę, tačiau turi būti atskirti ir perduoti į surinkimo punktus, kuriuose bus pasirūpinama jų sunaikinimu.
- Kruopščiai laikyti vis vietinių teisės aktų šalinant pjovimo metu susidarantį atliekas.
- Įrenginio nebenaudojimo atveju, jo nepalikti aplinkoje, bet, vadovaujantis vietiniais teisės aktais, kreiptis į specializuotą atliekų surinkimo punktą.



Išmetama atskirai. Šio gaminio negalima išmesti su įprastomis buitinėmis atliekomis. Jeigu vieną dieną nuspręstumėte, kad „Greenworks tools“ įrankį reikia pakeisti nauju arba jeigu senasis jums tiesiog nebereikalingas, neišmeskite jo su buitinėmis atliekomis. Pristatykite jį į atliekų surinkimo punktą.



Atskirai surinkus naudotus gaminius ir pakuotes galima medžiagas perdirbti ir panaudoti iš naujo.

Naudojant perdirbtas medžiagas yra mažinamas aplinkos užterštumas ir sumažėja žaliavų poreikis.

Akumulatoriai



Ličio jonų

Nebetinkamas naudoti akumuliatorius utilizuoti laikydamiesi aplinkosaugos nuostatų. Akumuliatoriuje yra medžiagos, kuri kelia pavojų jums ir aplinkai. Ją turi išimti ir atskirai utilizuoti įmonė, kuri surenka ličio jonų akumuliatorius.

Lietuviškai (Originalių instrukcijų vertimas)

GEDIMŲ NUSTATYMO VADOVAS

TRIKTIS	GALIMOS PRIEŽASTYS	SPRENDIMAS
Naudojant automatinio išvyniojimo galvutę, valas neišsivynioja.	Valas sulipęs.	Sutepkite silikoniniu purškalu.
	Ant ritės likusio valo neužtenka.	Skaitykite šio vadovo „Pjovimo valo keitimas“ skyrių.
	Valas yra nusidėvėjęs ir per trumpas	Nuspauskite atleidimo mygtuką ir valą patraukite.
	Valas ant ritės susinarpliojo.	Valą nuo ritės nuvyniokite ir užvyniokite iš naujo. Skaitykite šio vadovo „Pjovimo valo keitimas“ skyrių.
Aplink veleno korpusą ir valo padavimo galvutę prisikaupė žolės.	Aukšta žolė yra pjaunama per arti žemės paviršiaus.	Kad nesikauptų, aukštą žolę pjaukite nuo viršaus žemyn.
Įrenginys nepasileidžia.	Neužfiksuota baterija.	Norėdami užfiksuoti baterijos bloką, pasirūpinkite, kad apatinėje baterijos bloko dalyje esantis blokavimo įtaisas įsisprautų į savo vietą.
	Neįkrauta baterija.	Bateriją įkraukite vadovaudamiesi šiam įtaisui skirtomis instrukcijomis.
	Strypas įkištas neteisingai.	Užtikrinkite, kad apatinis strypas būtų teisingai įkištas į sujungimo movą, esančią ant viršutinio strypo ir sujungimo movą užveržkite.

Latviski (Tulkojums no oriģinālās dokumentācijas)

Jūsu trimmeris ir izstrādāts un ražots a bilstoši mūsu augstajiem uzticamības, lietošanas viegluma un operatora drošības standartiem. Ja jūs par to pienācīgi rūpēsities, tas jums uzticami un bez traucējumiem kalpos vairākus gadus.
SAGLAB JIET Š O ROKASGR MATU VĒL KAI UZZIŅAI.

IEVADS

Šī ierīce nav paredzēta lietošanai personām (tostarp bērniem) ar ierobežotu izpratni vai bez atbilstošas pieredzes un kompetences, ja par drošību atbildīgā persona neveic uzraudzību un instruktažu.

Bērniem jābūt pieskatītiem, lai tie nerotaļātos ar ierīci.

Šim produktam ir daudzas funkcijas, kas padara tā lietošanu gan vieglāku, gan patīkamāku.

Drošība, sniegums un uzticamība bija prioritātes šī produkta izstrādē, padarot to viegli apkopjamu un lietojamu.

PAREDZĒTAIS PIELIETOJUMS

Šis trimmeris ir paredzēts zāles un līdzīgu mīkstu augu apgriešanai, kā arī zāles malu griešanai privātās dārza zonās, kurās nevar piekļūt ar zāles pļaujamo mašīnu.

Griešanas plaknei vienmēr jābūt aptuveni paralēlai zemei. Izmantojot citā veidā, ievērojami pieaug traumu un īpašuma bojājumu iespējas, ko izraisa mestie priekšmeti.

Ierīci nav atļauts lietot publiskos dārzos, parkos, sporta centros vai ceļmalās, kā arī lauksaimniecībā un mežsaimniecībā.

Šis zāles trimmeris nav paredzēts griešanai vai smalcināšanai: Dzīvzogiem un krūmiem, Ziediem. Nekad nelietojiet to ar vertikāli rotējošiem griezošajiem instrumentiem.

VISP RĪGI PADOMI PAR DROŠĪBU

▲ BRĪDINĀJUMS

Izlasiet visus drošības brīdinājumus un instrukcijas. Brīdinājumu un instrukciju neievērošana ir bīstama; tā var izraisīt elektrisko triecienu, aizdegšanos un/vai nopietnas traumas.

BRĪDINĀJUMUS UN INSTRUKCIJAS SAGLABĀJIET TURPMĀKAI UZZIŅAI

▲ BRĪDINĀJUMS

Lūdzam vērīgi iepazīties ar visiem brīdinājumiem un instrukcijām. Šeit sniegto norādījumu neievērošana var izraisīt negadījumus, piemēram, aizdegšanos, elektriskās strāvas triecienu un/vai smagas traumas.

Brīdinājumos ietvertais jēdziens "elektroinstruments" norāda uz akumulatora (bezvadu) elektroinstrumentu. Izmantojiet aizsargbrilles.

- Neļaujiet šo iekārtu lietot bērniem vai cilvēkiem, kuri nav izlasījuši šīs instrukcijas.
- Pārtrauciet iekārtas izmantošanu, kamēr tuvumā atrodas cilvēki, sevišķi bērni, vai dzīvnieki.
- Darbiniet ierīci tikai dienas gaismā vai labā mākslīgajā apgaismojumā.
- Pirms darbarīka lietošanas, kā arī tad, ja tas ir saņēmis triecienu, pārbaudiet darbarīku, lai būtu droši, ka tam nav parādījušās nolietojšanās pazīmes vai bojājumi.
- Ja atklājat nolietojumu vai bojājumu, tad veiciet nepieciešamo remontu.
- Nekad neizmantojiet iekārtu, kuras aizsargi ir bojāti vai nav uzstādīti.
- Rokas un kājas pastāvīgi turiet atstatos no griešanas daļām, sevišķi, kad ieslēdzat motoru.
- Uzmanieties, lai negūtu traumas no ierīcēm, kas uzstādītas trimmera auklas griešanai. Pēc jaunās trimera auklas noregulēšanas vienmēr atgrieziet iekārtu normālajā darba pozīcijā, pirms to ieslēdzat.
- Nekad neuzstādiet metāla griešanas elementus.
- Nekad neizmantojiet rezerves daļas vai piederumus, kuras nav nodrošinājis vai ieteicis ražotājs.
- Atvienojiet akumulatoru no iekārtas pirms tās pārbaudes, tīrīšanas vai darba ar to, kā arī tad, kad tā netiek izmantota.
- Vienmēr nodrošiniet, lai ventilācijas atveres nebūtu piesārņotas ar netīrumiem.

IZLASIET VISAS INSTRUKCIJAS

DARBA VIETA

- **Raugieties, lai jūsu darba vieta būtu tīra un labi apgaismota.** Strādājot nekārtībā un pustumsā, ir lielākas negadījuma briesmas.
- **Elektriskos darbarīkus nedrīkst lietot sprādzienbīstamā vidē, kur ir, piemēram, viegli uzliesmojoši šķidrums, gāze vai putekļi.** Elektrisko darbarīku radītās dzirksteles tur var izraisīt aizdegšanos vai sprādzienu.
- **Neļaujiet nepiederošām personām (it īpaši bērniem un mājdzīvniekiem) tuvoties darba zonai tuvāk par 15m.** Viņi var novērst jūsu uzmanību, un jūs varat zaudēt kontroli pār darbarīka darbību.

Latviski (Tulkojums no oriģinālās dokumentācijas)

ELEKTRISKI SIKERHED

- **Sargiet elektroinstrumentus no lietus vai mitriem apstākļiem.** Instrumentā iekļuvus ūdens palielina elektrotrieciena risku.

LIETOT JA DROŠĪBA

- **Saglabājiet modrību.** Domājiet līdzi savam darbam un rīkojieties prātīgi, kad strādājat ar elektrisko darbarīku. Nestrādājiet ar šo darbarīku, ja esat stipri noguris, lietojis alkoholiskus dzērienus, narkotikas vai zāles. Atcerieties, ka pat īss neuzmanības mirklis var izraisīt smagas traumas!
- **Lietojiet individuālos aizsardzības līdzekļus.** Vienmēr sargiet acis. Atkarībā no darba apstākļiem valkājiet putekļu masku, apavus ar neslīdīgu pazoli, ķiveri un dzirdes aizsardzības austiņas, lai novērstu smagu traumu briesmas.
- **Nepieļaujiet, ka ierīce pati no sevis iedarbojas.** Pirms darbarīka pieslēgšanas elektriskajam tīklam vai akumulatora ielikšanas vai izņemšanas pārliecinieties, ka darbarīka slēdzis ir iestatīts uz "izslēgts"; tāpat rīkojieties, kad darbarīku satverat vai pārvietojat. Lai novērstu negadījumus, nepārvietojiet darbarīku, turot pirkstu uz slēdža, un nepievienojiet to tīklam, ja slēdzis ir iestatīts uz "ieslēgts".
- **Pirms darbarīka iedarbināšanas no tā ir jānoņem uzgriežņu atslēgas, kas izmantotas darbarīka regulēšanai.** Ja pie kādas darbarīka kustīgas daļas paliek uzgriežņu atslēga, tad tas var izraisīt smagas traumas.
- **Nesniedzieties ar rokām pārāk tālu.** Stāviet stingri uz kājām. Strādājot stabilā stāvoklī, savu darbarīku varēsiet valdīt arī tad, ja no iks kas neparedzēts.
- **Valkājiet piemērotu apģērbu.** Nevalkājiet plandošu apģērbu vai rotaslietas. Nepieļaujiet, ka jūsu mati vai apģērbs nonāk ierīces kustīgo daļu tuvumā, un netuviniet tām rokas. Plandošs apģērbs, rotaslietas un gari mati var iekļerties darbarīka kustīgajās daļās.
- **Ausu aizsargaprīkojuma izmantošana samazina brīdinājumu (kliedzienu vai trauksmes signālu) sadzirdēšanas spēju.** Operatoram ir jāpievērš īpaša uzmanība darba zonā notiekošajam.
- **Ja ierīces ir savienotas ar putekļu sūkšanas un savākšanas ierīcēm, nodrošiniet, ka tās ir atbilstoši pievienotas un pareizi izmantotas.** Putekļu savācēja izmantošana var samazināt draudus, kurus rada putekļi.

ELEKTRISKO DARBARĪKU LIETOŠANA UN APKOPE

- **Darbarīku nelietojiet ar pārāk lielu spēku.** Izvēlieties darbarīku, kurš ir piemērots darbam, kuru gatavojaties veikt. Visizragāk un visdrošāk darbarīki

darbojas tad, ja tos darbina ar paredzēto jaudu.

- **Nelietojiet elektrisko darbarīku, kuru iedarbināt un apturēt ar slēdža palīdzību nav iespējams.** Ja darbarīku nav iespējams normāli ieslēgt un izslēgt, tad tas ir bīstams un noteikti jāsalabo.
- **Atvienojiet spraudni no barošanas avota un/ vai akumulatoru no elektroinstrumenta, pirms veicat jebkādas tā regulēšanas darbus, maināt piederumus vai pirms uzglabāšanas.** Šādi profilaktiskie drošības pasākumi mazina elektroinstrumenta nejausas iedarbināšanas risku.
- **Raugieties, lai darbarīki būtu tīri un labi uzasināti.** Ja darbarīks ir tīrs un labi uzasināts, tad būs mazāka iespēja, ka tas iestrēgst, un jūs vieglāk varēsiet to vadīt.
- **Darbarīks ir jāglabā tā, lai tam nevarētu piekļūt bērni.** Nepieļaujiet, ka ar darbarīku strādā cilvēki, kas to nepazīst vai nav izlasījuši šos norādījumus par drošu darbarīka lietošanu. Ja darbarīks nonāk nepieredzējušu cilvēku rokās, tas var kļūt bīstams.
- **Rūpīgi kopiet darbarīkus.** Pārbaudiet, vai darbarīka kustīgās daļas ir pareizi novietotas attiecībā cita pret citu. Pārbaudiet, vai kāda detaļa nav salūzusi. Pārbaudiet kopējo montāžu, kā arī visas pārējās daļas, kuras var ietekmēt darbarīka darbību. Ja kāda no daļām ir bojāta, lieciet salabot darbarīku un tikai pēc tam ķerieties pie tā lietošanas. Sliktas darbarīku apkopes dēļ notiek daudz nelaimes gadījumu.
- **Neļaujiet uz trimmera uzkrāties gružiem.** Bieži tīriet, lai uzturētu pareizu ventilāciju. Ievērojiet šajā rokasgrāmatā ietvertos tīrīšanas norādījumus.
- **Ievērojiet šos norādījumus par drošu darbu, kad lietojat darbarīku, piederumus, uzgaļus u.tml., kā arī ņemiet vērā darbarīka, darba vietas un veicamā darba īpatnības.** Lai nerastos briesmas, lietojiet šo elektrisko darbarīku tikai tādiem darbiem, kuriem tas ir paredzēts.

AKUMULATORU INSTRUMENTU LIETOŠANA UN KOPŠANA

- **Uzlādējiet tikai ar ražotāja norādītu lādētāju.** Lādētājs, kas paredzēts lietošanai ar viena veida akumulatoru, var būt ugunsbīstams, ja to izmanto ar citu akumulatoru.
- **Akumulatoru instrumentus izmantojiet tikai ar tiem speciāli paredzētiem akumulatoriem.** Jebkuru citu akumulatoru lietošana rada traumu un aizdegšanās risku.
- **Kamēr akumulatorus netiek lietots, turiet to atstatus no citiem metāla priekšmetiem, piemēram, papīra skavām, monētām, atslēgām, naglām, skrūvēm vai citiem maziem metāla priekšmetiem, kas var radīt savienojumu starp spailēm.** Akumulatora spaiļu

Latviski (Tulkojums no oriģinālās dokumentācijas)

Isslēgums var izraisīt apdegumus vai aizdegšanos.

- **Nepareizas rīcības gadījumā no akumulatora var izkļūt šķidrums; izvairieties no saskares ar to. Nejaušas saskares gadījumā skalojiet skarto vietu ar ūdeni. Ja šķidrums nokļūst acīs, nepieciešama arī medicīniskā palīdzība.** No akumulatora izkļuvušais šķidrums var izraisīt kairinājumu vai apdegumus.

APKOPE

- **Darbarīka labošana ir jāveic kvalificētam meistaram, izmantojot tikai oriģinālās rezerves daļas.** Ja tas tiks ievērots, darbarīks būs droši lietojams.

APKOPE

- Pēc lietošanas un pirms uzglabāšanas atvienojiet iekārtu no akumulatora un pārbaudiet, vai tai nav bojājumu.
- Kad iekārta netiek lietota, uzglabājiet to bērniem nepieejamā vietā.
- Zāles trimmerus vajadzētu remontēt tikai kvalificētiem speciālistiem.
- Izmantojiet tikai ražotāju ietektās rezerves daļas un piederumus.

⚠ UZMANĪBU

Griešanas galviņa turpina rotēt vēl dažas sekundes pēc izslēgšanas.















- Vibrāciju emisija elektroinstrumenta lietošanas laikā var atšķirties no kopējās deklarētās vērtības atkarībā no instrumenta lietošanas veida.
- Pētījumi liecina, ka rokas instrumentu vibrācijasdažiem cilvēkiem var veicināt tā dēvētā Raynaud's Syndrome (Reino sindroms) attīstību. Šie simptomi var ietvert durstīšanas sajūtu, tirpumu un pirkstu bālumu, kas parasti parādās pēc aukstuma iedarbības. Šo simptomu parādīšanos veicina: iedzimtie faktori, aukstuma un mitruma iedarbība, diēta, smēķēšana un darba apstākļi. Ir pasākumi, kurus operators var veikt, lai potenciāli mazinātu vibrāciju iedarbību:
 - Nodrošiniet ķermeņa siltumu aukstā laikā. Lietojot ierīci, valkājiet cimdus, lai plaukstas un locītavas būtu siltas. Pētījumi liecina, ka auksts laiks ir ļoti nozīmīgs faktors, kas veicina Raynaud's Syndrome (Reino sindromattīstību).
 - Ik pēc laika apturiet darbu un veiciet vingrinājumus, kas uzlabo asins cirkulāciju.
 - Strādājot jābūt biežiem pārtraukumiem. Ierobežojiet ekspozīciju vibrācijām dienā.

Ja jūs izjūtat kādu no šiem simptomiem, nekavējoties apturiet ierīces lietošanu un sazinieties ar ārstu par šiem simptomiem.

Latviski (Tulkojums no oriģinālās dokumentācijas)



SIMBOLI

Daži no šiem simboliem var parādīties uz šī izstrādājuma. Rūpīgi izpētiet tos un iegaumējiet to nozīmi. Šo simbolu pareiza interpretācija ļauj operatoram labāk un drošāk izmantot izstrādājumu.

SIMBOLS	NOZĪME/SKAIDROJUMS
	Pievērsiet uzmanību asmens iedarbināšanas grūdienam.
	Norāda operatora piesardzības pasākumu.
	Priekšme i, kas tiek izmesti no rīka, atsietena rezultātā var radīt nopietnus miesas bojājumus vai materiālos zaudējumus. Nēsājiet piemērotu apģērbu un aizsargapavus.
	Jebkuri novērotāji, jo īpaši bērni un mājdzīvnieki, nedrīkst uzturēties tuvāk par 15 m darbavietai.
	Neizmantojiet zobainus asmeņus.
	Nepakļaujiet elektroierīci lietus vai mitruma iedarbībai.
	Darbavietas tuvumā nedrīkst uzturēties nepiederošas personas.
	Izlasiet rokasgrāmatu un ievērojiet visus brīdinājumus un drošības noteikumus.
	Nēsājiet pretslīdes un stiprinātus apavus.
	Nēsājiet darba un biezus cimds pret slīdi.
	Lietojiet aizsargķiveri.
	Izmantojiet vizuālos un dzirdes aizsarglīdzekļus.
	Vārpstas maksimālā rotācijas frekvence.
	Dubultizolēta konstrukcija

Latviski (Tulkojums no oriģinālās dokumentācijas)**SIMBOLI**

Lai izskaidrotu risku, kas saistīti ar izstrādājumu, līmeni, paredzēti ādi norādījuma vārdi un jēdzieni.

SIMBOLS	SIGNĀLS	NOZĪME
	BĪSTAMĪBA	Norāda draudo o bīstamo situāciju, kas, ja no tās neizvairās, var novest pie nāves vai nopietnas traumas.
	BRĪDINĀJUMS	Norāda potenciālo bīstamo situāciju, kas, ja no tās neizvairās, var novest pie nāves vai nopietnas traumas.
	UZMANĪGI	Norāda potenciālo bīstamo situāciju, kas, ja no tās neizvairās, var novest pie nelielas vai vidējas traumas.
	UZMANĪGI	(Bez dro tības trauksmes simbola), kas norāda, uz situāciju, kas var novest pie tpa uma bojājuma.

SERVISS

apkalpošana prasa sevišķu rūpību un zināšanas un tā jāizpilda tikai kvalificētam servisa speciālistam. servisam mēs ierosinām nodot izstrādājumu atpakaļ savā tuvākajā pilnvarotaj servisa centr remontam. kad apkalpojat, izmantojiet tikai identiskas rezerves daļas.

▲ BRĪDINĀ JUMS

Katra mehāniskās piedziņas rīka darbība var izraisīt ārēju priekšmetu nokļūšanu acīs, kas var novest pie smagiem acu bojājumiem. Pirms uzsākt mehāniskās piedziņas rīka ekspluatāciju, vienmēr nēsājiet aizsargbrilles vai aizsargstiklus ar sānu vairogiem un, ja nepieciešams, pilnu sejas aizsargu. Mēs iesakām Wide Vision Safety Mask izmantošanai virs brillēm vai standarta aizsargstikliem ar sānu vairogiem. Vienmēr izmantojiet acu aizsardzību, kurai ir apzīmējums, ka tā atbilst EN 166.

Latviski (Tulkojums no oriģinālās dokumentācijas)

SPECIFIKĀCIJAS

Spriegums	80 volts	
Maksimālais ātrums bez slodzes	Max. 5500 RPM	
Pļaušanas galva	Strāvas vads galvas/zāles pļāvēja asmens rotācijai	
Pļaušanas stieples diametrs	2.0 mm	
Pļaušanas gājiena diametrs	356/406 mm (Turama zālienu pļaujmašīna) 254 mm (Batteridreven buskerydder)	
Strāvas vada galvas/zāles pļāvēja asmens rotācijas raksturlielumi	Maksimālais ātrums 10000 apgr./min./4 zobi Maksimālais ātrums 10000 apgr./min	
Akumulatora bloks	2901207	
Akumulatora lādētājs	2902507/2904007	
Masa	Max 7kg	
Turama zālienu pļaujmašīna	Mērītais akustiskā spiediena līmenis	$L_{PA}=87$ dB(A), $K_{PA}=3$ dB(A)
	Skaņas jaudas līmenis	$L_{WA}=94.7$ dB(A), $K_{PA}=3$ dB(A)
	Garantētais skaņas jaudas līmenis	$L_{WA}=96$ dB(A)
	Vibrācijas	< 2.5 m/s ² , $k=1.5$ m/s ²
Batteridreven buskerydder	Mērītais akustiskā spiediena līmenis	$L_{PA}=80$ dB(A), $K_{PA}=3$ dB(A)
	Skaņas jaudas līmenis	$L_{WA}=93.9$ dB(A), $K_{PA}=3$ dB(A)
	Garantētais skaņas jaudas līmenis	$L_{WA}=96$ dB(A)
	Vibrācijas	< 2.5 m/s ² , $k=1.5$ m/s ²

▲ BRĪDINĀJUMS

Vibrāciju emisijas fak iskā elektroinstrumenta izmantošanas laikā var atšķirties no vērtības, kas tika norādīta saskaņā ar izmantošanas noteikumiem. Ieteikumi: izmantošanas laikā nēsāt cimdus. Ierobežot darbības laiku un saīsināt aktivizēšanas laiku.

APRAKSTS

1. Sprūda slēdzis
2. Aizmugures rokturis
3. Bloķēšanas poga
4. Priekšējais rokturis
5. Augšējais kāts
6. Teleskopiskās ass uzмова
7. Apakšējā vārpsta
8. Poga ON/OFF (ieslēgt/Izslēgt)
9. Zāles deflektors
10. Pļaušanas asmens

MONTĀŽA

IZPAKOŠANA

Šim produktam nepieciešama montāža

- Uzmanīgi izņemiet produktu un visus tā piederumus no kastes. Pārliciniet ies, ka iepakojumā atrodas visi komplektācijas sarakstā uzskaitītie priekšmeti.

▲ BRĪDINĀ JUMS

Neizmantojiet šo produktu, ja kādas no iepakojuma sarakstā uzskaitītajām detaļām jau ir uzstādītas, kad izpakojat iekārtu. Šajā sarakstā uzskaitītās daļas nav ražotāja uzstādītas, un to uzstādīšana jāveic klientam. Nepareizi salikta produkta lietošana var izraisīt nopietnas traumas.

- Uzmanīgi pārbaudiet produktu, lai pārliecinātos, ka transportēšanas laikā nav radušies bojājumi.
- Neizmetiet iepakojuma materiālu, līdz esat uzmanīgi pārbaudījis un veiksmīgi lietojis produktu.

▲ BRĪDINĀ JUMS

Ja kādas daļas ir bojātas vai pazudušas, nestrādājiet ar šo izstrādājumu, līdz daļas tiek nomainītas. Šī produkta lietošana ar bojātām vai trūkstošām daļām var izraisīt nopietnas traumas.

Latviski (Tulkojums no oriģinālās dokumentācijas)

▲ BRĪDINĀJUMS

Nemēģiniet pārveidot šo izstrādājumu vai izveidot piederumus, kas nav ieteikti lietošanai ar šo izstrādājumu. Jebkura tāda pārtaisīšana vai pārveidošana ir nepareiza lietošana un var izraisīt bīstamus apstākļus, kas var novest pie iespējamām nopietnām personīgām traumām.

▲ BRĪDINĀJUMS

Veicot detaļu montāžu, vienmēr iepriekš atvienojiet sveces barošanas vadu. Ja šo norādījumu neievēro, tad ir iespējama nejausa iedarbināšana, kas var izraisīt smagas traumas.

Z ĀLES DEFLEK TOR A MONTĀŽA *Skatīt 3.Att.*

▲ BRĪDINĀJUMS

Izvairīties no saskares ar asmeni. Neievērojot šo noteikumu, var tikt izraisīti nopietni miesas bojājumi.

- Izņemiet akumulatoru.
- Apgrieziet zāles trimmerimalu plāvēju, lai piekļūtu trimmera galvai.
- Izmantojiet Phillips galvas skrūvgriezi, lai noņemtu iepriekš uzstādīto skrūvi no trimmera galvas.
- Novietojiet aizsargu un trimmera galvas.
- Savietojiet skrūves caurumu ar aizsargu un skrūves caurumu uz trimmera galvas.
- Ievietojiet skrūvi trimmera galvā, nostipriniet aizsargu vietā.

▲ BRĪDINĀJUMS

Vienmēr esiet uzmanīgi, pat pēc tam, kad esat jau iepazīšies ar ierīci. Nekad neaizmirstiet, ka tikai sekunde neuzmanības var radīt nopietnus savainojumus.

▲ BRĪDINĀJUMS

Vienmēr aizsargājiet acis. Neņemot vērā šo brīdinājumu, var tikt izraisīti nopietni miesas bojājumi, kurus acīs radīt izmesti priekšmeti.

▲ BRĪDINĀJUMS

Neizmantojiet sastāvdaļas vai piederumus, kuru nav ieteicis ražotājs. Neieteikto detaļu vai piederumu lietošana var izraisīt nopietnus miesas bojājumus.

PAGARINĀJUMA VĀRPSTAS MONTĀŽA UZ CILINDRA GALVAS *Skatīt 3.Att.*

- Atskrūvējiet pievienojamo rokturi uz uznavas.
- Nospiediet uz iekšu atbrīvošanas pogu, kas atrodas uz apakšējās caurules. Savienojiet pogu ar novietojuma caurumu uz barošanas uznavas.
- Ievietojiet apakšējo cauruli barošanas uznavā, kamēr a brīvošanas poga ievietojas attiecīgajā caurumā.
- Cieši nostipriniet pievienojamo rokturi.

PRIEKŠĒJĀ ROKTURA MONTĀŽAI *Skatīt 4.Att.*

- Instalējiet galveno rokturi uz vārpstas; pozicionējiet stieni uz roktura augšējās daļas; nodrošiniet, lai stienis tiktu vērsts pa kreisi, vienlaicīgi balstot ierīci.
- Novietojiet skavu galvenā roktura aizmugurē uz vārpstas.
- Izmantojot komplektā iekļautās 2 skrūves, nostipriniet skavu ar Phillips skrūvgrieža palīdzību (nav iekļauts komplektā).

EKSPLUATCIJA

Pieturiet krūmgriezi ar labo roku aiz aizmugures roktura un kreiso roku turiet uz priekšējā roktura. Kamēr rīks darbojas, stingri balstiet to ar abām rokām. Turiet krūmgriezi, lai tas būtu ērtā stāvoklī, ar aizmugurējo rokturi gurnu augstumā. Motorizēto galvu vienmēr darbiniet ar pilnu jaudu. Ja ap pagarinājuma vārpstu ir aptinušies atkritumi, atļaidiet sprūda slēdzi un noņemiet tos.

Strādāšanas laikā izmantojiet iekāri.

ZĀLES PLĀVĒJA MONTĀŽAI *Skatīt 5.Att.*

- Novietojiet akumulatora bloku krūmgriežī. Izvirzīto pārļaidumu uz akumulatora bloka saskaņojiet ar krūmgrieža akumulatora nodalījuma nišām.
- Pirms uzsākt lietot ierīci, pārliecinieties, vai bloķēšanas izcīlnis akumulatora apakšpusē ir ievietots pareizi, un, vai akumulators ir pienācīgi nostiprināts krūmgriežī.

LAI NOŅEMTU AKUMULATORU *Skatīt 5.Att.*

- Atļaidiet slēdža sprūdu un atslēdziet slēdzi, lai apturētu trimmeri.
- Nospiediet barošanas pogu, lai izslēgtu trimmeri.
- Nospiediet un paturiet akumulatora aizgriežņa pogu akumulatora apakšā.
- Noņemiet akumulatoru no trimmera.

KRŪMGRIEŽA PALAIŠANA/APTURĒŠANA *Skatīt 6.Att.*

- Nospiediet ieslēgšanas/izslēgšanas pogu.

Latviski (Tulkojums no oriģinālās dokumentācijas)

- Norēdami užvesti žoliapjovē, suimkite už priekinės rankenos viena ranka, o kita ranka tuo pačiu metu laikykite už galinės rankenos bei nuspauškite atrakinimo mygtuką, spausdami kintamo greičio perjungiklį.
- Lai trimmeri apturētu, vienkārši atļaidiet mainīgā ātruma kontroles slēdzi.

▲ BRĪDINĀJUMS

Trokšņa līmenis. Nav novēršams, ka mašīna ekspluatācijas fāzes laikā sasniedz noteiktu trokšņa emisiju līmeni. Darba skaļuma līmenis ir atkarīgs no atļaujām, un noteiktos laika periodos tas ir ierobežots. Lai ierobežotu darba stundu skaitu, var būt nepieciešamas papildu pauzes periodi;

Personām, kas uzturas mašīnas tuvumā, savas personīgās drošības labad jālieto attiecīgi dzirdes aizsardzības līdzekļi. Pārāk augstas vibrācijas var radīt efektu, ka pirksts kļūst balts vai izraisīt karpālā kanāla sindromu. Ja mašīnas lietošanas laikā jums rodas nepatīkama, ādu balinoša sajūta, nekavējoties pārtrauciet darbu. Ievērojiet atbilstošus darba pārtraukumus. Regulāriem mašīnas lietotājiem bieži jāpārbauda pirkstu stāvoklis.

▲ BRĪDINĀJUMS

Saskare ar krūmgrieža pļaušanas galvu var izraisīt nopietnus miesas bojājumus.

PĻAUŠANAS IETEIKUMIEM *Skatīt 7.Att.*

- Krūmgriezi turiet noliektu pļaušanas zonas virzienā, kas ir optimālā pļaušanas pozīcija.
- Šis rīks sniegs labāku griezumu, pārvietojot to no kreisās uz labo pusi darba zonā; pļaušana būs mazāk efektīva, ja to veic no labās uz kreiso pusi.
- Pļaušanas operācijai izmantojiet stieples galu; nespiediet stieples turētājgalvu zālē.
- Saskaroties ar dzeloņstieplēm un žogiem, s ieple ātrāk nolietojas, līdz tā pilnībā pārtrūkst. Stieple ātri nolietojas, nonākot saskarē ar akmeņiem, ietvēm, ķieģeļiem, un kokiem.
- Izvairieties no saskares ar kokiem un krūmiem. S ieple var sabojāt koku mizu, koka līstes, paneļus un mietus un žogus.
- Darbības laikā uzstādiet metāla kloķi aizmugures roktura gumijas caurumā; atbloķējiet un noņemiet metāla pogu, ja to nelietojat.

STIEPLES AUTOMĀTISKĀ PADEVE *Skatīt 8.Att.*

Kamēr auklas trimmeris darbojas, pļaušanas aukla nolietojas un kļūst īsāka. Trimmeris ir aprīkots ar saskares auklas pagarinājumu, kas pagarina auklu, kad galva rotēšanas laikā saskaras ar zemi. Griešanas asmens nogriezīs auklu, lai saglabātu akurātu pļaušanas garumu.

PIELĀGOJAMS PĻAUŠANAS DIAMETRS *Skatīt 9.Att.*

Trimmeris pašlaik ir iestatīts uz 14 collu pļaušanas garumu. Lai pielāgotu 16 collu pļaušanas garumu:

- Noņemiet auklas trimmera akumulatoru.
- Noņemiet abas nogriešanas asmeņa skrūves ar Phillips skrūvgrēzi (nav iekļauts).
- Pagrieziet nogriešanas asmeni par 180°.
- Aizvietojiet abas skrūves nogriešanas asmenī.

Piezīme: Iestatiet nogriešanas asmeni uz 14 collām, lielākam darbības laikam. Iestatiet nogriešanas asmeni uz 16 collām, lielākai pļaušanas platībai.

Piezīme: Mazāka diametrs griešanas ceļš maksimāli palielinās darbības laiku un griešanas ātrumu, bet lielāks griešanas ceļš palīdzēs ātrāk pabeigt griešanas darbu.

ASMENS AR PĻAUŠANAS STIEPLI *Skatīt 9.Att.*

Rīks ir aprīkots ar asmens pļaušanas stiepli uz zāles deflektora. Optimālai pļaušanai stiepli izritiniet, līdz tiek pļauts pareizais garums, izmantojot asmeni ar pļaušanas stiepli. Veiciet pļaušanas stieples izritināšanu ikreiz, kad motora rotācija ir lielāka nekā parasti, vai arī, ja ir samazinājies pļaušanas efektivitāte. Tas saglabā optimālas efektivitātes līmeni un pareizu pļaušanas stieples garumu pienācīgai darba veikšanai.

▲ BRĪDINĀJUMS

Nomaigās gadījumā izmantot ikai oriģinālās rezerves daļas. Citu detaļu izmantošana var radīt draudus vai arī sabojāt ierīci.

▲ BRĪDINĀJUMS

Lai novērstu nopietnu traumu risku, tīrot vai veicot jebkuru apkopes darbu, akumulatoru vienmēr izņemiet no ierīces.

VISPĀRĒJĀ UZTURĒŠANA

Pirms lietošanas pārbaudiet, vai ierīce nav bojāta, netrūkst tās daļas vai arī tās nav vajīgas, piemēram, skrūves, uzgriežņi, bultskrūves, stiprinājumi, utt. Stingri pievelciet visus stiprinājumus un aizdares, un neiedarbini

Latviski (Tulkojums no oriģinālās dokumentācijas)

izstrādājumu, līdz visas trūkstošās vai bojātās detaļas nav nomainītas.

Nelietojiet šķīdinātājus, lai notīrītu plastmasas daļas. Izmantojot komerciāli pieejamo šķīdinātāju, var tikt bojāti vairums plastmasas materiālu. Lietojiet tīru drāniņu, lai notīrītu netīrumus, putekļus, eļļu, smērvielu, utt.

▲ BRĪDINĀJUMS

Plastmasas daļas nekādā gadījumā nedrīkst nonākt saskarē ar bremžu šķidrums, benzīnu, naftas bāzes produktiem, eļļu, utt. Ķīmiskās vielas var sabojāt, vājināt vai iznīcināt plastmasas, kas var izraisīt nopietnus miesas bojājumus. Tikai detaļas, kas iekļautas rezerves daļu sarakstā, var remontēt vai aizstāt klients. Visas pārējās detaļas jāaizstāj autorizētam servisa centram.

Klients var remontēt vai mainīt tikai daļu sarakstā norādītās daļas. Visas citas daļas jāmaina pilnvarotā apkopes centrā.

▲ BRĪDINĀJUMS

Lai novērstu nopietnu traumu risku, tīrot vai veicot jebkuru apkopes darbu, akumulatoru vienmēr izņemiet no ierīces.

SPOLES NOMAIŅAI *Skatīt 10.Att.*

Lietojiet tikai monošķēdas pļaušanas stieples ar 2 mm diametru.

- Izņemiet akumulatora bloku.
- Nospiediet uz izciļņa iekšpuses uz spoles pārsega sāniem.
- Pavelciet uz augšu spoles pārsegu, lai to noņemtu.
- Izņemiet veco spoli.
- Lai uzstādītu jaunu spoli, pārliecinieties, vai s ielepe ir nobloķēta jaunās spoles rievā. Pārliecinieties, vai pļaušanas stieples gals sniedzas apmēram 15 cm aiz slota.
- Jauno spoli ievietojiet tā, lai pļaušanas stieple un slots būtu saskaņoti ar pļaušanas galvas atveri. Izvelciet stiepli caur atveri.
- Stiepli, kas nāk no pļaušanas galvas, velciet, lai tā ietu caur spoles slotu.
- No jauna uzstādiet spoles pārsegu, nospiežot izciļņu atverēs un piemērojot spiedienu, līdz spoles pārsegs nofiksējas atbilstošajā vietā.

AUKLAS NOMAIŅAI *Skatīt 10.Att.*

- Izņemiet akumulatoru.
- Noņemiet spoli un auklas galviņas.

PIEZĪME: Noņemiet veco auklu, kas palikusi uz spoles.

- Nogrieziet apmēram 9 pēdas garu auklas gabalu. Izmantojiet tikai 0,065 collu diametra vienas šķēdras auklu.
- Ievietojiet auklu spoles augšējās daļas enkurveida atverē. Tiniet auklu ar spoles augšējo daļu pulksteņrādītāju kustības virzienā, kā parādīts ar buliņām uz spoles. Ielieciet auklu augšējā spoles a loka spraugā, atstājot aiz spraugas apmēram 6 collas. Neuzpildiet par daudz. Pēc auklas satīšanas vajadzētu palikt apmēram 1/4 collu liela atstatuma starp uzlīmto auklu un spoles ārējo malu.
- Uzlieciet spoli un spoles vāku. Informāciju par spoles nomaīņu skatiet iepriekš šajā rokasgrāmatā.

ZĀLES PLĀVĒJA MONTĀŽAI *Skatīt 11.Att.*

Uzmanību: Uzmanieties no asām malām; vienmēr lietojiet cimdus.

- Izņemiet akumulatora bloku.
- Pārliecinieties, vai elements "F" ir uzstādīts uz krūmgrieža.
- Ievietojiet piemērotu skrūvgriezi cauri abiem caurumiem.
- Novietojiet zāles plāvēja asmeni "G" uz starplikas "F" augšējās daļas, pārliecinoties, vai tas ir iecentrēts.
- Novietojiet paplāksni "H" uz zāles plāvēja asmens "G" augšējās daļas.
- Novietojiet pārsegu T uz paplāksnes "H"
- Izmantojot 19mm vai 3/4 collu uzgriežatslēgu, pievelciet kontruzgriezni "J" pretēji pulksteņrādītāja kustības virzienam līdz 44 līdz 58 collām Nm vai 32 līdz 42 pēdām/uz mārciņu.
- Pagrieziet zāles plāvēja asmeni "B", lai pārliecinātos, vai asmens ir stingri nostiprināts.

KRŪMGRIEŽAUZGLABĀŠANA

- Pirms uzglabāšanas izņemiet no krūmgrieža akumulatoru.
- Glabājiet ierīci bērniem nepieejamā vietā.
- Neuzglabājiet kodīgu vielu, piemēram, dārza ķimikāliju vai pretledus sāls tuvumā.
- Glabājiet un uzlādējiet akumulatoru vēsā vietā. Temperatūra virs vai zem normālas apkārtējās vides temperatūras samazina akumulatora darbības laiku.
- Glabājiet akumulatoru vietās ar gaisa temperatūru zemāku par 27°C un bez mitruma.
- Visi akumulatori laika gaitā izlādējas. Jo augstāka temperatūra, jo vairāk akumulators izlādējas. Ierīces ilgstošas dīkstāves gadījumā uzlādējiet akumulatoru katru mēnesi vai reizi divos mēnešos. Šī darbība pagarina akumulatora darbības laiku.

Latviski (Tulkojums no oriģinālās dokumentācijas)

- Transportēšanas laikā krūmgriezi nostipriniet, lai novērstu bojājumus vai traumas. Pirms uzglabāšanas veiciet ikdienas uzkopšanu un apkopi; izmantojiet atbilstošus plaušanas piederumu aizsargus, lai aizsargātu metāla asmeņus. Lietojiet piemērotu metāla asmeņu pārsegu transportēšanas un uzglabāšanas laikā.



Atsevišķa nodošana. Preci nedrīkst izmest kopā ar parastiem mājtsaimniecības atkritumiem. Ja jūs kādu dienu secināt, ka jūsu dārza darbarīkus nepieciešams nomainīt, vai jūs tos vairs neizmantojat, neizmetiet tos kopā ar mājtsaimniecības atkritumiem. Šo precī jānodod atsevišķam nodošanas punktam.

APKĀRTĒJĀS VIDES AIZSARDZĪBA

- Mašīnas īpašniekam ir jārūpējas par vides aizsardzību, izturoties ar cieņu pret sabiedrību un vidi, kurā dzīvojam. Centieties nekļūt par jūsu kaimiņu traucējumu cēloni.
- Rūpīgi ievērojiet vietējo likumdošanu, kas attiecas uz iepakojuma materiālu, eļļas, benzīna, filtru, bojātu detaļu vai citu vidi piesārņojošo materiālu utilizāciju; šos atkritumus nedrīkst izmest sadzīves atkritumu konteineros un tie ir jānogādā uz speciāliem savākšanas centriem, kas nodrošina atkritumu utilizāciju.
- Rūpīgi ievērojiet vietējo likumdošanu, kas attiecas uz plaušanas atkritumu utilizāciju.
- Pēc mašīnas izvadīšanas no ekspluatācijas, nemetiet to ārā, bet sazinieties ar atkritumu savākšanas centru saskaņā ar vietējās likumdošanas prasībām.



Atsevišķa izmantoto preču un iepakojumu savākšana ļaut materiālus pārstrādāt un izmantot vēlreiz.

Pārstrādātu materiālu atkārtota izmantošana novērš vides piesārņojumu un samazina jaunu izejvielu pieprasījumu.

Akumulatori



Li ija jonu

Pēc akumulatoru nolietošanās, a brīvojieties no tiem domājot par mūsu vidi. Akumulators satur vielas, kas ir bīstamas jums un videi. To ir jānoņem un tas ir atsevišķi jānogādā iestādē, kas pieņem lītija jonu akumulatorus.

Slovenčina (Preklad z pôvodných inštrukcií)

Tento drôtový strihač bol skonštruovaný a vyrobený podľa vysokého štandardu pre spoľahlivosť, jednoduchú obsluhu a bezpečnosť operátora. Pri dodržaní primeranej starostlivosti vám zaistí stabilnú a bezproblémovú prevádzku.

UCHOVAJTE SI TENTO NÁVOD PRE PRÍPADNÚ BUDÚCU POTREBU

ÚVOD

Toto zariadenie nie je určené pre použitie osobami (vrátane detí) so zníženým intelektom alebo nedostatočným skúsenosťami a znalosťami, pokiaľ nepracujú pod dozorom alebo neabsolvovali poučenie o používaní zariadenia osobou zodpovednou za ich bezpečnosť.

Deti musia byť pod dozorom, aby sa nemohli so zariadením hrať.

Tento produkt má množstvo funkcií, ktoré zjednodušia a uľahčia jeho obsluhu.

Na dosiahnutie jednoduchkej obsluhy a prevádzky boli pri navrhovaní tohto produktu najvyššou prioritou bezpečnosť, výkon a spoľahlivosť.

PLÁNOVANÉ POUŽITIE

Tento strihač je určený na kosenie trávy a podobne mäkkej vegetácie a na orezávanie okrajov trávnikov na súkromných záhradných plochách, ktoré nie sú dostupné pomocou kosačky na trávu.

Jeho rezná rovina by mala byť vždy približne rovnobežná so zemou. Pokiaľ sa nepoužíva týmto spôsobom, výrazne sa zvyšuje riziko poranenia osôb a škôd na majetku následkom odletujúcich predmetov.

Zariadenie nie je určené na použitie vo verejných záhradách, parkoch, športových centrách alebo na okrajoch ciest, ani v poľnohospodárstve a lesníctve.

Tieto nožnice na trávu je možné použiť na strihanie alebo sekanie: Živých plotov, krovia a krovinných porastov, Kvetov. Nemala by sa nikdy používať so strihacím zariadením rotujúcim zvisle.

VŠEOBECNÉ BEZPEČNOSTNÉ PREDPISY

⚠ VAROVANIE

Prečítajte si všetky bezpečnostné výstrahy a pokyny. Pri nedodržaní týchto výstrah a pokynov môže dôjsť k úraze elektrickým prúdom, požiaru a/alebo závažnému poraneniu.

O DLOŽTE VŠETKY UPOZORNENIA A POKYNY POUŽITIE V BUDÚCNOSTI.

⚠ VAROVANIE

Prečítajte si všetky bezpečnostné upozornenia a pokyny. Nedodržanie týchto upozornení a pokynov môže spôsobiť úraz elektrickým prúdom, požiar alebo vážne poranenia.

Pojem „mechanický nástroj“ vo výstrahách sa vzťahuje na akumulátorový (bezkáblový) mechanický nástroj.

- Používajte ochranné okuliare.
- Nástroj nikdy nedovoľte používať deťom alebo osobám neoboznameným s návodom na použitie.
- Keď sa v blízkosti nachádzajú iné osoby, najmä deti alebo domáce zvieratá, zastavte nástroj.
- Zariadenie prevádzkujte len počas denného svetla alebo pri dobrom umelom osvetlení.
- Pred začatím používania stroja a po akomkoľvek náraze skontrolujte znaky opotrebovania alebo poškodenia a v prípade potreby ich opravte.
- Nikdy nepracujte s nástrojom, ktorý má poškodené kryty alebo keď kryty nie sú nasadené.
- Neustále, najmä pri zapínaní motora, držte ruky a nohy mimo dosahu rezných prostriedkov.
- Chráňte sa pred poranením od ľubovoľného zariadenia namontovaného na orezávanie dĺžky drôteného vlákna. Po predĺžení nového rezného drôtu vždy vráťte zariadenie pred zapnutím do štandardnej prevádzkovej polohy.
- Nikdy nenasadzujte kovové rezné prvky.
- Nikdy nepoužívajte náhradné diely alebo príslušenstvo, ktoré nedodal alebo neodporučil výrobca.
- Pred kontrolou, čistením alebo servisom nástroja alebo keď sa nástroj nepoužíva, odpojte akumulátor od nástroja.
- Vždy skontrolujte, či vetracie otvory nie sú upchaté úlomkami.

PREČÍTAJTE SI VŠ ETKY POKYNY

PRACOVNÝ PRIESTOR

- Zabezpečte, aby pracovný priestor bol čistý a dostatočne osvetlený. Neupratané a neosvetlené priestory zvyšujú riziko nehôd.
- Nepoužívajte elektrické náradie vo výbušnej atmosfére, napríklad v prítomnosti horľavých kvapalín, plynov alebo prachu. Pri práci s elektrickým náradím sa tvoria iskry, ktoré môžu spôsobiť vznietenie prachu alebo výparov.
- Všetky okolostojace osoby (najmä deti a domáce zvieratá) musia stáť minimálne 15 m od pracoviska. Akékoľvek rozptyľovanie môže spôsobiť stratu kontroly nad náradím.

Slovenčina (Preklad z pôvodných inštrukcií)

ELEKTRICKÁ BEZPEČNOSŤ

- **Mechanické nástroje nevystavujte dažďu ani mokrému prostrediu.** Voda, ktorá vnikne do mechanického nástroja, zvyšuje riziko úrazu elektrickým prúdom.

OSOBNÁ BEZPEČNOSŤ

- **Buďte vždy ostražití a venujte pozornosť tomu, čo robíte; pri obsluhu elektrického náradia sa riadte zdravým rozumom. Nepoužívajte elektrické náradie, keď ste unavení alebo pod vplyvom drog, alkoholu alebo liekov, ktoré znižujú pozornosť.** Aj krátka nepozornosť pri práci s elektrickým náradím môže spôsobiť vážne zranenie.
- **Používajte osobné ochranné prostriedky. Vždy používajte ochranu očí.** Ochranné prostriedky, napríklad maska proti prachu, protišmyková obuv, tvrdá pokrývka hlavy alebo chrániče sluchu používané pre príslušné podmienky znižujú riziko úrazov.
- **Zabráňte náhodnému spusteniu. Pred pripojením k zdroju elektrickej energie alebo k akumulátoru, zdvihnutím alebo prenesením náradia skontrolujte, či je vypínač vo vypnutej polohe.** Prenášanie elektrického náradia s prstom na vypínači alebo zapojenie elektrického náradia do siete, keď je vypínač zapnutý, zvyšuje riziko úrazu.
- **Pred zapnutím náradia odstráňte všetky nastavovacie kľúče.** Kľúč, nachádzajúci sa v otáčajúcej sa časti náradia, môže spôsobiť zranenie.
- **Zaujmite pevný postoj a ruky nenahájajte príliš ďaleko alebo vysoko. Zaujmite pevný postoj v nohách a pracujte v stabilnej polohe.** To vám zabezpečí lepšiu kontrolu nad elektrickým náradím v nepredvídaných situáciách.
- **Noste vhodný pracovný odev. Nenoste voľný odev ani šperky. Nepribližujte sa vlasmi, odevom alebo rukavicami k pohybujúcim sa častiam.** Voľný odev, šperky alebo dlhé vlasy sa môžu v pohybujúcich sa častiach zachytiť.
- **Použitie ochrany sluchu znižuje schopnosť počuť výstrahy (výkriky alebo alarmy).** operátor musí venovať zvýšenú pozornosť tomu, čo sa deje naM mieste práce.
- **Ak sú zariadenia vybavené pripojením na prostriedky na odsávanie a zber prachu, zaistite, aby boli správne pripojené a primerane sa používali.** Pri použití týchto prostriedkov sa znižujú riziká pochádzajúce z prachu.

POUŽÍVANIE A STAROSTLIVOSŤ O NÁRADIE

- **Na náradie netlačte. Používajte vždy náradie vhodné na daný účel.** Používanie vhodného náradia vám prácu uľahčí a urobí ju bezpečnejšou a rýchlejšou.
- **Náradie nepoužívajte, ak nie je možné ho spínačom**

zapnúť alebo vypnúť. Náradie, ktoré sa nedá správne ovládať, je nebezpečné a je nutné ho nechať opraviť.

- **Pred vykonaním akýchkoľvek úprav, výmene príslušenstva alebo odložením mechanického nástroja odpojte zástrčku zo sieťovej zásuvky a/ alebo jednotky akumulátora.** Takéto preventívne opatrenie znižuje riziko neúmyselného spustenia mechanického nástroja.
- **Rezné nástroje musia byť ostré a čisté.** Ak sa rezné nástroje riadne udržiavajú a sú ostré, je menej pravdepodobné, že sa zaseknú a ľahšie sa ovládajú.
- **Keď náradie nepoužívate, uchovávajte ho mimo dosahu detí a nedovoľte ho používať osobám, ktoré s náradím alebo s týmto návodom nie sú oboznámené.** Elektrické náradie v rukách osôb, ktoré s ním nemajú skúsenosti, je nebezpečné.
- **Na elektrickom náradí vykonávajte riadnu údržbu. Skontrolujte, či sú pohyblivé časti náradia vyrovnané, či žiadna jeho časť nie je zlomená; skontrolujte aj funkčnosť všetkých častí, ktoré môžu ovplyvniť prevádzku náradia.** Akýkoľvek poškodený dielce náradia je potrebné nechať opraviť. Mnoho nehôd je zapríčinených zlou údržbou elektrického náradia.
- **Dbajte na to, aby sa na strihači nehromadili úlomky.** Často ho čistite, aby bola možná dobrá ventilácia. Dodržiavajte pokyny na čistenie v tomto návode.
- **Používajte náradie, jeho príslušenstvo, nože atď. v súlade s týmito pokynmi so zohľadnením pracovných podmienok a práce, ktorá sa má vykonávať.** Používanie náradia na iné činnosti, než na aké je určené, môže zapríčiniť vznik nebezpečnej situácie.

POUŽÍVANIE AKUMULÁTOROVÉHO NÁSTROJA A STAROSTLIVOSŤ OŇ

- **Nabíjajte len s použitím nabíjačky špecifikovanej výrobcem.** Nabíjačka, ktorá je vhodná pre jeden typ jednotky akumulátora, môže pri použití s inou jednotkou akumulátora spôsobiť riziko požiaru.
- **Akumulátorové nástroje používajte len so špecificky určenými jednotkami akumulátorov.** Pri použití iných jednotiek akumulátora vzniká riziko poranenia a požiaru.
- **Keď sa jednotka akumulátora nepoužíva, nedávajte ju do blízkosti iných kovových objektov, ako sú papierové sponky, mince, kľúče, klince, skrutky či iné malé kovové predmety, ktoré by mohli skratovať svorky.** Pri skratovaní svoriek akumulátora môže dôjsť k popáleninám alebo požiaru.
- **Za nevhodných podmienok, keď by z batérie vytekala kvapalina, predchádzajte kontaktu s ňou.** Pri náhodnom kontakte opláchnite vodou. Ak tekutina zasiahne oči, dodatočne vyhľadajte lekársku pomoc. Tekutina vytečená z akumulátora

Slovenčina (Preklad z pôvodných inštrukcií)

môže spôsobiť podráždenie alebo popáleniny.

OPRAVY

- **Opravu elektrického náradia zverte kvalifikovanému technikovi; pri oprave sa musia používať len originálne náhradné dielce.** Tým sa zaručí bezpečnosť práce s náradím.

ÚDRŽBA

- Po použití a pred skladovaním odpojte nástroj od akumulátora a skontrolujte prípadné poškodenie.
- Nástroj nepoužívate, odložte ho mimo dosahu detí.
- Strihače trávy môže opravovať len autorizovaný servis.
- Používajte len výrobcom odporúčané náhradné diely a príslušenstvo.

UPOZORNENIE

Rezací hlavica sa po vypnutí ešte niekoľko sekúnd otáča.















- Emisie vibrácií počas skutočného použitia elektrického nástroja sa môžu líšiť od celkových uvádzaných hodnôt v závislosti na spôsoboch, ktorými sa nástroj používa.
- Bolo zistené, že vibrácie z ručných nástrojov môžu prispieť u určitých ľudí k stavu nazývanému Raynaudov syndróm. Symptómy sa môžu prejavovať trpnutím, zníženou citlivosťou a obelením prstov, čo je obvyčajne zjavné pri vystavení sa chladu. Dedičné faktory, vystavovanie sa chladu a vlhkosti, diéta, fajčenie a pracovné zvyky môžu značne prispieť k vzniku týchto symptómov. Existujú opatrenia, ktoré môže operátor vykonať na možné zníženie účinkov vibrácií:
 - Udržiavať svoje telo počas chladného počasia v teple. Keď prevádzkujete jednotku, noste rukavice, aby sa ruky a zápästia udržiavali v teple. Bolo zistené, že chladné počasia je hlavným faktorom, ktorý prispieva k Raynaudovmu syndrómu.
 - Po každom určitom časovom úseku prevádzky cvičte, aby ste zlepšili krvný obeh.
 - Počas práce si doprajte časté prestávky. obmedzte dobu vystavovania sa cez deň.

Ak zistíte ktorýkoľvek zo symptómov tohto stavu, okamžite prerušte používanie zariadenia, navštívte svojho lekára a povedzte mu o symptómoch.

Slovenčina (Preklad z pôvodných inštrukcií)



POUŽITÉ SYMBOLY

Na tomto výrobku sa môžu objaviť niektoré z týchto symbolov. Pozorne si ich preštudujte a naučte sa ich význam. Správny výklad týchto symbolov umožní obsluhujúcemu pracovníkovi lepšie a bezpečnejším spôsobom používať výrobok.

SYMBOL	VÝZNAM/VYSVETLENIE
	Dávajte pozor na hnací impulz rezného nástroja.
	Uvádza opatrenia pre bezpečnosť obsluhujúceho pracovníka.
	Predmety, ktoré nástroj odrazí môžu odskočiť a spôsobiť vážne zranenia alebo škodu na veciach. Noste ochrannú výbavu a bezpečnostné topánky.
	Prípadných pozorovateľov, hlavne deti a zvieratá, držte v bezpečnej vzdialenosti aspoň 15 m od pracovnej zóny.
	Nepoužívajte ozubené rezné nástroje.
	Nevystavujte dažďu alebo vlhkosti.
	Osoby, prítomné na mieste, sa musia zdržiavať v primeranej vzdialenosti od zariadenia.
	Prečítajte si pozorne manuál a dodržujte všetky pokyny a bezpečnostné opatrenia.
	Noste vystužené bezpečnostné topánky s protišmykovou úpravou.
	Noste hrubé pracovné rukavice s protišmykovou úpravou.
	Noste ochrannú prilbu.
	Používajte ochranu zraku a sluchu.
	Maximálna rotačná frekvencia vretena. <math>< 5500</math>
	Konštrukcia s dvojitoú izoláciou

Slovenčina (Preklad z pôvodných inštrukcií)

POUŽITÉ SYMBOLY

Nasledujúce značky a v znamy vysvetľujú úroveň rizika spojen m s v robkom.		
ZNAČKA	ZNAMENIE	VÝZNAM
	NEBEZPEČENSTVO	Označuje bezprostredne nebezpečnú situáciu, ktorá môže vyústiť v smrť, alebo vážne zranenie.
	VAROVANIE	Označuje potenciálne nebezpečnú situáciu, ktorá môže vyústiť v smrť, alebo vážne zranenie.
	VÝSTRAHA	Označuje potenciálne nebezpečnú situáciu, ktorá môže vyústiť v ľahké, alebo stredne a ťažké zranenie.
	VÝSTRAHA	(bez výstražnej značky s výkričníkom) Označuje situáciu, ktorá môže zapríčiniť škodu na majetku.

ÚDRŽBA

Údržba je veľmi náročná a vyžaduje dokonalú znalosť zariadenia, preto ju musí vykonať kvalifikovaný technik. V prípade opravy výrobku vám odporúčame obrátiť sa na **AUTORIZOVANÉ SERVISNÉ STREDISKO**. V prípade výmeny používajte výlučne originálne náhradné diely.

⚠ VAROVANIE

Prevádzkou elektrických zariadení môže dôjsť k odmršteniu materiálov do očí s následkom vážnych úrazov zraku. Pre začatím pracovných úkonov si nasadte ochranný štít alebo okuliare s bočnou ochranou, a ak je to potrebné, aj masku pre úplnú ochranu tváre. Odporúčame nasadiť na okuliare alebo na štandardné bezpečnostné okuliare s bočnou ochranou, ochrannú masku so širokým zorným poľom. Používajte vždy bezpečnostné okuliare vyhovujúce norme EN 166.

Slovenčina (Preklad z pôvodných inštrukcií)

ŠPECIFIKÁCIE

Napätie	80 volts	
Rýchlosť bez nákladu	5500/min Maximálna	
Žacia hlava	Bump feed/Brush-cutter Blade	
Priemer vyžínacej struny	2.0 mm	
Priemer zákosu	356/406 mm (Prenosný vyžínač) 254 mm (Akumulátorový krovinores)	
Vlastnosti napájania strunovej hlavy/ Čepele na kosenie trávy	Max speed 10000rpm Max speed 10000rpm/4 teeth/	
Akumulátorová batéria	2901207	
Dobíjačka	2902507/2904007	
Hmotnosť	Max 7kg	
Prenosný vyžínač	Hladina nameraného akustického tlaku	$L_{PA}=87$ dB(A), $K_{PA}=3$ dB(A)
	Hladina akustického výkonu	$L_{WA}=94.7$ dB(A), $K_{PA}=3$ dB(A)
	Úroveň zarúčeného akustického výkonu	$L_{WA}=96$ dB(A)
	Vibrácie	< 2.5 m/s ² , $k=1.5$ m/s ²
Akumulátorový krovinores	Hladina nameraného akustického tlaku	$L_{PA}=80$ dB(A), $K_{PA}=3$ dB(A)
	Hladina akustického výkonu	$L_{WA}=93.9$ dB(A), $K_{PA}=3$ dB(A)
	Úroveň zarúčeného akustického výkonu	$L_{WA}=96$ dB(A)
	Vibrácie	< 2.5 m/s ² , $k=1.5$ m/s ²

⚠ UPOZORNENIE

Vibračné emisie počas užitočnej prevádzky elektrického prístroja sa môžu líšiť od celkovej deklarovanej hodnoty podľa režimu prevádzky; zabráňte vzniku vibrácií. Odporúčanie: počas používania noste rukavice. Obmedzte čas prevádzky a skráťte čas aktivácie.

POPIS

1. Spínač so spúšťou
2. Zadná rukoväť
3. Blokovacie tlačidlo
4. Predná rukoväť
5. H orný hriadeľ
6. Spojka teleskopického hriadeľa
7. Dolný hriadeľ
8. Tlačidlo ON/OFF (Zapnutý/Vypnutý)
9. Odchylovač trávy
10. Čepeľ na kosenie trávy

MONTÁŽ

UDPAKNING

Maskinen skal samles.

- Fjern forsigtig maskinen og alt tilbehør fra æsken. Kontroller, at alle delene, der er anført på pakkelisten, findes.

⚠ VAROVANIE

Nepoužívejte toto zariadenie, ak nejaká časť zo zoznamu zásielky je už namontovaná na zariadenie, keď ho vybalíte. Časti v tomto zozname nie sú namontované na zariadenie výrobcom a vyžadujú si montáž zmontovníkom. Použitie zariadenia, ktoré bolo nesprávne zmontované, môže zapríčiniť vážne osobné zranenie.

- Zariadenie pozorne skontrolujte, aby ste sa ubezpečili, či sa počas dodania nič nezlomilo alebo nepoškodilo.
- O balový materiál nezlikvidujte, kým ste pozorne neskontrolovali a dostatočne nevyskúšali zariadenie.

Slovenčina (Preklad z pôvodných inštrukcií)

⚠ VAROVANIE

Ak niektorá súčasť chýba, alebo je poškodená, nepracujte s prístrojom pokiaľ nie je takýto diel nahradený. Pri používaní produktu s poškodenými alebo chýbajúcimi dielmi by mohlo dôjsť k vážnemu osobnému poraneniu.

⚠ VAROVANIE

Nepokúšajte sa modifikovať produkt, alebo vytvoriť príslušenstvo, ktoré nie je odporúčané pre použitie s týmto produktom. Ignorovanie tohto upozornenia môže viesť k nebezpečným podmienkam a následným vážnym zraneniam.

⚠ VAROVANIE

Aby ste zabránili náhodnému naštartovaniu, ktoré by mohlo spôsobiť vážne zranenia, pri montáži súčiastok vždy odpojte kábel zapalovacej sviečky motora.

MONTÁŽ ODCHÝLOVAČA TRÁVY Vid' Obrázok 2.

⚠ VAROVANIE

Vystrihajte sa kontaktu s čepeľou. Nedodržanie tohto upozornenia by mohlo znamenať riziko vážnych zranení.

- Vyberte akumulátor.
- Ak sa chcete dostať k hlave strihača, otočte strihač trávy/obrubovačku.
- Pomocou krížového skrutkovača odstráňte predinštalovanú skrutku z hlavy strihača.
- Na hlavu strihača nasadte ochranný kryt.
- Zarovnajte otvor na skrutku na ochrannom kryte s otvorom na skrutku na hlave strihača.
- Vložte skrutku do hlavy strihača a utiahnite ochranný kryt a miesto.

⚠ VAROVANIE

Dávajte vždy pozor, aj potom keď získate zručnosť pri narábaní s prístrojom. Nikdy nezabúdajte, že aj okamih nepozornosti môže spôsobiť vážny úraz.

⚠ VAROVANIE

Vždy si chráňte oči. Nedodržanie tohto upozornenia by mohlo znamenať riziko vážnych zranení očí, v dôsledku predmetov vymrštených nástrojom.

⚠ VAROVANIE

Nepoužívajte súčiastky a príslušenstvo, ktoré nie sú odporúčané výrobcom. Použitie súčiastok a príslušenstva, ktoré nie sú odporúčané výrobcom môže spôsobiť ťažké zdravotné ujmy.

MONTÁŽ PREDLŽOVAČEJ TYČE NA HLAVU

Vid' Obrázok 3.

- Uvoľnite pripájacie tlačidlo na spojke.
- Zatlačte uvoľňovacie tlačidlo nachádzajúce sa na spodnej rúrke. Zarovnajte tlačidlo s polohovací otvor na spojke mechanickej hlavy.
- Zasúvajte spodnú rúrku do spojky mechanickej hlavy, kým uvoľňovacie tlačidlo nezapadne do polohovacieho otvoru.
- Pripájacie tlačidlo pevne utiahnite.

MONTÁŽ PREDNEJ RUKOVÄTE Vid' Obrázok 4.

- Namontujte hlavnú rukoväť na hriadeľ, umiestnite tyč na vrchnú časť hlavnej rukoväte, pričom pri polohovaní jednotky držte tyč vľavo.
- Umiestnite svorku na zadnej strane hlavnej rukoväte na hriadeľ.
- Vezmite 2 pripálené maticové skrutky a pripevnite ich ku svorke pomocou krížového skrutkovača (nie je súčasťou balenia).

PREVÁDZKA

Uchyťte krovínorez pravou rukou za zadnú rukoväť a ľavou rukou za prednú rukoväť. Držte zariadenie pevne oboma rukami počas prevádzky. Držte krovínorez pohodlne tak, aby zadná rukoväť bola na úrovni vašich bokov. Hlava s motorovým pohonom má vždy bežať na plný plyn. Ak by sa vám okolo predlžovacej tyče otmotali nečistoty UVOĽNITE SPINAČ SO SPŮŠŤOU a očistite.

Pri práci používajte postroj.

MONTÁŽ AKUMULÁTORA Vid' Obrázok 5.

- Umiestnite akumulátorovú batériu do krovínorezu. Klapku, ktorá vyčnieva z akumulátorovej jednotky zarovnajte s drážkami v priestore akumulátora krovínorezu.
- Predtým, než začnete používať prístroj presvedčte sa, či blokovacia záračka na dne akumulátorovej batérie správne zapadla a či je akumulátorová batéria správne upevnená.

Slovenčina (Preklad z pôvodných inštrukcií)

VYBRATIE JEDNOTKY AKUMULÁTORA *Vid' Obrázok 5.*

- Strihač zastavíte uvoľnením spínača a poistného tlačidla.
- Strihač vypnete stlačením hlavného spínača.
- Stlačte a podržte tlačidlo západky akumulátora v spodnej časti jedno ky akumulátora.
- Vyberte jednotku akumulátora zo strihača.

SPUSTENIE/ZASTAVENIE KROVINOREZU

Vid' Obrázok 6.

- Stlačte hlavné lačidlo.
- O rezávač spustíte tak, že jednou rukou uchopíte prednú rukoväť, zatiaľ čo druhou rukou držíte zadnú rukoväť a stlačíte poistku spúšte a súčasne stláčate ovládač premenlivých otáčok.
- Strihač zastavíte jednoducho uvoľnením ovládača premenlivých otáčok.

⚠ VAROVANIE

Hladina hluku. Stroj počas prevádzky nevyhnutne dosahuje určitú hladinu zvukových emisií. Hlučné pracovné postupy je možné vykonávať len na základe povolení a sú obmedzené len na určité časové obdobia. Okrem potreby využívania prestávok počas práce, môže byť takisto potrebné obmedziť počet pracovných hodín. Pre osobnú bezpečnosť a pre bezpečnosť osôb, nachádzajúcich sa v bezprostrednej blízkosti pracoviska je nutné používanie primeranej akustickej ochrany;

Vibrácie. Vždy noste bezpečnostné protivibračné rukavice. Nadmerná úroveň vibrácií môže spôsobiť blednutie prstov a syndróm karpálneho tunela. Ak spozorujete nepríjemný pocit blednutia kože na rukách, počas používania stroja, okamžite prerušte prácu. Zaveďte primerané prestávky počas práce. Pravidelní používatelia stroja by si mali často kontrolovať stav prstov na rukách.

⚠ VAROVANIE

Prípadný kontakt s vyžínacou hlavou krovinnorezu môže spôsobiť ťažké zdravotné ujmy.

ODPORÚČANIA PRE REZANIE/KOSENIE

Vid' Obrázok 7.

- Držte krovinnorez naklonený smerom ku kosenej ploche, to je optimálna poloha pre prácu.
- Kosačka bude mať lepší rez, ak ňou budete pohybovať po pracovnej ploche zľava doprava; rez bude menej účinný, ak bude vykonávaný sprava doľava.

- Na kosenie používajte špičku struny; nemahajte strunovú hlavu ponorením do trávy.
- Kontakt s ostatným drôtom a plotom, opotrebuje strunu rýchlejšie a môže spôsobiť aj jej prasknutie. Kamene, tehly, chodníky a drevo opotrebovávajú strunu veľmi rýchlo.
- Vystrihajte sa kontaktu so stromami a kríkmi. Kôra stromov, drevené dosky, panely a palety sa môžu strunou poškodiť.
- Počas prevádzky namontujte kovové koliesko na gumený otvor zadnej rukoväte, keď zariadenie nepoužívate, odistíte ho a odstráňte.

AUTOMATICKÝ POSUN STRUNY *Vid' Obrázok 8.*

Keď drôtový orezávač pracuje, rezacie vlákno sa opotrebuje a skracuje. Tento strihač je vybavený nárazovým posunom vlákna, ktoré vysunie ďalšie vlákno, keď hlava narazí na zem počas rotácie. Rezacie ostrie odreže vlákno tak, aby sa dosiahol presný rezací pokos.

NASTAVITELNÝ PRIEMER STRIHANIA *Vid' Obrázok 9.*

Strihač je momentálne nastavený na rezací pokos 14 palcov. Nastavenie rezacieho pokosu 16 palcov:

- Vyberte akumulátor z drôtového strihača.
- Odstráňte obe skrutky na orezávačom ostří pomocou krížového skrutkovača (nie je súčasťou balenia).
- Otočte orezávacie ostrie o 180°.
- Znova nasadte obe skrutky v orezávačom ostří.

Poznámka: Dlhšiu prevádzku dosiahnete, keď nastavíte orezávacie ostrie na 14 palcov. Dlhšiu prevádzku dosiahnete, keď nastavíte orezávacie ostrie na 16 palcov.

Poznámka: trasa strihania menšieho priemeru umožní maximalizovať dobu práce a rýchlosť strihania, zatiaľ čo väčšia trasa strihania umožní strihanie dokončiť rýchlejšie.

ČEPEL' NA STRIHANIE STRUNY *Vid' Obrázok 9.*

Zariadenia má čepeľ na strihanie struny, umiestnenú na odchyľovači trávy. Pre dosiahnutie optimálneho rezu odvíte strunu tak, aby ju odstrihla čepeľ na strihanie struny. Vždy keď spozorujete, že motor beží na vyššie otáčky ako zvyčajne, alebo že kosenie stráca účinnosť, odvíte reznú strunu. Tým sa dosiahne optimálna miera účinnosti a správna dĺžka struny pre riadnu prevádzku.

⚠ VAROVANIE

V prípade výmeny používajte výlučne originálne náhradné diely. Použitie iných súčiastok by mohlo predstavovať nebezpečenstvo alebo poškodiť stroj.

Slovenčina (Preklad z pôvodných inštrukcií)

⚠ VAROVANIE

Pred vykonaním akéhokoľvek čistiaceho úkonu alebo údržby stroja vyberte vždy akumulátorovú batériu z prístroja, inak hrozí riziko nehody.

CELKOVÁ ÚDRŽBA

Pred použitím skontrolujte jednotku, aby ste odhalili vady, chýbajúce alebo povolené časti, ako skrutky, matice, svorníky, uzávery a pod. Riadne utiahnite všetky spojenia a uzávery a nepokúšajte sa spustiť výrobok, pokiaľ nebudú všetky chýbajúce alebo poškodené časti vymenené.

Na čistenie častí z plastickej hmoty nepoužívajte rozpúšťadlá. U väčšiny materiálov z plastických hmôt hrozí riziko poškodenia rozpúšťadlami voľne dostupnými v predaji. Na odstránenie špiny, oleja, vazelíny a pod. používajte čistú handru.

⚠ VAROVANIE

Prvky z plastických hmôt nesmú prísť do kontaktu s brzdovou kvapalinou, benzínom, výrobkami na báze nafty a penetračných olejov a pod. Tieto chemické výrobky obsahujú látky, ktoré by mohli poškodiť, oslabiť alebo zničiť plastickú hmotu, čo môže spôsobiť ťažké zdravotné ujmy. Zákazník môže vymeniť alebo opraviť len tie súčasti, ktoré sú zahrnuté do zoznamu náhradných dielov. Všetky ostatné časti musia byť vymenené v špecializovanom autorizovanom centre.

Na opravu alebo výmenu zo strany zákazníka sú určené len diely uvedené na zozname dielov. Všetky ostatné diely môže vymieňať len autorizované servisné centrum.

⚠ VAROVANIE

Pred vykonaním akéhokoľvek čistiaceho úkonu alebo údržby stroja vyberte vždy akumulátorovú batériu z prístroja, inak hrozí riziko nehody.

VÝMENA CIEVKY Vid' Obrázok 10.

Používajte výlučne výžinacie struny (silonové lanká) s jedným vláknom, s priemerom 2 mm.

- Vyberte akumulátorovú batériu.
- Stlačte smerom dovnútra klapky na bokoch ochranného krytu cievky.
- Vytiahnite smerom nahor kryt cievky a odstráňte ho.
- Vyberte starú cievku.
- Pri inštalácii novej cievky skontrolujte, či je výžinacia struna prevlečená cez otvor novej cievky. Preverte, či konce silonu vyčnievajú circa 15 cm cez otvor.
- Inštalujte novú cievku tak, aby výžinacia struna a otvor boli zároveň s okom na rezacej hlave. Prevlečte silon

cez oko.

- Vytiahnite silon vyčnievajúci z hlavy krovinozezu, a pretiahnite ho cez otvor na cievke.
- Znovu inštalujte ochranný kryt cievky. Zatlačte klapky do štrbiny a tlačte až pokiaľ sa kryt cievky nevtokne do drážok.

VÝMENA VLÁKNA Vid' Obrázok 10.

- Vyberte akumulátor.
- Vyberte cievku z hlavy s vláknom.

Poznámka: O odstráňte vše ko staré vlákno zostávajúce na cievke.

- O dstrihnite kus vlákna dĺžky približne 3 m. Použite len monofilové vlákno s priemerom 1.5 mm.
- Vložte vlákno do ukotvovacieho otvoru v hornej časti cievky. Naviňte vlákno okolo hornej časti cievky v smere pohybu hodinových ručičiek podľa šípok na cievke. Vložte vlákno do štrbiny na hornej prírubie cievky, pričom nechajte približne 15 cm vyčnievať zo štrbiny. Nepreplňajte. Po navinutí vlákna by malo zostať minimálne 1/4 in medzi navinutým vláknom a vonkajším okrajom cievky.
- Znova nasadte cievku a kryt cievky. Pozrite časť o výmene cievky vyššie tomto návode.

MONTÁŽ KOSAČKY Vid' Obrázok 11.

Upozornenie: Dávajte pozor na ostré hrany, noste vždy rukavice.

- Vyberte akumulátorovú batériu.
- Skontrolujte, či je súčasť 'F' inštalovaná na hriadelí krovinozezu.
- Cez oba otvory zaveďte skrutkovač vhodného rozmeru.
- Na hornú časť rozpery 'F' umiestnite čepeľ kosačky 'G' a skontrolujte, či je vycentrovaná.
- Na hornú časť čepele kosačky 'G' umiestnite podložku 'H'.
- Na podložku 'H' umiestnite kryt 'I'.
- Pomocou 19 mm alebo 3/4" kľuča utiahnite proti smeru hodinových ručičiek poistnú maticu 'J', ťahovací moment má byť 44-58" Nm alebo 32-42 stôp/libru.
- Rozložte čepeľ kosačky 'B' a presvedčte sa, či je správne upevnená.

USKLADNENIE KROVINOREZU

- Pred uskladnením krovinozezu odstráňte z neho akumulátorovú batériu.
- Jednotku skladujte tak, aby nebola na dosah deťom.
- Neukladajte ju do blízkosti koroziívnych látok, ako chemické postrekové látky alebo posypová soľ.

Slovenčina (Preklad z pôvodných inštrukcií)

- Akumulátorovú batériu uložte a dobíjajte na chladnom mieste. Teploty nižšie alebo vyššie ako normálna teplota prostredia znižujú životnosť akumulátorovej batérie.
- Akumulátorovú batériu uložte na suché miesto bez prístupu vlhkosti, kde je teplota nižšia než 27°C.
- Všetky akumulátorové batérie postupom času strácajú schopnosť dobiť sa. Čím je vyššia teplota, tým skôr sa akumulátor vybije. V prípade, že sa prístroj nepoužíva po dlhšiu dobu, dobíjanie akumulátorovej batérie vykonajte každý mesiac alebo každé dva mesiace. To predĺži životnosť akumulátora.
- Počas prepravy zaistíte krovínorez, aby nedošlo ku škodám alebo úrazom. Predtým, než uskladníte krovínorez, vykonajte náležité čistiace úkony a údržbu; pri kovových čepeliach použite vhodné ochranné pomôcky pre manipuláciu s reznými nástrojmi. Počas prepravy a uskladnenia kovových čepelí použite vhodný kryt.



Oddelený zber. Tento produkt sa nesmie likvidovať s bežným komunálnym odpadom. Keď jedného dňa zistíte, že váš produkt Greenworks tools potrebuje náhradu alebo ho už viacej nepotrebujete, neodhadzujte do bežného komunálneho odpadu. Poskytnite tento produkt na oddelený zber.



Oddelený zber použitých produktov a obalov umožňuje recykláciu a opätovné použitie materiálov.

Opakované použitie recyklovaných materiálov pomáha predchádzať znečisteniu životného prostredia a znižuje dopyt po surovinách.

OCHRANA ŽIVOTNÉHO PROSTREDIA

- Ochrana životného prostredia musí predstavovať významný a prioritný aspekt použitia stroja, v prospech civilného občianskeho spolunažívania a prostredia, v ktorom žijeme. Dbajte na to, aby ste používaní stroja nerušili vašich susedov.
- Dôkladne dodržujte miestne normy pre likvidáciu obalov, olejov, benzínu, filtrov, opotrebovaných súčastí alebo akýchkoľvek látok so silným dopadom na životné prostredie; tieto odpadky nesmú byť odhodené do bežného odpadu, ale musia byť separované a odovzdané do príslušných zberných stredísk, ktoré zabezpečia recykláciu materiálov.
- Dôsledne dodržujte miestne predpisy, týkajúce sa materiálu vzniknutého kosením.
- Pri vyradovaní stroja z prevádzky ho nenechávajte voľne v prírode, ale obráťte sa na zberné stredisko v súlade s platnými miestnymi predpismi.

Akumulátory



Lítium-iónové

Na konci životnosti zlikvidujte akumulátory s ohľadom na životné prostredie. Akumulátor obsahuje materiál, ktorý je nebezpečný pre vás i životné prostredie. Musí sa vyhádzať a likvidovať oddelene v zariadení na zber lítium-iónových akumulátorov.

Slovenčina (Preklad z pôvodných inštrukcií)

NÁVOD NA ZISŤOVANIE PORÚCH

PORUCHA	PRAVDEPODOBNÁ PRÍČINA	NÁPRAVA
Struna sa nevysúva keď sa používa hlava s automatickým odvíjaním.	Jednotlivé vrstvy struny na cievke sa navzájom zlepili.	Namažte silikónovým sprayom.
	Na cievke nie je dostatočné množstvo struny.	Preštudujte si kapitolu "Výmena vyžínacej struny" v tomto manuáli.
	Struna sa spotrebovala a je veľmi krá ka.	Ťahajte strunu, zatiaľ čo tlačíte na tlačidlo pre uvoľnenie.
	Struna na cievke sa zamotala.	Odstráňte strunu z cievky a znovu ju namotajte. Preštudujte si kapitolu "Výmena vyžínacej struny" v tomto manuáli.
Tráva sa hromadí v okolí uloženia hriadeľa a na strunovej hlave.	Trávu kosíte v príliš nízkej polohe	Aby ste zabránili hromadeniu trávy, koste ju zhora nadol.
Jednotku nie je možné spus tiť.	Akumulátorová batéria nie je upevnená.	Ak chcete upevniť akumulátorovú jednotku, poistky na jej dolnej časti musia správnym spôsobom zapadnúť do svojho uloženia.
	Akumulátorová batéria nie je dobitá	Akumulátorovú jednotku dobite podľa pokynov, uvedených pri danom zariadení.
	Skafit ikke ordentligt samlet.	Skontrolujte či je dolná tyč riadne zavedená do spriahadla na hornej tyči a utiahnite spriahadlo.

Български(Превод от оригиналните инструкции)

Вашият тример е проектиран и произведен съобразно високи стандарти за надеждност, лесна работа и безопасност на оператора. При правилна грижа за уреда се гарантира дългогодишна здрава и безпроблемна работа.

ЗАПАЗЕТЕ ТОВА РЪКОВОДСТВО ЗА БЪДЕЩИ СПРАВКИ

ВЪВЕДЕНИЕ

Този уред не е предназначен за употреба от лица (включително деца) с намалени познавателни способности или лица, които нямат необходимите опит и знания, освен ако не са надзиравани и инструктирани относно употребата на този уред от лице, отговорно за тяхната безопасност.

Децата трябва да бъдат надзиравани, за да се гарантира, че не си играят с уреда.

Този продукт има много функции, които правят използването му изключително приятно.

Безопасността, производителността и надеждността са нещата с най-голям приоритет при проектирането на този продукт, което улеснява поддръжката му и работата с него.

ПРЕДНАЗНАЧЕНИЕ

Този тример е създаден за подрязване на трева и подобна мека растителност и за подрязване на тревни ръбове в частни градински зони, до които не може да достигне косачка.

Плоскостта на рязане трябва винаги да е приблизително успоредна на земната повърхност. Ако не се използва по този начин, възможността от физическо нараняване и имуществени щети от отхвърлени предмети се увеличава значително.

Не се разрешава устройството да се използва в обществени градини, паркове, спортни центрове или крайпътни зони нито в селскостопански области и гори.

Не се разрешава този тример да се използва за рязане или насичане на: жив плет, храсти, шубраци, цветя. Никога не трябва да се използва, докато режещите части се въртят вертикално.

ОБЩИ ПРАВИЛА ЗА БЕЗО

⚠ ПРЕДУПРЕЖДЕНИЕ

Трябва да прочетете всички указания и предупреждения относно безопасността. Неспазването на приведените по-долу указания може да доведе до токов удар, пожар и/или тежки травми.

Съхранявайте всички предупреждения и указания за бъдещи справки.

⚠ ПРЕДУПРЕЖДЕНИЕ

При използване на електрически инструменти трябва винаги да се вземат основни мерки за безопасност, за да се намали рискът от пожар, токов удар или физическо нараняване. Също така прочетете и се вслушайте в съветите, дадени в допълнителните инструкции за безопасност.

Използваният в предупрежденията термин "електрически инструмент" се отнася до захранван от батерия (безжичен) електрически инструмент.

- Носете предпазни очила или маска.
- Не позволявайте на деца или на лица, непознати с инструкциите да използват машината.
- Спрете да използвате уреда, докато наблизко има хора, особено деца или домашни любимци.
- Работете с уреда само на дневна светлина или при добро изкуствено осветление.
- Преди да използвате вашия инструмент или ако той е претърпял удар, проверете дали дава признаци за износване или далн е повреден. В такива случаи преинетете към необходимите ремонтни работи. Никога не използвайте машината, ако предпазителите са повредени или ако не са на мястото си.
- Винаги пазете ръцете и краката си далеч от режещите части особено при включването на мотора.
- Пазете се от наранявания от всякакви устройства, пригодени за нагласяне дължината на режещото влакно. След удължаване на ново режещо влакно винаги връщайте машината в нормална за работа позиция, преди да я включите.
- Никога не поставяйте елементи, режещи метал.
- Никога не използвайте резервни части или принадлежности, които не са предоставени или препоръчани от производителя.
- Изключете батерията от машината преди проверка, почистване или извършване на дейности по инструмента, както и когато не се използва.
- Винаги проверявайте дели по вентилационните отвори има отпадък.

ПРОЧЕТЕТЕ ВСИЧКИ ИНСТРУКЦИИ

БЕЗОПАСНОСТ НА РАБОТНАТА ЗОНА

- **Поддържайте работното пространство чисто и добре осветено.** Безпорядъкът или тъмнината в работното пространство са предпоставка за злополуки.
- **Не използвайте електрически инструменти в експлозивни среди, например в присъствието на запалителни течности, газове или прах.** По

Български(Превод от оригиналните инструкции)

време на работа електрическите инструменти произвеждат искри, които могат да възпламенят прах или пари.

- **Дръжте всички странични наблюдатели (особено деца и домашни любимци) на поне 15m разстояние от работната зона.** Ако вниманието ви бъде отклонено, може да загубите контрола над електрическия инструмент.

ЕЛЕКТРИЧЕСКА БЕЗОПАСНОСТ

- **Не излагайте електрическите инструменти на дъжд или влажни условия.** Проникването на вода в електрическия инструмент повишава опасността от токов удар.

ЛИЧНА БЕЗОПАСНОСТ

- **Бъдете бдителни, внимавайте какво правите и проявявайте благоразумие, когато боравите с електрически инструмент.** Не използвайте електрически инструмент, когато сте уморени или под влиянието на наркотични вещества, алкохол или лекарства. Миг невнимание, докато боравите с електрически инструмент, е достатъчен за получаването на сериозни наранявания.
- **Използвайте лична защитна екипировка. Винаги носете защитни очила.** Защитната екипировка, като маска против прах, пригодени против плъзгане защитни обувки, твърда шапка или антифони, използвани за подходящите условия, ще намали опасността от физически наранявания.
- **Не допускате нежелано стартиране.** Преди да вдигате или носите инструмента и преди да го включвате в електрическата мрежа и/или батерия, винаги проверявайте дали превключвателят е на позиция OFF (изкл). Носенето на инструмента с пръст върху превключвателя или включването му към електричеството, докато превключвателят му е на ON (вкл.) е предпоставка за злополуки.
- **Махнете всички гаечни или френски ключове за настройка преди да включите инструмента.** Помощен инструмент, забравен на въртящ се елемент, може да доведе до физически наранявания.
- **Не се протягайте, за да работите на трудно достижими места.** Винаги стъпвайте стабилно по време на работа и пазете равновесие. Това дава възможност за по-добър контрол над електрическия инструмент в неочаквани ситуации.
- **Обличайте се целесъобразно.** Не носете широки дрехи или украшения. Дръжте косата, дрехите и ръкавиците си на безопасно разстояние от подвижните елементи. Широки дрехи, украшенията, дългите коси могат да бъдат захванати и увлечени от движещи се елементи.

- При използване на антифони ще се намали способността да чувате предупреждения (подвиквания или аларми). Операторът трябва да е особено внимателен за това, което се случва в работната зона.
- **Ако устройството е снабдено с компоненти за премахване и събиране на прах, проверете дали те са прикачени правилно и дали се използват по предназначение.** Използването на компоненти за събиране на прах ще намали рисковете, свързани с работата в прашни условия.

ИЗПОЛЗВАНЕ И ОБСЛУЖВАНЕ НА ЕЛЕКТРИЧЕСКИЯ ИНСТРУМЕНТ

- **Не насилвайте електрическия инструмент.** Използвайте електрическия инструмент, съобразно неговото предназначение. Правилно подбранят електрически инструмент ще свърши работата по-добре и по-безопасно в зададения от производителя диапазон на натоварване.
- **Не използвайте електрически инструменти, чиито пусков прекъсвач е повреден.** Електрически инструмент, който не може да бъде контролиран посредством превключвател, е опасен и трябва да бъде ремонтиран.
- **Изключете щепсела от източника на захранване и/или батерията от електрическия инструмент, преди да извършвате каквито и да е корекции, да сменяте принадлежностите и преди съхраняване на електрическите инструменти.** Тази мярка премахва опасността от задействане на електрическия инструмент по невнимание.
- **Инструментите трябва да са чисти и заточени.** Когато режещият инструмент е заточен и чист, вероятността да блокира е по-малък и ще можете по-успешно да го овладеете.
- **Съхранявайте незаетите електрически инструменти на недостъпни за деца места и не позволявайте на лица, незапознати с инструмента или с тези указания, да боравят с него.** Когато са в ръцете на неопитни потребители, електрическите инструменти могат да бъдат изключително опасни.
- **Поддържайте електрическите инструменти в изправност.** Проверявайте за неизправности или заклиняване в подвижните елементи, за счупени части или други обстоятелства, които могат да влошат работата на електрическия инструмент. Преди да използвате електрическия инструмент, се погрижете повредите да бъдат отстранени. Много от трудовите злополуки се дължат на недобре поддържани електрически инструменти.
- **Не позволявайте по примера да се натрупат отпадъци.** Почиствайте често, за да се поддържа

Български(Превод от оригиналните инструкции)

правилна вентилация. Съблюдавайте указанията за почистване в това ръководство.

- Използвайте електрическите инструменти, принадлежностите и режещите и др. части съобразно тези указания, като се съобразявате с работните условия и с работата, която ще извършвате. Използването на електрически инструменти за различни от предвидените от производителя приложения повишава опасността от възникване на трудови злополуки.

ИЗПОЛЗВАНЕ И ГРИЖА ЗА ИНСТРУМЕНТА

С БАТЕРИИ

- Презареждайте единствено със зарядното устройство, посочено от производителя. Зарядно устройство, подходящо за зареждане на един вид батерии, може да предизвика риск от пожар, ако бъде използвано за други батерии.
- Използвайте инструменти с батерии единствено със специално предназначение за тях батерии. Използването на всякакви други батерии може да създаде риск от нараняване и пожар.
- Когато батерията не се използва, съхранявайте я далеч от други метални обекти, като например кламери, монети, ключове, гвоздеи, гайки или други малки метални обекти, които могат да направят връзка между клемите. Късото съединение от клемите може да доведе до изгаряния или пожар.
- При неправилно използване батерията може да отдели течност; избягвайте контакт. Ако случайно настъпи контакт, промийте с вода. Ако течността влезе в контакт с очите, потърсете допълнително медицинска помощ. Отделената от батерията течност може да причини възпаление или изгаряния.

СЕРВИЗНО ОБСЛУЖВАНЕ

- Ремонтът на електрическите инструменти трябва да се извършва само от квалифицирани специалисти и само с използването на оригинални резервни части. По този начин се гарантира поддържането на безопасност при работа с електрическия инструмент.

ПОДДРЪЖКА

- След използване и преди складиране, извадете батерията от инструмента и проверете за евентуални повреди.
- Когато не се използва, съхранявайте уреда далеч от деца.
- Тримерът ще трябва да се поправя единствено от квалифициран персонал.

- Използвайте единствено препоръчаните резервни части и принадлежности.

▲ ВНИМАНИЕ

Режещата глава ще продължи да се върти няколко секунди след изключването на уреда.















- Вибрациите по време на действителната употреба на електромеханичния инструмент може да се различават от обявената обща стойност в зависимост от начините, по които се използва инструментът.
- Известно е, че вибрациите, произведени от ръчни инструменти може да предизвикат у някои индивиди заболяване, наречено Синдром на Рейнолд (Raynaud's Syndrome). Симптомите може да включват изтръпване, схващане и изbledняване на пръстите. Обикновено се забелязват при излагане на студ. Смята се, че наследствените фактори, излагането на студ и влага, диетите, пушенето и някои работни навици допринасят за развитието на тези симптоми. Могат да се вземат някои мерки, които могат да се предприемат от оператора, за да се намалят ефектите от вибрациите:
 - Поддържайте телесната температура в студено време. Когато боравите с инструмента, носете ръкавици, за да поддържате ръцете и китките си топли. Според изследвания главният фактор, допринасящ за развитието на Raynaud's Syndrome, е студеното време.
 - Правете упражнения за активизиране на кръвообращението след всеки работен цикъл.
 - Редовно излизайте в почивка. Ограничете излагането на вибрации.

При поява на някой от симптомите на това заболяване, незабавно прекратете употребата на инструмента и посетете лекар.

Български(Превод от оригиналните инструкции)



СИМВОЛИ

Някои от следните знаци може да присъстват по настоящия продукт. Разгледайте ги внимателно и запомнете тяхното значение. Правилното тълкуване на настоящите знаци ще позволи на оператора да използва най-добре и най-безопасно продукта.

ЗНАК	ЗНАЧЕНИЕ / ОПИСАНИЕ
	Обърнете внимание на задвижващата тяга на диска.
	Показва предпазни мерки за безопасността на оператора.
	Предмети, изхвърлени от инструмента, могат да отскочат и да предизвикат тежкo наранявания на хора или щети на вещи. Носете екипировка и обувки срещу злополуки.
	Евентуални наблюдатели, преди всичко деца и животни, трябва да се държат на разстояние от поне 15 метра от работната зона.
	Не използвайте назъбени дискове.
	Не излагайте на дъжд или на влага.
	Дръжте далеч евентуални лица, намиращи се на мястото.
	Прочетете ръководството за употреба и спазвайте всички предупреждения и правила за безопасност.
	Носете подсилени обувки, подsigурени срещу пързаяне.
	Носете дебели ръкавици, подsigурени срещу пързаяне.
	Носете предпазна каска.
	Използвайте защитни средства за слуха и очите.
	Максималната честота на въртене на шпиндела.
	Двойно изолирана конструкция

Български(Превод от оригиналните инструкции)**POUŽITÉ SYMBOLY**

Следните сигнални думи и значенията им са предназначени, за да обяснят нивата на опасност, свързани с този продукт.

ЗНАК	СИГНАЛСИГНАЛ	ЗНАЧЕНИЕ
	ОПАСНОСТ	Указва неминуемо опасна ситуация, която ако не бъде избегната, ще доведе до сериозни наранявания или смърт.
	ПРЕДУПРЕЖДЕНИЕ	Указва потенциално опасна ситуация, която ако не бъде избегната, може да доведе до сериозни наранявания или смърт.
	ВНИМАНИЕ	Указва потенциално опасна ситуация, която ако не бъде избегната, би могла да доведе до дребни или средни наранявания.
	ВНИМАНИЕ	(Без знака за опасност) Указва ситуация, която може да доведе до имуществени щети.

СЕРВИЗНО ОБСЛУЖВАНЕ

Сервизното обслужване изисква изключително внимание и знания и следва да бъде извършвано само от квалифициран техник. За сервизно обслужване препоръчваме да занесете продукта до най-близкия УПЪЛНОМОЩЕН СЕРВИЗЕН ЦЕНТЪР за поправка. При сервизно обслужване използвайте само идентични резервни части.

 ПРЕДУПРЕЖДЕНИЕ

Работата с всеки електрически инструмент може да предизвика изхвърляне на чужди частици в очите, което може да доведе до сериозни увреждания на зрението. Преди да започнете работа с електрически инструмент, винаги си слагайте предпазна маска, предпазни очила със странични екрани или маска за цялото лице, когато е необходимо. Препоръчваме Wide Vision Safety Mask (предпазна маска с широк изглед) за използване върху очила или стандартни защитни очила със странични екрани. Винаги използвайте защитни очила, които са обозначени, че отговарят на EN 166.

Български(Превод от оригиналните инструкции)

ХАРАКТЕРИСТИКИ

Напрежение	80 volts	
Скорост без товар	5500/min Максимална	
Режеща глава	Подаване на нишка при удар на главата/ Диск за рязане на трева	
Диаметър на режещата нишка	2.0 mm	
Диаметър на хода на рязане	356/406 mm (тревен тример) 254 mm (Безжичен хросторез)	
Характеристики Подаване на нишка при удар на главата/ Диск за рязане на трева	Максимална скорост 10000 об./мин./4 зъбци Максимална скорост 10000 об./мин	
Акумулаторен блок	2901207	
Зарядно устройство на батерията	2902507/2904007	
Тегло (с акумулатора)	Max 7kg	
тревен тример	Ниво на измерена звукова мощност	$L_{PA}=87 \text{ dB(A)}$, $K_{PA}=3 \text{ dB(A)}$
	Ниво на звукова мощност	$L_{WA}=94.7 \text{ dB(A)}$, $K_{PA}=3 \text{ dB(A)}$
	Гарантирано ниво на звукова мощност	$L_{WA}=96 \text{ dB(A)}$
	Вибрации	$< 2.5 \text{ m/s}^2$, $k=1.5 \text{ m/s}^2$
Безжичен хросторез	Ниво на измерена звукова мощност	$L_{PA}=80 \text{ dB(A)}$, $K_{PA}=3 \text{ dB(A)}$
	Ниво на звукова мощност	$L_{WA}=93.9 \text{ dB(A)}$, $K_{PA}=3 \text{ dB(A)}$
	Гарантирано ниво на звукова мощност	$L_{WA}=96 \text{ dB(A)}$
	Вибрации	$< 2.5 \text{ m/s}^2$, $k=1.5 \text{ m/s}^2$

▲ ПРЕПОРЪКИ

Носете ръкавици по време на употреба. Ограничете времето на работата и съкъсете времето на задействане.

ОПИСАНИЕ

1. Пусков прекъсвач
2. Задна дръжка
3. Бутон за блокировка
4. Предна дръжка
5. Горен прът
6. Съедините за телескопичната дръжка
7. Долен прът
8. Бутон ON/OFF (Включен/Изключен)
9. Grass deflector
10. Cut-off blade

СГЛОБЯВАНЕ

РАЗОПАКОВАНЕ

Този продукт изисква сглобяване.

- Внимателно извадете продукта и принадлежностите към него от кутията. Уверете се, че са налични всички елементи, включени в описа на пакета.

▲ ПРЕДУПРЕЖДЕНИЕ

Не използвайте този продукт, ако при разопаковането му някои части, включени в описа на пакета, вече са сглобени. Частите, включени в този опис, не са фабрично сглобени, а трябва клиентът сам да ги сглоби. Използването на неправилно сглобен продукт може да доведе до сериозни физически наранявания.

- Огледайте внимателно продукта, за да се уверите, че не са възникнали повреди или счупвания по време на транспорта.
- Огледайте внимателно продукта и се уверете, че работи правилно, преди да изхвърлите опаковъчния материал.

Български(Превод от оригиналните инструкции)**▲ ПРЕДУПРЕЖДЕНИЕ**

Ако има липсващи или повредени части, не използвайте този продукт, преди те да бъдат заменени.

Използването на този продукт при наличието на повредени или липсващи части може да доведе до сериозни физически наранявания.

▲ ПРЕДУПРЕЖДЕНИЕ

Не опитвайте да промените този продукт или да създавате принадлежности, които не са препоръчани за употреба с него. Всяка подобна поправка или промяна е некоректна употреба и може да предизвика опасни условия и евентуални сериозни физически наранявания.

▲ ПРЕДУПРЕЖДЕНИЕ

За да избегнете случайно стартиране, което може да доведе до сериозни физически наранявания, винаги отстранявайте батерията от продукта по време на слобяване.

МОНТАЖ НА ДЕФЛЕКТОРА ЗА ТРЕВА

Вижте *Фигура 2*.

▲ ПРЕДУПРЕЖДЕНИЕ

Избягвайте контакт с диска. Неспазването на това правило може да доведе до тежки физически увреждания.

- Отстранете батерията.
- Обърнете към вас тримера за трева/ръбове, за да боравите с тримерната глава.
- С помощта на кръстата отвертка развийте и свалете винта на тримерната глава.
- Поставете предпазителя върху тримерната глава.
- Напаснете отвора за винта на предпазителя спрямо този на тримерната глава.
- Поставете винта в тримерната глава, като захванете и предпазителя, застопорявайки го на мястото му.

▲ ПРЕДУПРЕЖДЕНИЕ

Бъдете много внимателни дори и след като вече познавате добре уреда. Никога не забравяйте, че само миг разсеяност може да причини сериозни наранявания.

▲ ПРЕДУПРЕЖДЕНИЕ

Винаги предпазвайте очите си. Неспазването на това правило може да доведе до тежки физически наранявания, произтичащи от предмети, хвърчащи към очите.

▲ ПРЕДУПРЕЖДЕНИЕ

Не използвайте компоненти или аксесоари, които не са препоръчани от производителя. Използването на компоненти или аксесоари, които не са препоръчани може да предизвика сериозни наранявания.

МОНТАЖ НА УДЪЛЖИТЕЛЕН ЛОСТ ВЪРХУ ГЛАВАТА

Вижте *Фигура 3*.

- Разхлабете врътката на съединителния елемент.
- Натиснете бутона за освобождаване, който се намира върху долния прът. Напаснете бутона спрямо позициониращия отвор на съединителния елемент за задвижващата глава.
- Плъзнете долния прът към съединителния елемент за задвижващата глава, докато бутонът за освобождаване не щракне в позициониращия отвор.
- Затегнете здраво врътката.

МОНТАЖ НА ПРЕДНАТА ДРЪЖКА Вижте *Фигура 4*.

- Монтирайте основната ръкохватка върху пръта, поставете лоста в най-горната част на основната ръкохватка – лостът трябва да стърчи наляво, когато държите уреда.
- Избухайте клемата от задната страна на основната ръкохватка върху пръта.
- С помощта на кръстата отвертка (не е включена в комплекта) затегнете предоставените 2 болта към клемата.

РАБОТА С ИНСТРУМЕНТА

Дръжте тримера с дясната си ръка за задната дръжка, а лявата си ръка поставете върху предната дръжка. Дръжте здраво с двете си ръце, докато инструментът работи. Дръжте тримера в удобна позиция със задната дръжка на височината на бедрата. Винаги използвайте моторизираната глава при пълни обороти. Ако около удължителния лост се увият замърсявания, **ОТПУСНЕТЕ ПУСКОВИЯ ПРЕКЪСВАЧ** и пристъпете към отстраняването им.

Използвайте презрамката, когато работите.

Български(Превод от оригиналните инструкции)

ИНСТАЛИРАНЕ НА АКУМУЛАТОРНИЯ БЛОК

Вижте Фигура 5.

- Позиционирайте акумулаторния блок в тримера. Подравнете издаденото ребро на акумулаторния блок с отворите във вътрешността на гнездото за батерията в тримера.
- Преди да започнете да използвате уредът, уверете се, че щифтът за блокиране, намиращ се на дъното на батерията, приляга добре и че батерията е добре закрепена в тримера.

ИЗВАЖДАНЕ НА БАТЕРИЯ Вижте Фигура 5.

- Освободете превключващия спусък и го застопорете с фиксатора, за да спрете тримера.
- Натиснете бутона за зареждането, за да изключите тримера.
- Натиснете и задръжте бутона за фиксиране на батерията в долната част на батерията. Извадете батерията от тримера.

СТАРТИРАНЕ/СПИРАНЕ НА ТРИМЕРА

Вижте Фигура 6.

- Натиснете бутона за включване/изключване.
- За да стартирате тримера, хванете предната ръкохватка с една ръка, като същевременно държете задната с другата си ръка, и натиснете фиксатора на спусъка, докато стискате спусъка за регулиране на скоростта.
- За да спрете тримера, трябва само да отпуснете регулатора на скоростта.

▲ ПРЕДУПРЕЖДЕНИЕ

Ниво на шум. По време на функциониране на машината е неизбежно да има определено ниво на излъчване на шум. Шумни маршрути за работа подлежат на разрешение и се ограничават в определени времеви периоди. Освен периодите на пауза, може да бъде необходимо да се ограничи броят работни часове. Трябва да се носят подходящи средства за защита на слуха, за защита на собствената безопасност а също и от хората, намиращи се в близост;

Вибрации Винаги носете предпазни ръкавици срещу вибрации. Прекомерните нива на вибрации може да предизвикват побеляване на пръстите на ръцете или синдром на карпалния канал. Ако забележите неприятно усещане за побеляване на кожата на ръцете по време на използване на машината, незабавно спрете работа. Правете подходящи работни паузи. Редовните ползватели на машината трябва често да проверяват състоянието на пръстите на ръцете си.

▲ ПРЕДУПРЕЖДЕНИЕ

Евентуален контакт с режещата глава на тримера може да доведе до тежки физически наранявания.

ПРЕПОРЪКИ ЗА РЯЗАНЕТО Вижте Фигура 7.

- Дръжте тримера наклонен към зоната за рязане, това е оптималната позиция на рязане.
- Инструментът реже по-добре, ако се движи отляво надясно в работната зона; рязането ще бъде по-неефективно, ако се извършва отдясно наляво.
- Използвайте върха на нишката при операциите по рязане; не форсирайте в тревата главата, носеща нишката.
- Контактът с бодлива тел и с оградна тел износва бързо режещата нишка, което води до пълното ѝ скъсване. Камъни, тухли, тротоари и дървесина износват нишката бързо.
- Избягвайте контакта с дървета и храстовидна растителност. Корите на дърветата, дървените декоративни елементи, панелите и дървените огради могат да се повредят от нишката.
- Монтирайте металната ръчка в гумирания отвор на задната дръжка по време на работа, разблокирайте и отстранете металната ръчка, когато уредът не се използва.

Български(Превод от оригиналните инструкции)

АВТОМАТИЧНО ПОДАВАНЕ НА НИШКАТА

Вижте *Фигура 8*.

Работата с кордовия тример води до износване на кордата и тя става по-къса. Тримерът е снабден с притискащ механизъм за развиване на кордата, който развива допълнителна корда при притискане на главата в земята, докато главата се върти. Подрязващото острие ще отреже кордата до дължината, съответстваща на зададения режещ откос.

РЕГУЛИРУЕМ ДИАМЕТЪР НА РЯЗАНЕ

Вижте *Фигура 9*.

Понастоящем режещият откос на тримера е зададен на 14 инча. За да промените режещия откос на 16 инча:

- Свалете батерията от кордовия тример.
- Развийте двата винта на подрязващото острие с помощта на кръстатата отвертка (не е включена в комплекта).
- Завъртете подрязващото острие на 180°.
- Поставете отново двата винта на подрязващото острие.

Забележка: Задайте режещия откос на 14 инча при по-продължителна работа с уреда. Задайте режещия откос на 16 инча, за да увеличите площта на рязане.

Забележка: по-малкият диаметър на режещата площ ще увеличи времето на работа и скоростта на рязане, а по-дългият ще помогне за по-бързото приключване на задачата.

ДИСК ЗА РЯЗАНЕ НА НИШКАТА *Вижте Фигура 9*.

Инструментът е снабден с диск за рязане на нишката върху дефлектора за тревата. За оптимално рязане развийте нишката, докато бъде отрязана на точното ниво от диска за рязане на нишката. Развивайте режещата нишка, винаги когато усетите по-голямо въртене на двигателя от нормалното или когато се забележи намаляване на ефективността на рязане. Това ще поддържа оптимално ниво на ефективност и правилна дължина на режещата нишка, за да работите правилно.

⚠ ПРЕДУПРЕЖДЕНИЕ

При смяна използвайте само оригинални резервни части. Употребата на други компоненти би могла да представлява опасност или да повреди уреда.

⚠ ПРЕДУПРЕЖДЕНИЕ

За да избегнете риск от сериозно нараняване, винаги изваждайте акумулаторната батерия от уреда, когато го почиствате или правите каквато и да е поддръжка.

ОБЩА ПОДДРЪЖКА

Преди употреба, проверете уреда за повреди, разхлабени или липсващи части като винтове, гайки, болтове, скрепителни елементи и др. Затегнете добре всички крепежни елементи и средства за затваряне и не включвайте продукта, докато всички липсващи или повредени части не бъдат заменени.

Не използвайте разтворители за почистването на пластмасовите части. По-голямата част от пластмасовите материали може да се повреди, ако се използват наличните в търговската мрежа разтворители. Използвайте чиста кърпа, за да почистите мръсотия, прах, масло, грес и др.

⚠ ПРЕДУПРЕЖДЕНИЕ

Пластмасовите части никога не трябва да влизат в контакт със спирачна течност, петролни продукти, промишлени масла и т.н. Химическите вещества могат да повредят, компрометират или разрушат пластмасата, което може да предизвика тежки физически наранявания. Само компонентите, част от списъка с резервни части, могат да се ремонтират или сменят от клиента. Всички други части трябва да се сменят от оторизиран сервизен център.

Само частите, които са описани в списъка, са подходящи за ремонт и подмяна от клиента. Всички други части следва да се заменят от упълномощен сервизен център.

⚠ ПРЕДУПРЕЖДЕНИЕ

За да избегнете риск от сериозно нараняване, винаги изваждайте акумулаторната батерия от уреда, когато го почиствате или правите каквато и да е поддръжка.

СМЯНА НА БОБИНАТА *Вижте Фигура 10*.

Използвайте само едножилна режеща нишка с диаметър 2 mm.

- Отстранете акумулаторния блок.
- Натиснете навътре оребренията по страните на капака на бобината.
- Издърпайте нагоре капака на бобината, за да го

Български(Превод от оригиналните инструкции)

отстраните.

- Извадете старата бобина.
- За да монтирате новата бобина, проверете дали режещата нишка е захваната към отвора на новата бобина. Уверете се, че краищата на режещата нишка се простират на около 15 cm извън отвора.
- Инсталирайте новата бобина, така че режещата нишка и отвора да са подравнени с процепа в главата за рязане. Прекарайте нишката през процепа.
- Издърпайте нишката, която излиза от главата за рязане, така че нишката да премине през отвора на бобината.
- Поставете обратно капака на бобината като натиснете щифтовете в отворите и като окажете натиск, докато капакът на бобината се блокира в гнездото си.

СМЯНА НА ВЛАКНОТО *Вижте Фигура 10.*

- Отстранете батерията.
- Извадете макарата от главата с влакното.

ЗАБЕЛЕЖКА: Премахнете останалото в макарата старо влакно.

- Изрежете част от влакното, с дължина приблизително 9 фута. Използвайте единствено монофиламентно влакно с диаметър 0.065 инча.
- Вкарайте влакното в отвора в горната част на макарата. Намотайте влакното около горната част на макарата по посока на часовниковата стрелка, както е показано от стрелките на макарата. Поставете влакното в жлеба в горния фланец на макарата, като оставите удължение от около 6 инча извън жлеба. Не оставяйте прекалено много влакно. След като намотаете влакното трябва да останат поне 1/4 инча между намотаното влакно и външния ръб на макарата.
- Сменете макарата и капака ѝ. Вижте "Смяна на макарата" по-горе в това ръководство.

МОНТАЖ НА КОСАЧКАТА *Вижте Фигура 11.*

Внимание: Внимавайте с режещите ръбове, винаги носете ръкавици.

- Отстранете акумулаторния блок.
- Уверете се, че компонентът 'F' е инсталиран на вала на тримера.
- Поставете подходяща отвертка в двата отвора.
- Позиционирайте диска 'G' в косачката, в горната част на раздалечителния елемент 'F', като се уверите, че е центриран.
- Позиционирайте шайбата 'H' в горната част на диска 'G' в косачката.

- Позиционирайте капака 'I' върху шайбата 'H'
- Като използвате ключ 19mm или 3/4", затегнете в посока, обратна на часовниковата стрелка, контрагайката 'J' с въртящ момент 44-58" Nm или 32-42 фута/паунда.
- Задействайте диска на косачката 'B', за да се уверите, че дискът е закрепен правилно.

СЪХРАНЕНИЕ НА ТРИМЕРА

- Отстранете акумулаторния блок от тримера, преди да го приберете за съхранение.
- Съхранявайте артикула далеч от деца.
- Да не се съхранява в близост до корозивни агенти, като например градински химикали или соли срещу лед.
- Поставете и зареждайте акумулаторната батерия на хладно място. Температури над или под нормалната температура на околната среда водят до съкращаване на живота на акумулаторната батерия.
- Съхранявайте акумулаторния блок на места с температура под 27°C и без влага.
- С течение на времето всички акумулаторни батерии се изтощават. Колкото по-висока е температурата, толкова повече се изтощава акумулаторната батерия. Ако уредът не се използва за дълъг период от време, зареждайте акумулаторната батерия всеки месец или на всеки два месеца. Тази операция удължава живота на акумулаторната батерия.
- Подсигурете тримера по време на транспортиране, за да предотвратите повреди или наранявания. Извършвайте процедурите по почистване и поддръжка преди съхранение, използвайте подходяща защита за принадлежностите за рязане, където има метални дискове. Използвайте подходящи покрития за металните дискове по време на транспортиране и съхранение.

ОПАЗВАНЕ НА ОКОЛНАТА СРЕДА

- Опазването на околната среда трябва да бъде приоритет и важен аспект при употребата на машината, в полза на гражданското общество и на средата, в която живеем. Избягвайте да притеснявате съседите.
- Следвайте стриктно местните норми за изхвърляне на опаковките, маслата, бензина, филтрите, износените части или който и да е елемент, който може силно да замърси околната среда; тези отпадъци не могат да бъдат изхвърляни в боклука, а трябва да бъдат отделени и предавани в специалните центрове, където ще се осъществи рециклиране на материалите.

Български(Превод от оригиналните инструкции)

- Следвайте стриктно местните разпоредби за изхвърляне на отпадъчни материали след косене.
- В момента на изваждане от употреба, не захвърляйте машината в околната среда, а се обърнете към събирателен пункт, съгласно действащите местни разпоредби.



Разделно събиране. Този продукт не трябва да се изхвърля заедно с останалите битови отпадъци. Ако вашият продукт на Greenworks Tools има нужда от подмяна или не възнамерявате да го използвате повече, не трябва да го изхвърляте в битовите отпадъци. Отделете продукта за разделно събиране.



Разделното събиране на използвани продукти и опаковки позволява материалите да бъдат рециклирани и използвани повторно.

Повторното използване на рециклирани материали предотвратява замърсяването на околната среда и намалява потребността от суровини.

Батерии



Литиево-йонни

В края на експлоатационния живот на батериите трябва да ги изхвърлите по екологосъобразен начин. Акумулаторната батерия съдържа материали, които са опасни за вас и околната среда. Тя трябва да се извади от уреда и да се изхвърли разделно в обект, който приема литиево-йонни батерии.

Български(Превод от оригиналните инструкции)**НАСОКИ ЗА УСТАНОВЯВАНЕ НА НЕИЗПРАВНОСТИ**

НЕИЗПРАВНОСТ	ВЪЗМОЖНИ ПРИЧИНИ	РЕШЕНИЕ
Нишката не се движи, когато се използва главата за автоматично развиване.	Нишката е залепнала към себе си.	Смажете със силиконов спрей.
	Няма достатъчно нишка на бобината.	Направете справка с глава "Смяна на режещата нишка" от настоящото ръководство.
	Нишката е износена и е прекалено къса.	Издърпайте нишката, докато натискате бутона за освобождаване.
	Нишката е усукана върху бобината.	Отстранете нишката от бобината и я навийте отново. Направете справка с глава "Смяна на режещата нишка" от настоящото ръководство.
Тревата се натрупва около гнездото на вала и главата, носеща нишката.	Тревата се реже прекалено близо до земята	Режете високата трева отгоре надолу, за да избегнете натрупването ѝ.
Устройството не се стартира.	Акумулаторната батерия не е закрепена.	За да закрепите акумулаторния блок, е необходимо блокировката от долната част на акумулаторния блок правилно да влезе правилно с щракване в гнездото.
	Акумулаторната батерия не е заредена.	Заредете акумулаторната батерия, като следвате конкретните инструкции за вашия инструмент.
	Лостът не е бил включен изцяло.	Уверете се, че долният лост е правилно включен в съединителя на горния лост и затегнете съединителя.



GARANTIE
(Traduction à partir du mode d'emploi d'origine)

Globe Tools garantit ce produit d'extérieur d'être libre des défauts de mat ériau ou habilié pour 12 mois d'usage commerciale et 24 mois d'usage personnelle de la date d'achat par l'acheteur original, sous réserves des restrictions suivantes. Veuillez garder votre facture à titre de la preuve de la date d'achat.

La présente garantie ne couvre pas les dommages et détériorations provoqués par une mauvaise utilisation, une utilisation abusive, une action accidentelle ou intentionnelle de l'utilisateur, une mauvaise manipulation, une utilisation non raisonnable, une négligence, le non-respect par l'utilisateur des consignes contenues dans le manuel d'utilisation, une tentative de réparation par un professionnel non qualifié, une réparation non autorisée, une modification du produit ou l'utilisation d'accessoires et/ou de pièces non recommandés pour ce produit.

Sont exclus de cette garantie les courroies, balais de charbon, sacs, ampoules et toute autre pièce subissant une usure normale et soumise à un remplacement obligatoire au cours de la période de garantie. Sauf indication contraire stipulée dans les lois en vigueur, cette garantie ne couvre pas non plus les frais de transport ou les consommables tels que les fusibles.

Cette garantie limitée est nulle en cas d'effacement, modification ou suppression des éléments d'identification de l'outil (marque, numéro de série, etc.), si le produit n'a pas été acheté auprès d'un revendeur agréé ou si ce produit a été vendu EN L'ÉTAT et / ou AVEC DÉFAUTS.

Dans le cadre des normes locales en vigueur, les limitations de la présente garantie remplacent toute autre garantie, expresse ou implicite, écrite ou orale, y compris toute garantie de QUALITÉ MARCHANDE OU DESTINÉE À UN BUT SPÉCIFIQUE. NOUS NE POURRONS EN AUCUN CAS ÊTRE TENUS RESPONSABLES DE DÉGÂTS ACCIDENTELS, QU'ILS SOIENT MINEURS OU CONSÉQUENTS. NOTRE RESPONSABILITÉ MAXIMALE NE DÉPASSERA PAS LE COÛT D'ACHAT DU PRODUIT.

Cette garantie n'est valable que dans l'Union Européenne, l'Australie et la Nouvelle Zélande. Pour les autres pays, merci de contacter votre revendeur agréé Greenworks tools pour savoir si une autre garantie s'applique.



LIMITED WARRANTY
(Original Instructions)

Globe Tools warrants this outdoor product to be free of defects in material or workmanship for 12 months of commercial use and 24 months of personal use from the date of purchase by the original purchaser, subject to the limitations below. Please keep your invoice as proof of date of purchase.

This warranty does not cover damage or liability caused by/ due to misuse, abuse, accidental or intentional acts by user, improper handling, unreasonable use, negligence, failure by end user to follow operating procedures outlined in the user's manual, attempted repair by non-qualified professional, unauthorized repair, modification, or use of accessories and / or attachments not specifically recommended by authorized party.

This warranty does not cover belts, brushes, bags, bulbs or any part which ordinary wear and tear results in required replacement during warranty period. Unless specifically provided under applicable law, this warranty does not cover transportation cost or consumable items such as fuses.

This limited warranty is void if the product's original identification (trade mark, serial number, etc.) markings have been defaced, altered or removed or if product is not purchased from an authorized reseller or if product is sold AS IS and / or WITH ALL FAULTS.

Subject to all applicable local regulations, the provisions of this limited warranty are in lieu of any other written warranty, whether express or implied, written or oral, including any warranty of MERCHANTABILITY OR FITNESS FOR A PARTICULAR PURPOSE. IN NO EVENT SHALL WE BE LIABLE FOR SPECIAL, INCIDENTAL, CONSEQUENTIAL OR INCIDENTAL DAMAGES. OUR MAXIMUM LIABILITY SHALL NOT EXCEED THE ACTUAL PURCHASE PRICE PAID BY YOU FOR THE PRODUCT.

This warranty is valid only in the European Union, Australia and New Zealand. Outside these areas, please contact your authorized Greenworks tools dealer to determine if another warranty applies.



EINGESCHRÄNKTE GARANTIE
(Übersetzung der originalen Anleitungen)

Globe Tools gewährleistet für 12 Monate gewerblichen Einsatz und 24 Monate private Benutzung ab dem Tag des Erwerbs durch den ursprünglichen Käufer und vorbehaltlich der unten aufgeführten Einschränkungen, dass dieses Produkt für den Außenbereich frei von Material- oder Verarbeitungsdefekten ist. Bitte bewahren Sie Ihre Rechnung als Nachweis des Kaufdatums auf.

Diese Garantie erstreckt sich nicht auf einen Schaden oder Haftung, die durch/aufgrund von falscher Anwendung, Missbrauch, zufälligen oder absichtlichen Handlungen des Nutzers verursacht wurden, oder durch ei-ne unsachgemäße Handhabung, Nachlässigkeit oder das Versäumnis des Endnutzers, die im Benutzerhandbuch angegebenen Anweisungen zu befolgen, oder die versuchte Repa-ratur durch nicht-qualifiziertes Personal, die Modifikation oder Nutzung von Zubehörteilen und/oder Zusatzgeräten, die von der autorisierten Partei nicht ausdrücklich empfohlen werden.

Diese Garantie erstreckt sich nicht auf Riemen, Bürsten, Taschen, Birnen oder jedes sonstige Teil, das einer gewöhnlichen Abnutzung unterliegt und einen Ersatz im Rahmen des Garantiezeitraums erforderlich macht. Außer für den Fall einer ausdrücklichen ge-setzlichen Vorschrift erstreckt sich diese Garantie nicht auf Transportkosten oder Verbrauchsgüter wie Sicherungen.

Diese eingeschränkte Garantie ist nichtig, falls die originalen Kennzeichen (Handelsmar-ke, Seriennummer etc.) beschädigt, geändert oder entfernt wurden, oder falls das Produkt nicht bei einem autorisierten Einzelhändler gekauft, oder falls das Produkt in seinem IST-Zustand und / oder MIT ALLEN VORHANDENEN MÄNGELN verkauft wurde.

Abhängig von den anwendbaren lokalen Vorschriften gelten die Bestimmungen dieser Garantie anstelle jeder anderen schriftlichen Garantie, sie sei schriftlich oder mündlich, einschließlich jeder VERTRIEBSGARANTIE ODER GARANTIE IM HINBLICK AUF DIE GEEIGNETHIT FÜR EINEN BESTIMMTEN ZWECK. UNTER KEINEM UM-STÄNDEN HAFTEN WIR FÜR SPEZIAL-, ZUFALLS-, FOLGE- ODER UNFALL-SCHÄDEN. UNSERE GESAMTHAFTUNG SOLL DEN TATSÄCHLICHEN KAUF-PREIS, DER FÜR DAS PRODUKT GEZAHLT WURDE, NICHT ÜBERSCHREITEN.

Diese Garantie ist nur gültig in der Europäischen Union, Australien und Neuseeland. Bitte kontaktieren Sie Ihren autorisierten Greenworks tools Händler außerhalb dieser Regio-nen, um festzulegen, ob eine andere Garantieleistung anzuwenden ist.



GARANTÍA LIMITADA
(Traduzione dalle istruzioni originali)

Globe Tools garantiza que este producto de exterior no tiene defectos de material ni de mano de obra durante 12 meses de uso comercial y 24 meses de uso personal desde la fecha de adquisición por parte del comprador original, con las siguientes limitaciones. Guarde su factura como prueba de la fecha de compra.

Esta garantía no cubre daños o responsabilidades causados o que se deban al mal uso, abuso, actos accidentales o intencionales por el usuario, manejo impropio, uso irrazonable, negligencia, por no seguir los procedimientos operativos descritos en el manual del usuario, intento de reparación por personal no calificado, reparación no autorizada, modificación o uso de accesorios y/o conexiones no específicamente recomendadas por la parte autorizada.

Esta garantía no cubre las correas, brochas, bolsas, bombillas o cualquier pieza que por el desgaste ordinario y natural resulte en el reemplazo necesario durante el período de garantía. A menos que se proporcione específicamente bajo la ley aplicable, esta garantía no cubre el costo de transporte o artículos consumibles tales como fusibles.

Esta garantía limitada será nula si las marcas de identificación original del producto (marca comercial, número de serie y otros) se han borrado, alterado o retirado o si el producto no se ha comprado de un revendedor autorizado o si el producto se vende COMO ESTÁ y/o CON TODAS SUS FALLAS.

Sujeto a todas las regulaciones locales aplicables, las cláusulas de esta garantía limitada están en lugar de cualquier otra garantía por escrito, ya sea expresa o implícita, por escrito o verbal, incluso cualquier garantía de COMERCIALIZACIÓN O APTITUD PARA UN PROPÓSITO PARTICULAR. EN NINGÚN MOMENTO, SEREMOS RESPONSABLES DE DAÑOS ESPECIALES, INCIDENTALES, CONSECUENTES O INCIDENTALES. NUESTRA RESPONSABILIDAD MÁXIMA NO EXCEDERÁ AL PRECIO DE COMPRA REAL PAGADO POR USTED POR EL PRODUCTO.

Esta garantía sólo es válida en la Unión Europea, Australia y Nueva Zelanda. Fuera estas áreas, por favor póngase en contacto con su distribuidor autorizado de Greenworks tools para determinar si aplica otra garantía.



DICHIARAZIONE DI GARANZIA LIMITATA
(Traduzione dalle istruzioni originali)

La Globe Tools garantisce questo prodotto da esterni come privo di difetti di materiali o fabbricazione per 12 mesi di utilizzo commerciale e per 24 mesi di utilizzo personale dalla data di acquisto presso il rivenditore autorizzato, soggetto alle limitazioni di cui sotto. Conservare lo scontrino come prova d'acquisto.

Questa garanzia limitata non copre i danni causati da / derivanti da uso improprio, abuso, danni accidentali o intenzionali causati dall'utente, uso scorretto, incuria, negligenza, mancato rispetto da parte dell'utente delle procedure indicate nel manuale d'istruzioni, lavori effettuati da parti terze non qualificate, riparazioni non autorizzate, modifiche o uso di accessori e/o prolunghe non specificamente raccomandate dalla ditta produttrice.

Questa garanzia non copre le cinghie di copertura, le spazzole, i sacchetti, le lampadine o qualsiasi altra parte che, a causa della sua normale usura o deterioramento, andrà sostituita durante il periodo di garanzia. A meno che non sia specificamente indicato ai sensi della legge applicabile, questa garanzia non copre le spese di trasporto o gli elementi soggetti a usura come i fusibili.

Questa garanzia verrà invalidata qualora elementi di identificazione originale del prodotto (marchio registrato, numero di serie, ecc.) saranno stati cancellati, alterati o rimossi o se il prodotto non è stato acquistato da un rivenditore autorizzato o se viene venduto "COSÌ COM'È" e / o CON DIFETTI.

In conformità con tutte le norme locali applicabili, le disposizioni indicate in questa garanzia sostituiscono qualsiasi altra garanzia scritta, espressa o implicita, scritta o orale, compreso qualsiasi garanzia di COMERCIALIZZAZIONE O IDONEITÀ A UN PARTICOLARE SCOPO. IN NESSUN CASO LA DITTA PRODUTTRICE SARÀ RESPONSABILE PER DANNI SPECIALI, ACCIDENTALI O CONSEGUENZIALI. LA RESPONSABILITÀ MASSIMA DELLA DITTA PRODUTTRICE NON SI ESTENDE OLTRE IL PREZZO PAGATO PER IL PRODOTTO DALL'UTENTE.

Questa garanzia è valida solo all'interno dell'Unione Europea, in Australia e Nuova Zelanda. Gli utenti dei paesi situati al di fuori di queste aree, sono pregati di contattare il proprio rivenditore autorizzato Greenworks tools per verificare se la garanzia applicata nel proprio paese è diversa dalla presente.



GARANTIA LIMITADA
(TRADUÇÃO DAS INSTRUÇÕES ORIGINAIS)

Globe Tools garante que este produto para o exterior não tem defeitos de material nem de mão-de-obra durante 12 meses de uso comercial e 24 meses de uso pessoal desde a data de aquisição por parte do comprador original, com as seguintes limitações. Guarde a sua fatura como comprovativo da data de compra.

Esta garantia não abrange danos ou responsabilidades causadas pelo uso incorrecto, abuso, actos accidentais ou intencionais pelo utilizador, manipulação indevida, uso não razoável, negligência, incumprimento do utilizador final em seguir os procedimentos de funcionamento referidos no manual de instruções, tentativa de reparação por um profissional não qualificado, reparações, modificações ou usos não autorizados dos acessórios e/ou peças anexas que não sejam especificamente recomendados pela parte autorizada.

Esta garantia não abrange as correias, escovas, sacos, lâmpadas ou qualquer peça cujo desgaste habitual resulte na sua substituição durante o período de garantia. Excepto se for especificado pela lei aplicável, esta garantia não abrange os custos de transporte ou os artigos consumíveis, tais como os fusíveis.

Esta garantia limitada é nula se as marcas de identificação original do produto (marca registada, número de série, etc.) tiverem sido danificadas, alteradas ou retiradas ou, se o produto não for comprado por um revendedor autorizado ou, se o produto for vendido como DEFEITUOSO e/ou COM TODAS AS FALHAS.

Sujeitas a todas as normas locais aplicáveis, as disposições desta garantia limitada substituem qualquer outra garantia por escrito, quer explícita ou implícita, escrita ou oral, incluindo qualquer garantia de CAPACIDADE DE EXPLORAÇÃO OU APTIDÃO PARA UM FIM PARTICULAR. EM NENHUM CASO SEREMOS RESPONSÁVEIS POR DANOS ESPECIAIS, INCIDENTAIS OU CONSEQUENTES. A NOSSA RESPONSABILIDADE MÁXIMA NÃO EXCEDERÁ O PREÇO DE COMPRA ACTUAL QUE TERÁ PAGO PELO PRODUTO.

Esta garantia só é válida na União Europeia, Austrália e Nova Zelândia. Fora dessas zonas, por favor contacte o seu revendedor autorizado Greenworks tools para determinar se é aplicável outra garantia.



BEPERKTE GARANTIE (Vertaling van de originele instructies)

Globe Tools garandeert dat dit product voor buitenshuis gebruik vrij is van defecten inzake materiaal of vakmanschap gedurende 12 maanden bij commercieel gebruik en 24 maanden bij privaat gebruik vanaf de aankoopdatum door de originele koper, onder voorbehoud van de onderstaande beperkingen. Bewaar uw factuur als bewijs van de aankoopdatum.

Dezegarantie erkent geen aansprakelijkheid voor schade veroorzaakt door of staant uit oneigenlijk gebruik, misbruik, onbewuste of bewuste oneigenlijke handelingen door de gebruiker, onredelijk gebruik, nalatigheid, het niet opvolgen van de gebruiksaanwijzing door de eindgebruiker, reparaties uitgevoerd door een niet erkende vakman, onbevoegd reparaties, het wijzigen of gebruiken van toebehoren en/of onderdelen die niet specifiek door een erkende partij worden geadviseerd.

Deze garantie is niet van toepassing op riemen, borstels, zakken, lampjes of welk onderdeel dan ook dat aan gewone slijtage onderhevig is en binnen de garantieperiode vervangen dient te worden. Voor zover niet specifiek vermeld in de van toepassing zijnde wetgeving, dekt deze garantie geen vervoerskosten of consumptieproducten zoals ontstekingen.

Deze beperkte garantie is nietig wanneer originele identificatiemerkers van het product (merknaam, serienummer, enz.) niet meer leesbaar, gewijzigd of verwijderd zijn of wanneer het product niet van erkende handelaar wordt gekocht of als het product DUSDANIG en/of MET GBREKEN wordt verkocht.

Met uitzondering van alle geldende lokale bepalingen, komen de bepalingen van deze beperkte garantie in plaats van elke andere geschreven garantie hetzij expliciet of impliciet, geschreven of mondeling, inclusief elke garantie van AANKOOP OF GESCHIKTHEID VOOR EEN BEPAALD DOEL. IN GEEN GEVAL ZIJN WIJ VOOR SPECIALE OF INCIDENTELE SCHADE OF VERVOLGSCHADE AANSPEKELIJK. DE MAXIMALE AANSPEKELIJKHEID ZAL DE DAADWERKELIJKE DOOR U BETAALDE AANKOOPPRIJS NIET OVERSCHRIJDEN.

Deze garantie is slechts geldig binnen de Europese Unie, Australië en Nieuw Zeeland. Buiten deze gebieden, gelieve uw erkende Greenworks tools handelaar te contacteren om vast te stellen of een andere garantie van toepassing is.



BEGRÄNSAD GARANTI (Översättning från originalinstruktioner)

Globe Tools garanterar för den ursprungliga köparen att denna utomhusprodukt är fri från defekter på material eller montering under 12 månader kommersiell användning eller 24 månader privat användning från inköpsdatum med begränsningarna nedan. Behåll kvittot som bevis på inköpsdatum.

Denna garanti täcker inte skador eller ansvar orsakad av felanvändning, vanvård, oavsiktlig eller avsiktlig handling hos användaren, felaktigt hantering, orimlig användning, vårdslöshet, slutanvändares misslyckande att följa användningsinstruktioner som framgår i användarmanualen, försök till reparation av icke-kvalificerad yrkesman, otilfälligt reparation, modifiering eller användning av tillbehör och/eller tillbyggnader som inte är rekommenderade av auktoriserad part.

Denna garanti täcker inte bälten, borstar, påsar, lampor eller andra delar som behöver bytas under garantiperioden på grund av normalt slitage. Denna garanti gäller inte transportkostnader eller förbrukningsartiklar så som säkringar, om inte annat anges i applicerbar lag.

Denna begränsade garanti är förbrukad om produktens originalidentifikationsmärken (trade mark, serienummer etc.) är borttagna, ändrade eller borttagna eller om produkten inte är inköpt från en auktoriserad återförsäljare eller om produkten är såld i befintligt skick.

Föremål för alla applicerbara, lokala ordningsregler. Villkoren i denna begränsade garanti gäller istället för alla andra skrivna garantier, oavsett om de är uttryckta eller implicerade, skriva eller muntliga, inklusive alla garantier för SÄLGBARHET ELLER LÄMPLIGHET FÖR ETT SPECIELLT SYFTE. VI KAN ALDRIG HÄLLAS ANSVARIGA FÖR SPECIELLA, OAVSIKTLIGA, FÖLJDRIKTIGA ELLER OAVSIKTLIGA SKADOR. VÅRT MAXIMALA ANSVAR SKA INTE ÖVERSTIGA DET FAKTISKA INKÖPSPRISET SOM DU BETALADE FÖR PRODUKTEN.

Denna garanti gäller endast inom den Europeiska Unionen, i Australien och i Nya Zeeland. Kontakta din auktoriserade andra garanti handlare för att avgöra om några andra garantier gäller utanför dessa områden.



BEGRÆNSET GARANTI (Oversættelse fra original brugsanvisning)

Globe Tools garanterer, at dette produkt til udendørs brug, er fri for fejl i materialer og udførelse i 12 måneder ved kommerciel brug og 24 måneder ved privat brug, fra købsdatoen fra den første køber, underlagt begrænsningerne herunder. Gem venligst din faktura, som bevis på købsdatoen.

Denne garanti dækker ikke skader eller erstatningsansvar forårsaget af / som følge af forkert anvendelse, misbrug, utilsigtede eller tilsigtede handlinger af brugeren, ukorrekt brug, urimelig brug, forsømmelighed, hvis brugeren ikke er i stand til at følge instruktionerne i brugermanualen, forsøgt reparation af en ikke-kvalificeret person, uautoriseret reparation, foretagelse af ændringer, eller brug af tilbehør og/eller dele som ikke specifikt er anbefalet af producenten.

Denne garanti dækker ikke bælter, børster, tasker, pærer eller andre dele hvis almindelig slid og slitage kræver udskiftning indenfor garantiperioden. Med mindre det er specificeret under gældende lovgivning, så dækker denne garanti ikke transportomkostninger eller brugsartikler, såsom sikringer.

Denne begrænsede garanti annulleres hvis produktets originale identifikation (varemærke, serienummer, osv.) markeringer er ødelagt, ændret eller fjernet eller hvis produktet ikke er købt fra en autoriseret forhandler eller hvis produktet er solgt i AS IS og / eller WITH ALL FAULTS.

Der underlagt lokale regulativer, forudsætningerne for denne begrænsede garanti er i stedet for enhver anden skriftlig garanti, enten udtrykt eller antyder, skriftligt eller mundtligt, inklusive enhver garanti angående SALGBARHED ELLER EGNETHED TIL ET GIVENT FORMÅL. VI ER UNDER INGEN OMSTÆNDIGHEDER ANSVARLIG FOR SPECIELLE, RESULTERENDE ELLER TILFÆLDIGE SKADER. VORES MAKSIMALE ANSVAR KAN IKKE OVERSKRIDE DEN FAKTISKE KØBSPRIS BETALT FOR PRODUKTET.

Denne garanti er kun gældende i EU, Australien og New Zealand. Udenfor disse områder, så kontakt venligst din autoriserede Greenworks tools forhandler for at finde ud af, om en anden garanti måtte være gældende.



GARANTIBEGRENSNINGER (Oversettelse av original bruksanvisning)

Globe Tools garanterer at dette utendørsproduktet er uten feil i materialer eller fremstilling i 12 måneder for profesjonelt bruk og 24 måneder for personlig bruk fra kjøpsdatoen av førstegangskjøperen, med de begrensningene som er nevnt nedenfor. Vennligst ta vare på kvitteringen som dokumentasjon for kjøpsdatoen.

Denne garantien dekker ikke skader eller ansvar forårsaket av / forårsaket av feil bruk, misbruk, dersom brukeren gjør noe utilsiktet eller med vilje, uriktig håndtering, urimelig bruk, uaktsomhet, dersom sluttbruker ikke overholder bruksanvisningen, dersom det gjøres forsøk på reparasjoner av ukvalifisert personale, ikke autoriserte reparasjoner, endringer eller bruk av tilleggsutstyr og/eller påmonteringer som ikke er særskilt anbefales av autorisert part.

Denne garantien gjelder ikke belter, børster, bager, lyspærer eller andre deler som har en vanlig slitasje som krever utifting innenfor garantiperioden. Dersom ikke annet er spesifisert i gjeldende lov, så dekker denne garantien ikke transportkostnader eller forbruksvarer som f. eks. sikringer.

Denne begrænsede garantien er ugyldig dersom produktets originale ID (varemærke, serienummer osv.) har blitt gjort uleselig, endret eller fjernet, eller dersom produktet ikke er kjøpt av en autorisert forhandler eller dersom produktet er solgt AS IS og / eller MED ALLE FEIL.

Garantien følger alle gjeldende lokale regler. Bestemmelsene i denne begrænsede garantien gjelder istedenfor alle andre skriftlige garantier, eksplisitte eller implisitte, skriftlige eller muntlige, deriblant garantier om SALGBARHET ELLER DUGELIGHET FOR ET BESTEMT FORMÅL. VI PÅTAR OSS IKKE ANSVAR FOR SPECIELLE, TILFÆLDIGE, FØLGE-ELLER ANDRE SKADER. VÅRT MAKSIMALE ANSVAR OVERSTIGER IKKE DEN VIRKELIGE BETALTE KJØPSPRISEN SOM DU HAR BETALT FOR PRODUKTET.

Denne garanti gjelder kun for den Europeiske Union, Australia og New Zealand. Utenfor disse regionene: ta vennligst kontakt med din autoriserte Greenworks tools forhandler for å undersøke om det er andre garanti bestemmelser som gjelder.



RAJOITETTU TAKUU (Alkuperäisten ohjeiden käännös)

Globe Tools takaa, että tässä ulkokuolyttöön tarkoitettussa tuotteessa ei 12 kuukauden kaupallisen käytön tai 24 kuukauden henkilökohtaisen käytön aikana siitä, kun alkuperäinen ostaja sen hankki, ilmene materiaali- tai valmistusvikoja, alla olevien rajoitusten puitteissa. Säilytä kuitti todisteena ostosta.

Tämä takuu ei käsitä vauriota tai vastuuvuollisuutta, joka on aiheutunut käyttäjän väärinkäytöstä, satunnaisesta tai tahallisuista teosta, epäasianmukaisesta käsittelystä ja käytöstä, käyttäjän laiminlyönnistä noudattaa käyttöohjeessa pääpiirteittäin esitettyjä toimintaohjeita, epäpätevän ammattilaisen korjausyritystä, valtuuttamatonta korjausta, muuttamista tai lisälaitteiden ja/tai korojeden käyttöä, jota valtuutettu osapuoli ei nimenomaan ole suosittelut.

Tämä takuu ei käsitä hihnoja, harjoja, laukkuja, lampuja tai mitään osia, jotka on vaihdettava tavallisen kulumisen vuoksi takuuajana. Ellei sovellettavan lain mukaan ole erityisesti säädetty, tämä takuu ei koske kuljetuskustannuksia tai kulutustavaroita kuten sulakkeita.

Tämä rajoitettu takuu on mitätön, jos tuotteen alkuperäiset tunnistamismerkinnät (tavaramerkki, sarjanumero yms.) on turmeltu, muutettu tai poistettu tai jos tuotetta ei ole ostettu valtuutetulta jälleenmyyjältä tai jos tuote on myyty ilman takeita tavaran laadusta ja/tai kaikkine vikoineen.

Kuuluen kaikkien sovellettavien paikallisten määräysten piiriin tämän rajoitetun takuun ehtoja voidaan soveltaa muiden takeiden asemasta sellaisenaan tai suoraan. Mikään muu vastaavaan tarkoitukseen sopiva takuu ei rajoita tätä takeuta.

Tämä takuu on voimassa vain Euroopan unionissa, Australiassa ja Uudessa Seelannissa. Näiden alueiden ulkopuolella ota yhteyttä Greenworks tools valtuutettuun jälleenmyyjään ottaaksesi selville päteekö jokin muu takuu.



KORLÁTOZOTT FELELŐSSÉG (Az eredeti útmutató fordítása)

A Globe Tools az alábbi korlátozásokkal professzionális felhasználás esetén az eredeti vásárló általi megvétel napjától számított 12 hónapra, otthoni felhasználás esetén pedig 24 hónapra garanciát vállal arra, hogy ez a kültéri szerszámgep mentes a gyártási és anyaghibáktól. Tartsa meg a számlát, hogy igazolhassa a vásárlás dátumát.

A garancia nem vonatkozik a helytelen használat, rongálás, a felha sználó véletlen vagy szándékos tevékenysége, helytelen kezelés, cél talan használat, hanyagság, a felhasználói kézikönyvben leírt eljárások be nem tartása, szakképzetlen személy által végzett javítás, engedély nélkül javítás, módosítás, vagy a nem engedélyezett kiegészítők és/vagy tartozékok használata során keletkezett károokra.

Ez a garancia nem vonatkozik az övekre, kefékre, tásákra, izzókra vagy bármilyen más olyan alkatrésze, amely kopik és a garanciaperiódus alatt cseréje szükséges. Ha a vonatkozó jogszabályok nem írják elő, akkor a garancia nem vonatkozik semmilyen szállítási költségre vagy fogyóeszközre.

Ez a korlátozott garancia érvényét veszti, ha a termék eredeti azonosító adatait (márkanév, sorozatszám, stb.) eltávolították, módosították vagy letakarták, vagy ha a terméket nem egy hivatalos forgalmazótól vásárolták, illetve a terméket KÖTELEZETTSÉG VÁLLALÁS nélkül és / vagy HIBÁSAN adták el.

Minden helyi szabályozásnak megfelelően, ezen korlátozott garancia rendelkezései bármilyen más írásos garanciát helyettesítenek, legyen az kifejezett vagy hallgatlagos, írásos vagy szóbeli, beleértve a FITNESS ELÁD HATÓSÁGÁT EGY BIZONYOS CÉLRA: SEMMILYEN ESETBEN NEM VÁLLALUNK FELELŐSSÉGET A SPECIÁLIS, ESETLEGES, KÖZVEWTLEN VAG KÖZVETETT KÁROKÉRT. A MAXIMÁLIS ANYAGI FELELŐSSÉGÜNK NEM HALADATJA MEG A TERMÉKÉRT ÖN ÁLTAL FIZETETT VÉTELÁRAT.

Ez a garancia csak az Európai Unióban, Ausztráliában és Új-Zélandon érvényes. Ezen területeken kívül lépjen kapcsolatba a hivatalos Greenworks tools forgalmazóval, egy másfajta garancia esetleges érvényességének meghatározása céljából.



OMEZENÁ ZÁRUKA (Překlad z originálních pokynů)

Společnost Globe Tools poskytuje na tento výrobek pro venkovní prostředí záruku na vady v materiálu nebo výrobní vady 12 měsíců při komerčním používání a 24 měsíců na osobní používání od data nákupu původním zákazníkem dle podmínek uvedených dále. Ušchovejte prosím vaši účtenku jako důkaz data nákupu.

Tato záruka nekryje škody nebo rizika způsobená nesprávným používáním, zneužíváním, náhodnými nebo úmyslnými činy uživatele, nesprávnou obsluhou, nesmyslným používáním, nedbalostí, chybným dodržováním provozních činností koncového uživatele vypsanych v návodu k obsluze, opravami nekvifikovaných odborníkem, nepověřenou opravou, úpravou nebo používáním příslušenství a/nebo dopříků výslovně nedoporučených pověřenou stranou.

Tato záruka se nevztahuje na popruhy, kartáče, zavazadla, žárovky nebo jakékoliv části, které běžným nošením a opořebováním mají za následek nutnou výměnu během období záruky. Pokud je výslovně uvedeno podle platného zákona, se tato záruka nevztahuje na pokrytí přepravních nákladů nebo spotřebních položek, například pojistek

Tato omezená záruka neplatí, pokud byly značky originální identifikace výrobku (obchodní značka, sériové číslo, atd.) změněny, přeracovány nebo odstraněny, nebo pokud nebyl výrobek zakoupen od pověřeného výrobce, nebo pokud je výrobek prodán JAK JE a / nebo SE VŠEMI CHYBAMI.

Kromě všech místních platných nařízení, je obstarání této omezené záruky možno provést jakoukoliv jinou psanou zárukou, at expresní či implicitní, psanou nebo mluvenou, včetně každé záruky SCHOPNÉ PRODEJE A KOUPE NEBO VHDNÉ PRO ZVLÁŠTNÍ ÚČELY. NE V KAŽDÉM PŘÍPAD JSME ODPOVĚDNÍ ZA ZVLÁŠTNÍ, VEDEJŠÍ, VYPYVAJÍCÍ NEBO NAHODILÉ ŠKODY. NAŠE MAXIMÁLNÍ ODPOVĚDNOST NEPŘEVYŠÍ AKTUÁLNÍ KUPNÍ CENU VÁMI ZAPLACENOU ZA VÝROBEK.

Tento záruka je platná pouze v Evropské unii, Austrálii a Novém Zélandu. U ostatních oblastí prosím kontaktujte pověřeného prodejce Greenworks tools pro upřesnění, zda platí jiná záruka.



ОГРАНИЧЕННАЯ ГАРАНТИЯ (Перевод из первоначальных инструкций)

Компания Globe Tools гарантирует, что это изделие, предназначенное для работы на открытом воздухе, не имеет дефектов материала или изготовления. Гарантия действует в течение 12 месяцев коммерческого использования и 24 месяцев личного пользования со дня покупки первоначальным покупателем с учетом указанных ниже ограничений.

Сохраняйте ваш кассовый чек вашего в качестве подтверждения даты покупки.

Данная гарантия не распространяется на ущерб или финансовые обязательства, вызванные / связанные с ненадлежащим применением, неправильной эксплуатацией, случайным или преднамеренным повреждением со стороны пользователя, неправильной транспортировкой, необоснованным использованием, халатностью, неисполнением конечным пользователем порядка эксплуатации, изложенного в инструкции по эксплуатации, неудачной попыткой ремонта силами неквалифицированного персонала, несанкционированным ремонтом, изменением, или использованием вспомогательных приборов и /или принадлежностей, в частности, не рекомендованных авторизованным сервис-центром.

Данная гарантия не распространяется на ленты, щетки, чехлы, лампы или любые иные предметы, как правило, подверженные износу, срабатыванию и замене во время гарантийного периода. Если специально не оговорено в действующем законодательстве, данная гарантия не распространяется на стоимость транспортировки или такие расходные детали как, например, предохранители.

Данная ограниченная гарантия считается недействительной в случае, если оригинальная идентификационная маркировка товара (торговая марка, заводской номер, и т. д.) повреждена, изменена или удалена, или если товар куплен не у авторизованного дилера, или если товар продан «КАК ЕСТЬ» и / или «СО ВСЕМИ НЕДОСТАТКАМИ БЕЗ ГАРАНТИИ».

В соответствии со всеми применимыми местными нормативными актами, положения данной ограниченной гарантии заменяют любые иные письменные гарантии, явно выраженные или подразумеваемые, письменные или устные, включая любые гарантии ТОВАРНОГО СОСТОЯНИЯ ИЛИ ПРИГОДНОСТИ ДЛЯ ОСОБЫХ ЦЕЛЕЙ. МЫ НИ КОИМ ОБРАЗОМ НЕ НЕСЕМ НИКАКОЙ ОТВЕТСТВЕННОСТИ ЗА СПЕЦИАЛЬНЫЕ, ПОБОЧНЫЕ, ПОСЛЕДУЮЩИЕ ИЛИ СЛУЧАЙНЫЕ ПОВРЕЖДЕНИЯ ТОВАРА. НАША МАКСИМАЛЬНАЯ ОТВЕТСТВЕННОСТЬ НЕ ПРЕВЫШАЕТ ФАКТИЧЕСКОЙ ПОКУПНОЙ ЦЕНЫ, УПЛАЧЕННОЙ ВАМИ ЗА ТОВАР.

Данная гарантия действительна исключительно в странах Европейского Союза, в Австралии и Новой Зеландии. За пределами этих стран вам следует связаться с вашим авторизованным дилером Greenworks tools для установления возможности применения иных гарантий.



GARANȚIE LIMITATĂ (TRADUCERE DIN VERSIUNEA ORIGINALĂ A INSTRUCȚIUNILOR)

Globe Tools garantează acest produs pentru exterior că este fără defecte a materialelor sau a executării lui timp de 12 de luni de folosire comercială și 24 luni pentru folosire personală de la data achiziționării de către cumpărătorul original, subiect a limitărilor de mai jos. Vă rugăm păstrați factura ca dovadă a datei de achiziționare.

Această garanție nu acoperă distrugerea sau garanția cauzată/sau din cauza folosirii necorespunzătoare, utilizare abuzivă, accidentală sau intenționată de către utilizator, manipulare necorespunzătoare, folosire nerezonabilă, neglijență, nerespectarea de către utilizatorul final a procedurilor de operare subliniate în manualul de instrucțiuni, încercări de reparare din partea persoanelor necalificate, reparare neautorizată, modificarea sau folosirea accesoriilor și/sau a părților care nu au fost recomandate în mod specific de către partea autorizată.

Această garanție nu acoperă curelele, perile, sacii, becurile sau orice altă parte care în mod normal sunt folosite ca rezultat al înlocuirii necesare pe timpul perioadei de garanție. Dacă nu este specificat de către legile în vigoare, această garanție nu acoperă costul de transport sau obiectele consumabile, precum siguranțele.

Această garanție limitată este nulă dacă însemnele de identificare a produsului original (marca, numărul seriei etc.) au fost deteriorate, distruse sau îndepărtate, sau dacă produsul nu este achiziționat de la un vânzător autorizat sau dacă produsul este vândut CA și/sau CU TOATE DEFECTELE.

Subiect a reglementărilor locale aplicabile, prevederile acestei garanții limitate sunt în legătură cu orice altă garanție scrisă, fie expresă sau implicită, scrisă sau oral, incluzând această garanție de MERCANTIBILITATE ȘI CONFORMITATE CU UN SCOP PARTICULAR. ÎN NICIUN CAZ NU VOM FI RESPONSABILĂ PENTRU STRICĂCIUNI SPECIALE, OCAZIONALE, DE DURATĂ, RĂSPUNDEREA NOASTRĂ MAXIMĂ NU VA PUTEA DEPAȘI PREȚUL ACTUAL DE ACHIZIȚIUNEA PLĂTIT DE DVȘ PENTRU PRODUS.

Această garanție este valabilă doar în Uniunea Europeană, Australia și Noua Zeelandă. În afara acestor zone, vă rugăm contactați dealerul dvs Greenworks tools autorizat pentru a determina ce fel de garanții se aplică.



OGRANICZONA GWARANCJA (Tłumaczenie oryginalnej instrukcji)

Firma Globe Tools gwarantuje, że ten produkt do zastosowań zewnętrznych jest wolny od wad materiałowych i produkcyjnych przez okres 12 miesięcy komercyjnego użytkowania oraz 24 miesięcy w przypadku osobistego użytkowania, począwszy od daty zakupu przez pierwotnego nabywcę, z zastrzeżeniem ograniczeń podanych poniżej. Proszę zachować fakturę jako dowód zakupu.

Niniejsza gwarancja nie obejmuje uszkodzeń lub odpowiedzialności za / wskutek niewłaściwego użycia, nadużycia spowodowanego przypadkowym lub celowym działaniem użytkownika, wskutek nieprawidłowej obsługi, bezsensownego użycia, zaniedbania, nieprzestrzegania przez użytkownika końcowego procedur roboczych podanych w podręczniku użytkownika, prób naprawy podejmowanych przez niewykwalifikowane osoby, nieautorizowanej naprawy, modyfikacji lub użycia części i/lub podzespołów nie zalecanych przez autoryzowaną firmę.

Niniejsza gwarancja nie obejmuje pasów, szczotek, torebek, żarówek lub innych części podlegających zużyciu, które wymaga wymiany tychże elementów w czasie obowiązywania gwarancji. Jeśli ustawodawstwo prawne nie stwierdza inaczej, niniejsza gwarancja nie obejmuje kosztów transportu lub takich pozycji jak bezpieczniki.

Niniejsza gwarancja traci ważność jeśli oryginalne symbole identyfikacyjne (znaki handlowe, numer seryjny, itd.) zostały zniszczone, zmienione lub usunięte lub jeśli produkt nie został zakupiony w autoryzowanym punkcie sprzedaży TAK JAK JEST i/lub ZE WSZYSTKIMI USTERKAMI.

Niniejsza gwarancja podlega wszelkim miejscowym regulacjom prawnym, postanowienia niniejszej ograniczonej gwarancji obowiązują zamiast wszelkich innych gwarancji pisemnych, podanych wprost lub ukrytych, pisemnych lub ustnych, obejmujących wszelkie gwarancje RYNKOWE LUB ZDOLNOŚĆ DO KONKRETNEGO ZASTOSOWANIA. W ŻADNYM WYPADKU NIE PONOSIMY ODPOWIEDZIALNOŚCI ZA USZKODZENIA SPECJALNE, PRZYPADKOWE LUB NIEPRZEZWIDZANE. NASZA MAKSYMALNA GWARANCJA NIE MOŻE PRZEKRACZAĆ AKTUALNEJ CENY ZAKUPU DOKONANEJ ZA NINIEJSZY PRODUKT/

Niniejsza gwarancja ważna jest tylko w krajach Unii Europejskiej, Australii i Nowej Zelandii. Nabywców z innych krajów prosimy o kontakt z autoryzowanym dealerem Greenworks tools, w celu stwierdzenia, czy zastosowanie ma jakaś inna gwarancja.



OMEJENA GARANCIJA (Prevod originalnih navodil)

Globe Tools jamči, da je ta izdelek brez napak v materialu ali izdelavi 12 mesecev od datuma nakupa pri komercialni uporabi in 24 mesecev od datuma nakupa pri zasebni uporabi, veljajo pa spodnje omejitve. Račun shranite kot dokazilo o datumu nakupa.

Garancija ne krije škode ali odgovornosti zaradi napačne uporabe, zlorabe, nesrečnih ali nehotenih dejanj uporabnika, nepravilnega rokovanja, uporabe brez razloga, malomarnosti ter okvar, nastalih zaradi nesledenja postopkom, navedenih v tem priručniku, poskusom popravil s strani neusposobljenih oseb, nepooblaščenega popravila, predelave, ter uporabe pripomočkov in/ali dodatkov, ki niso posebej priporočeni s strani pooblaščenega stranke.

Ta garancija ne zajema jermenov, ščetk, vrečk, žarnic ali katerega koli dela, ki je predmet obrabe in je v garancijskem obdobju zanj predpisana zamenjava. Razen, če ni posebej zagotovljeno s pristojno zakonodajo, ta garancija ne krije stroškov prevoza ali potrošnih elementov, kot so varovalke.

Ta omejena garancija postane neveljavna, če so originalne oznake (blagovna znamka, serijska številka, itd.) na izdelku izbrisane, popravljene ali odstranjene, oziroma, če izdelek ni bil kupljen pri pooblaščenem trgovcu ali bil prodan KAKRŠEN JE in/ali Z VSEMI NAPAKAMI.

Glede na pristojno lokalno zakonodajo, so določbe te omejene garancije nadomestilo ostalim pisnim garancijam, navedenim ali tihim, pisnim ali ustno izraženim, vključujoči tudi vsakršno garancijo v zvezi s PRODAJO IN STANJEM BLAGA ZA POSAMEZNI NAMEN. V NOBENEM PRIMERU NISMO ODGOVORNI ZA POSEBNE, NESREČNE, POSLEDIČNE ALI NEHOTENE POŠKODBE. NAŠA NAJVIŠJA ODGOVORNOST NE SME PRESEGATI DEJANSKE VREDNOSTI NAKUPA IZDELKA.

Ta garancija je veljavna le znotraj Evropske unije, v Avstraliji in Novi Zelandiji. Zunaj teh območij se za podrobnosti o garanciji prosimo obrnite na pooblaščenega Greenworks tools jevega trgovca.



OGRAIČENO JAMSTVO (Prijevod izvornih uputa)

Tvrtka Globe Tools jamči da će ovaj uređaj za vanjsku uporabu biti bez nedostataka u pogledu materijala ili izrade, 12 mjeseca za komercijalno korištenje i 24 mjeseci za osobno korištenje od datuma kupnje od strane prvotnog kupca. Molimo vas da čuvate svoj račun kao dokaz datuma kupnje.

Ovo jamstvo ne pokriva štetu ili odgovornost proizašle iz /zbog krive upotrebe, nasilne primjene, slučajnih ili namjernih djelovanja korisnika, nepravilnog rukovanja, nerazumne uporabe, nemara, propusta korisnika da se pridržava postupaka za rukovanje navedenih u korisničkom priručniku, pokušaja popravaka od strane nekvalificirane osobe, neovlašteno popravljanje, izmjene ili upotreba dodatne opreme i/ili priključaka koji nisu izričito preporučeni od ovlaštene strane.

Ovo jamstvo ne pokriva remenje, četke, vreće, sijalice ili neki drugi dio koji zbog uobičajenog trošenja i habanja zahtijeva zamjenu za vrijeme trajanja jamstva. Ukoliko nije posebno predviđeno važećim zakonom, ovo jamstvo ne pokriva troškove prijevoza ili potrošne dijelove kao što su osigurači.

Ovo je jamstvo nevažeće ako je originalna identifikacijska oznaka proizvoda (zaštitni znak, serijski broj, itd.) postala nečitljiva, promijenjena ili uklonjena ili ako proizvod nije nabavljen od ovlaštenog preprodavača, ili ako je proizvod prodan KAKAV JEST i/ili SA SVIM GREŠKAMA.

Podložno svim primjenjivim lokalnim odredbama, propisi ovog ograničenog jamstva služe umjesto bilo kakvog drugog pisanog jamstva, izričito navedenog ili podrazumijevanog, pisanog ili izrečenog, uključujući jamstvo NA UTRŽIVOST ILI PRIKLADNOST ZA NEKU POSEBNU NAMJENU. NI U KOJEM SLUČAJU NEĆEMO BITI ODGOVORNI ZA SPECIJALNA, SLUČAJNA, POSLJEDIČNA ILI SPOREDNA OŠTEĆENJA. NAŠA MAKSIMALNA ODGOVORNOST NE PRELAZI STVARNU CIJENU KOJU STE PLATILI ZA OVAJ PROIZVOD.

Ovo jamstvo važi samo za Europsku uniju, Australiju i Novu Zeland. Izvan tih područja, molimo kontaktirati svog zastupnika za Greenworks tools kako biste ustanovili vrijedi li neko drugo jamstvo.



PIIRATUD GARANTII (Originaaljuhendi tõlge)

Globe Tools garanteerib, et sellel väliskasutuseks ette nähtud tootel ei ilmne ärilisel kasutamisel 12 kuu jooksul ja kodusel kasutamisel 24 kuu jooksul alates algsele ostjale müümisest materjali- või töötlemisdefekte, arvestades järgmisi piiranguid. Hoidke alles toote ostuarve, et tõendada ostukoopäeva.

Käesolev

garantii ei hõlma vigastusi või vastutust juhtudel, kui seadet on kasutaja poolt mitteshipparaselt või vääralt kasutatud või on toode kasutaja tegevuse tulemusena sattunud õnnetusse või avariiisse või on seadet valesti, ebamõistlikult või hoolimatult käsitletud. Samuti ei kehti garantii siis, kui seadme kasutusjuhendis ettenähtud tööprotseduure on eiratud, seadet on püütud väljaõppeta töötajate poolt remondida, tehtud on lubamatuid remontööde, muudatusi või on kasutatud tarvikuid ja/või lisaseadmeid, mis ei ole volitatud isiku poolt spetsiaalselt soovitatud.

Käesolev garantii ei kehti rihmadele, harjadele, kottidele, pirnidele või muudele loomulikult kuluvatele osadele, mida on vaja garantiiaja jooksul vahetada. Välja arvatud asjakohaste seadustega määratud juhtudel, ei kata käesolev garantii transportkulusid või kulutarvikuid, näiteks sulaväikseid.

Käesolev piiratud garantii ei kehti, kui toote originaaltähised (kaubamärk, seerianumber jne) on kahjustatud, muudetud või eemaldatud või toode ei ole ostetud volitatud edasimüüja käest või kui toode on müüdü OÜSTJA RISKIL ja/või OÜSTJAT ON RIKETEST TEAVITATUD.

Sõltuvalt kõikidest kehtivatest seadustest, kehtivad selle piiratud garantiid sätted muude kirjajalike garantiide asemel, hoolimata sellest, kas need on selgesõnaliselt väljendatud või eeldatavad, kirjajaliku või suulise, kaasa arvatud igasugune KAUBANDUSLIK VÕI ERIOTSTARBELE SOBIVUSE garantii. MITTE MINGITEL JUHTUDEL EI VASTUTATA TOOTJA ERIJUHTUMIL VÕI JUHUSLIKULT KAASNEVATEST OLUDEST VÕI AVARIIST TINGITUD KAHJUDE EEST. TOOTJA MAKSIMAALNE VASTUTUS EI ÜLETA SELLE TOOTE EEST TASUTUD TEGELIKKU HINDA.

Käesolev garantii kehtib ainult Euroopa Liidu riikides, Austraalias ja Uus-Meremaal. Väljaspool neid riike võtke palun ühendust Greenworks tools volitatud edasimüüjaga, et määrata teiste garantiide kehtivus.



RIBOTA GARANTIJA (Originalių instrukcijų vertimas)

„Globe Tools“ suteikia 12 mėn., eksploatuojant komerciniais tikslais, ir 24 mėn., eksploatuojant asmeniniais tikslais, garantiją nuo įsigijimo iš pirminio pardavėjo datos, kad šis lauke eksploatuojamas gaminy yra be medžiagos ar darbo kokybės defektų, atsižvelgiant į toliau pateiktus apribojimus. Šąskaitą saugokite kaip pirkimo datos įrodymą.

Ši garantija neapima žalos ar atsakomybės dėl vartotojo produkto nepriežiūros, netinkamo naudojimo, tyčinio ar netyčinio naudojimo ne pagal paskirtį, netinkamai atliekamų darbų su produktu, aplaidumo, nesilaikymo darbo su produktu procedūrų, pateikiamų vartotojo vadove, nekvalifikuotų asmenų atliktų remonto darbų, nenumatytų šiam produktui remonto darbų, neleistinų modifikacijų, priedų naudojimo ir / arba atskirai įgaliotosios šalies neleistinai naudoti priedų naudojimo su produktu.

Ši garantija negalioja diržams, šepėčiams, maišams, lemputėms ir kitoms dalims, kurios darbo metu natūraliai nusidėvi ir plyšta ir kurioms garantiniu laikotarpiu reikalingas pakeitimas. Jeigu tai nėra atskirai nurodyta galiojančiuose įstatymuose, ši garantija neapima transportavimo išlaidų bei tokių keičiamų elementų kaip saugikliai.

Ši ribota garantija negalioja, jei buvo panaikinti, pakeisti arba nutrinti produkto originalūs identifikacijos ženklai (prekės ženklas, serijos numeris ir pan.) arba jeigu produktas nebuvo įsigytas iš įgaliotojo pardavėjo, arba jeigu produktas buvo parduotas TOKS, KOKS YRA ir / arba SU VISAIS GALIMAIS TRŪKUMAIS.

Priklausomai nuo bišų galiojančių vietos įstatymų, šios ribotos garantijos nuostatas pakeičia visas kitas rašytines garantijas, tiek išreikštas tiek numanomas, tiek rašytines, tiek žodines, įskaitant PARDUODAMUMĄ ARBA TIKIMĄ KONKREČIAM TIKSLUI. MES JOKIU ATVEJU NEATSAKOME UŽ SPECIALIĄ, ATSIKTYTINĘ, TYČINĘ AR PASEKMINE ŽALĄ. MAKSIMALI MŪSŲ ATSAKOMYBĖ PAGAL TEIKIAMĄ GARANTIJĄ NEVIRŠYS KAINOS, KURIA JŪS SUMOKĖJOTE UŽ PRODUKTĄ.

Ši garantija galioja tiktai Europos Sąjungoje, Australijoje ir Naujojoje Zelandijoje. Kitose šalyse kreipkitės savo įgaliotajai „Greenworks tools“ atstovą ir išsiaiškinkite, ar produktui galioja kokios nors kitos garantijos.



IEROBEŽOTA GARANTIJA (Tulkojums no oriģinālās dokumentācijas)

Globe Tools garantē, ka šai āra ierīcei nebūs ne materiāla, ne darbības traucējumu 12 mēnešu periodā, izmantojot komercionālām vajadzībām un 24 mēnešus izmantojot privātām vajadzībām, sākot no pirmā pircēja pirkuma datuma, ierobežojumi norādīti turpmāk. Lūdzu, saglabāiet čeku kā pirkuma pierādījumu.

Šī garantija neatlīdzina zaudējumus vai atbildību, kas radusies saistībā ar / nepareizu izmantošanu, neatbilstošu lietošanu, nejausām vai tīšām lietotāja darbībām, nepareizu ekspluatāciju, nepamatotu lietošanu, neuzmanību, gala lietotāja nespēju izpildīt lietotāja rokasgrāmatā norādītās darbināšanas procedūras, remontēšanas mēģinājumus, ko veicis nesertificēts profesionālis, neautorizētus remontus, modifikācijas vai izmantojis aprikojumu un/vai papildus iekārtas, kuras pilnvarotā puse nav specifiski rekomendējusi.

Šī garantija neattiecas uz siksnām, sukām, somām, spuldzēm vai jebkuru detaļu, kas ikdienā nolietojas un nodilst, izsaucot vajadzību garantijas perioda laikā veikt nepieciešamo nomaiņu. Šī garantija neattiecas uz transporta izdevumiem vai patēriņa priekšmetiem, piemēram, drošinātājiem, ja vien tas nav specifiski noteikts ar piemērojamo likumdošanu.

Šī ierobežotā garantija zaudē spēku, ja ir nodzisuši, izmainīti vai noņemti produkta oriģinālie identifikācijas marķējumi vai ja produkts nav nopirkts no pilnvarota izplatītāja, vai ja produkts ir pārdots KĀ TAS IR un / vai AR VISIEM DEFEKTIEM.

Kā visu piemērojamo vietējo likumdošanas aktu subjekts, šīs ierobežotās garantijas noteikumi aizvieto jebkuru citu rakstītu garantiju, vai nu izteiktu vai piedomātu, rakstiski vai mutiski, ieskaitot jebkuru garantiju PĀRDODAMĪBAI VAI PIEMĒROTĪBAI KONKRĒTAM MĒRĶIM. MĒS NEESAM NEKĀDĀ GADĪJUMĀ ATBILDĪGI PAR SPECĪLIEM, IZRIETOSĪEM VAI NEJAUŠIEM BOJĀJUMIEM. MŪSU MAKSIMĀLĀ ATBILDĪBA NEKĀD NEPĀRSNIEGS KONKRĒTO PIRKŠANAS CENAS VĒRTĪBU, KO JŪS ESAT SAMAKŠĀJIS PAR PRODUKTU.

Šī garantija ir derīga tikai Eiropas Savienībā, Australijā un Jaunzēlandē. Ārpus šiem reģioniem, lūdzu, sazinieties ar savu autorizēto Greenworks tools izplatītāju, lai noskaidrotu vai tiek attiecināta cita garantija.



OBMEDZENÁ ZÁRUKA (Preklad z pôvodných inštrukcií)

Spoločnosť Globe Tools zaručuje, že tento produkt pre použitie v exteriéri nebude obsahovať žiadne poruchy v materiáli a vypracovaní po dobu 24 mesiacov od dátumu zakúpenia pôvodným odberateľom, s ohľadom na nižšie uvedené obmedzenia. Odložte si faktúru ako potvrdenie o dátume zakúpenia.

Táto záruka nezahŕňa poškodenie alebo zodpovednosť spôsobenú nesprávnym používaním alebo v jeho následku, zneužívaním, náhodnými alebo zámernými činmi používateľa, nesprávnou manipuláciou, neprimeraným používaním, nedbalosťou, nedodržaním prevádzkových postupov uvedených v používateľskej príručke zo strany koncového užívateľa, pokusmi o opravu nekvalifikovaným odborníkom, neautorizovanou opravou, úpravami alebo používaním príslušenstva a/alebo doplnkov, ktoré nie sú výslovne odporúčané oprávnenou stranou.

Táto záruka nezahŕňa krycie pásy, kefky, vaky, žiarovky ani žiadne iné diely, ktorých bežné opotrebovanie vyžaduje výmenu počas záručnej doby. Pokiaľ nie je výslovne uverené v platných zákonoch, táto záruka nezahŕňa náklady na prepravu a spotrebné materiály, napríklad poistky.

Táto obmedzená záruka stráca platnosť v prípade poškodenia, pozmenenia alebo odstránenia pôvodných identifikačných označení (obchodná známka, sériové číslo a pod.) alebo ak tento produkt alebo zakúpený od autorizovaného predajcu alebo ak sa tento produkt predáva AKO JE a/alebo SO VŠETKYMI CHYBAMI.

S ohľadom na všetky platné miestne predpisy sú ustanovenia tejto obmedzenej záruky náhradou za akúkoľvek inú písomnú záruku, či už výslovnú alebo implikovanú, písomnú alebo ústnu, vrátane záruky OBCHODOVATELNOSTI ALEBO VHODNOSTI PRE KONKRÉTNY ÚČEL. ZA ŽIADNYCH OKOLNOSTÍ NEPREBERÁME ZODPOVEDNOSŤ ZA ŠPECIÁLNE, NÁHODNÉ ALEBO NÁSLEDNÉ ŠKODY. NAŠE MAXIMÁLNE RUČENIE NEPREKROČÍ SKUTOČNÚ NÁKUPNÚ CENU, KTORÚ STE ZA PRODUKT ZAPLATILI.

Táto záruka platí len v Európskej únii, Austrálii a na Novom Zélande. Ak sa nachádzate mimo týchto regiónov, obráťte sa na autorizovaného predajcu Greenworks tools kde zistíte, či platí iná záruka.



ОГРАНИЧЕНА ГАРАНЦИЯ (Превод от оригиналните инструкции)

Globe Tools гарантира на оригиналния купувач, че след закупуването на този продукт по него няма да възникнат дефекти в материалите и изработката в рамките на 12 месеца при използване с търговски цели и 24 месеца при използване за лични цели, като за тази гаранция са в сила описаните по-долу ограничения. Запазете вашата фактура като доказателство за датата на закупуване.

Гаранцията не покрива вреди или задължения породени от/или неправилна употреба, злоупотреба, неоснователна или нежелана употреба от потребителя, работа с продукта не по неговото предназначение, немърливост, неспазване на упътванията за употреба посочени в ръководствата за използване, опит за ремонт от неквалифициран персонал, неотORIZИРАН ремонт, преработка, или употреба на допълнителни приспособления и/или допълнения, които не са специално препоръчани от оторизирана фирма или сервиз.

Гаранцията не покрива ремъци, четки, торби, крушки или каквито и да било части, които биха могли да се износят или скъсат по време на гаранционният период и изискват замяна. Освен ако изрично не е посочено в закон, гаранцията не покрива транспортни разходи или консумативи като например електропредпазители.

Тази ограничена гаранция е невалидна, ако оригиналните означения и етикети (запазена марка, сериен номер и други), са с нарушена цялост, разкъсани или премахнати, ако продуктът не е закупен от оторизиран търговец или, ако продуктът е продаден на разпродажба с намалена цена "КАКТО СИ Е" и/или "С ВСИЧКИ ПОСОЧЕНИ ПОВРЕДИ ПО НЕГО".

В съответствие с всички местни наредби, постановките на тази ограничена гаранция замества която и да е друга писмена гаранция, независимо изразена или приложена, писмена или устна, включително която и да е друга гаранция ТЪРГОВСКА ИЛИ СЪОТВЕТСТВАЩА ЗА ОПРЕДЕЛЕНА ЦЕЛ. ПО НИКАКЪВ НАЧИН НЯМА ДА СМЕ ОТГОВОРНИ ЗА СПЕЦИАЛНИ, СЛУЧАЙНИ, КОСВЕНИ ИЛИ НЕПРЕДВИДЕНИ ЗАГУБИ. НАШАТА МАКСИМАЛНА ОТГОВОРНОСТ НЕ МОЖЕ ДА НАДХВЪРЛИ СЪОТВЕТНАТА ПОКУПНА ЦЕНА, ПЛАТЕНА ОТ ВАС ЗА ТОЗИ ПРОДУКТ.

Тази гаранция е валидна само за територията на Европейския съюз, Австралия и Нова Зеландия. Ако сте извън тези територии, моля свържете се с оторизиран от Greenworks tools разпространител (дилър), за да уточните дали се прилага друг вид гаранция.

FR DÉCLARATION DE CONFORMITÉ EC

Fabricant: Name: Changzhou Globe Co., Ltd.
Adresse: Address: No. 65 Xinggang Rd., Zhonglou Zone, Changzhou, Jiangsu, China
Nom et adresse de la personne habilitée à établir le dossier technique:
Nom: Dennis Jacobson (Director of Outdoor Power Equipment)
Adresse: Greenworks Tools Europe GmbH,
Schillingsrotterstr. 38 50996 Cologne Germany

Déclarons par la présente que le produit
Catégorie **Tondeuse et débroussailleuse e 2-en-1 alimentée par batterie 80V**
Modèle **2100607**
Numéro de série Voir plaque signalétique
Année de fabrication Voir plaque signalétique

n est conforme aux réserves applicables de la Directive Machinerie (2006/42/EC)
n est conforme aux réserves applicables des autres Directives EC- suivantes
Directive EMC (2004/108/EC),
Directive Emissions Sonores (2000/14/EC modifiée 2005/88/EC)

Nous déclarons par ailleurs que
n les parties suivantes (parties/clauses des) standards Européens harmonisés ont été utilisées
EN60745-1; EN ISO 11806-1; EN ISO 3744; ISO11904; EN55014-1; EN55014-2

ITS Testing & Certification, Davy Avenue, Knowlhill, Milton Keynes, MK5 8NL

Coupe-herbe

Niveau de puissance sonore mesuré 94.7 dB(A)

Niveau de puissance sonore garanti 96 dB(A)

Débroussailleuse à batterie

Niveau de puissance sonore mesuré 93.9 dB(A)

Niveau de puissance sonore garanti 96 dB(A)

Méthode d'évaluation de conformité de l'annexe VI/Directive 2000/14/EC

Fait à, le: Changzhou, 11/01/2015

Signature: Dennis Jacobson (BEng, CEng, MIET)
Vice president of Engineering



EN EC DECLARATION OF CONFORMITY

Name: Changzhou Globe Co., Ltd.
Address: No. 65 Xinggang Rd., Zhonglou Zone, Changzhou, Jiangsu, China
Name and address of the person authorised to compile the technical file:
Name: Dennis Jacobson (Director of Outdoor Power Equipment)
Address: Greenworks Tools Europe GmbH,
Schillingsrotterstr. 38 50996 Cologne Germany

Herewith we declare that the product

Category **80V battery lawn trimmer and brush cutter 2 in 1**

Model **2100607**

Serial number See product rating label

Year of Construction See product rating label

n is in conformity with the relevant provisions of the Machinery Directive (2006/42/EC)
n is in conformity with the provisions of the following other EC-Directives
EMC Directive (2004/108/EC),
Noise Emission Directive (2000/14/EC amended by 2005/88/EC)

And furthermore, we declare that

n The following (parts/clauses of) European harmonised standards have been used
EN60745-1; EN ISO 11806-1; EN ISO 3744; ISO11904; EN55014-1; EN55014-2

ITS Testing & Certification, Davy Avenue, Knowlhill, Milton Keynes, MK5 8NL

Grass Trimmer

Measured sound power level 94.7 dB (A)

Guaranteed sound power level 96 dB (A)

Brush Cutter

Measured sound power level 93.9 dB (A)

Guaranteed sound power level 96 dB (A)

Conformity assessment method to Annex V/ Directive 2000/14/EC

Place, date: Changzhou, 11/01/2015

Signature: Dennis Jacobson (BEng, CEng, MIET)
Vice president of Engineering



DE

EC KONFORMITÄTSEKTLÄRUNG

Hersteller: Changzhou Globe Co., Ltd.
Adresse: No. 65 Xingang Rd., Zhonglou Zone, Changzhou, Jiangsu, China
Name und Adresse der Person, die autorisiert ist, die technische Dokumentation zusammenzustellen:
Name: Dennis Jacobson (Director of Outdoor Power Equipment)
Adresse: Greenworks Tools Europe GmbH, Schillingsrotterstr. 38 50996 Cologne Germany

Hiermit erklären wir, dass das Produkt
Kategorie: 80V akku 2 in 1 rasentrim mer und freischneider
Modell: 2100607
Seriennummer: siehe Produkt-Typenschild
Baujahr: siehe Produkt-Typenschild

- n mit den entsprechenden Bestimmungen der Maschinenrichtlinie (2006/42/EC) übereinstimmt
n mit den Bestimmungen der folgenden anderen EC-Richtlinien übereinstimmt
EMC Richtlinie (2004/108/EC),
Richtlinie 2000/14/EC über Geräuschemissionen wie durch 2005/88/EC geändert

und weiterhin erklären wir, dass
n die folgenden (Teile/Bestimmungen aus) europäischen harmonisierten Normen verwendet wurden
EN60745-1; EN ISO 11806-1; EN ISO 3744; ISO11904; EN55014-1; EN55014-2

ITS Testing & Certification, Davy Avenue, Knowlhill, Milton Keynes, MK5 8NL Munchen, Deutschland.

Rasentrimmer
Gemessener Schalleistungspegel: 94.7 dB(A)
garantierter Schalleistungspegel 96 dB(A)
Batteriebetriebener freischneider
Gemessener Schalleistungspegel: 93.9 dB(A)
garantierter Schalleistungspegel 96 dB(A)
Konformitätsbeurteilungsmethode zu Anhang VI/Richtlinie 2000/14/EC

Ort, Datum: Changzhou, 11/01/2015 Unterschrift: Dennis Jacobson (BEng, CEng, MIET)
Vice president of Engineering

[Handwritten signature]

ES

DECLARACIÓN EC DE CONFORMIDAD

Fabricante: Changzhou Globe Co., Ltd.
Dirección: No. 65 Xingang Rd., Zhonglou Zone, Changzhou, Jiangsu, China
Nombre y dirección de la persona autorizada para compilar el expediente técnico:
Nombre: Dennis Jacobson (Director of Outdoor Power Equipment)
Dirección: Greenworks Tools Europe GmbH, Schillingsrotterstr. 38 50996 Cologne Germany

Por la presente declaramos que el producto
Categoría: Batería de 80V de la desbrozador ra y cortasetos 2 en 1
Modelo: 2100607
Número de serie: Ver etiqueta de clasificación de productos
Año de fabricación: Ver etiqueta de clasificación de productos

- n está en conformidad con las disposiciones pertinentes de la Directiva de Maquinaria (2006/42/EC)
n está en conformidad con las disposiciones de estas otras Directivas-EC
Directiva EMC (2004/108/EC),
Directiva de Emisión de Ruidos (2000/14/EC modificada por la 2005/88/EC)

Y además, declaramos que
n se han utilizado las siguientes (partes o cláusulas de las) normas armonizadas europeas
EN60745-1; EN ISO 11806-1; EN ISO 3744; ISO11904; EN55014-1; EN55014-2

ITS Testing & Certification, Davy Avenue, Knowlhill, Milton Keynes, MK5 8NL Munchen, Deutschland.

Cortacésped
Nivel de potencia acústica medido 94.7 dB(A)
Nivel de potencia acústica garantizado 96 dB(A)
Desbrozadora a batería
Nivel de potencia acústica medido 93.9 dB(A)
Nivel de potencia acústica garantizado 96 dB(A)
Método de evaluación de conformidad con el anexo VI/Directiva 2000/14/EC

Lugar, fecha: Changzhou, 11/01/2015 Firma: Dennis Jacobson (BEng, CEng, MIET)
Vice president of Engineering

[Handwritten signature]

IT

DICHIARAZIONE DI CONFORMITÀ EC

Ditta produttrice: Changzhou Globe Co., Ltd.

Indirizzo: No.65 Xinggang Road Zhonglou Zone Changzhou, Jiangsu 213000 P.R.China

Nome e indirizzo della persona autorizzata a compilare il file tecnico:

Nome: Dennis Jacobson (Director of Outdoor Power Equipment)

Indirizzo: Greenworks Tools Europe GmbH,

Schillingsrotterstr. 38 50996 Cologne Germany

Si dichiara con la presente che il prodotto

Categoria..... **Bordatore e decespugliatore 2 in 1 da 80V a batterie**Modello **2100607**

Numero di serie Vedere l'etichetta nominale sul prodotto

Anno di costruzione..... Vedere l'etichetta nominale sul prodotto

n è conforme con i provvedimenti rilevanti della Direttiva Macchine (2006/42/EC)

n è conforme con i provvedimenti delle seguenti direttive EC

Direttiva EMC 2004/108/EC

Direttiva sulle emissioni sonore (2000/14/EC modificata dalla 2005/88/EC)

Si dichiara inoltre che

n sono state impiegate le seguenti (parti/clausole degli) standard europei armonizzati

EN60745-1; EN ISO 11806-1; EN ISO 3744; ISO 11904; EN55014-1; EN55014-2

ITS Testing & Certification, Davy Avenue, Knowlhill, Milton Keynes, MK5 8NL

Tagliaerba

Livello di potenza acustica misurato 94.7 dB(A)

Livello di potenza acustica garantito 96 dB(A)

Decespugliatore a batteria

Livello di potenza acustica misurato 93.9 dB(A)

Livello di potenza acustica garantito 96 dB(A)

Metodo di valutazione sulla conformità all'allegato V/Direttiva 2000/14/EC

Luogo, data: Changzhou, 11/01/2015

Firma: Dennis Jacobson (BEng, CEng, MIET)
Vice president of Engineering

PT

DECLARAÇÃO EC DE CONFORMIDADE

Fabricante: Changzhou Globe Co., Ltd.

Endereço: No.65 Xinggang Road Zhonglou Zone Changzhou, Jiangsu 213000 P.R.China

Nome e endereço da pessoa autorizada a compilar o dossier técnico:

Nome: Dennis Jacobson (Director of Outdoor Power Equipment)

Endereço: Greenworks Tools Europe GmbH,

Schillingsrotterstr. 38 50996 Cologne Germany

Pelo presente declaramos que o produto

Categoria..... **Aparador de relva e máquina de corta-mato 2 em 1 com bateria de 80V**Modelo..... **2100607**

Número de série..... Ver etiqueta de classificação do produto

Ano de construção..... Ver etiqueta de classificação do produto

n se encontra em conformidade com as provisões relevantes da Directiva sobre Máquinas (2006/42/EC)

n se encontra em conformidade com as provisões das outras seguintes Directivas EC

Directiva EMC (2004/108/EC),

Directiva sobre Emissão de Ruído (2000/14/EC alterada pela 2005/88/EC)

Além disso, declaramos que

n as seguintes (partes/cláusulas de) normas harmonizadas europeias foram utilizadas

EN60745-1; EN ISO 11806-1; EN ISO 3744; ISO 11904; EN55014-1; EN55014-2

ITS Testing & Certification, Davy Avenue, Knowlhill, Milton Keynes, MK5 8NL

Aparador de relva

Nível de potência sonora medido 94.7 dB(A)

Nível de potência sonora garantido 96 dB(A)

Roçadeira a bateria

Nível de potência sonora medido 93.9 dB(A)

Nível de potência sonora garantido 96 dB(A)

Método de avaliação de conformidade para anexar a VI/Diretiva 2000/14/EC

Local, data: Changzhou, 11/01/2015

Assinatura: Dennis Jacobson (BEng, CEng, MIET)
Vice president of Engineering



EC CONFORMITEITSVERKLARING

Fabrikant: Changzhou Globe Co., Ltd.

Adres: No 65 Xinggang Road Zhonglou Zone Changzhou, Jiangsu 213000 P.R.China

Naam en adres van de persoon, bevoegd voor het samenstellen van de technische fiche:

Naam: Dennis Jacobson (Director of Outdoor Power Equipment)

Adres: Greenworks Tools Europe GmbH,

Schillingsrotterstr. 38 50996 Cologne Germany

Hierbij verklaren wij dat het product

Categorie **2-in-1: 80V batterijaangedrev en grastrimmer en struikruimer**

Model **2100607**

Serienummer Zie machineplaatje

Bouwjaar Zie machineplaatje

n is in overeenstemming met de relevante bepalingen van de Machine Richtlijn (2006/42/EC)

n is in overeenstemming met de bepalingen van de volgende andere EC-richtlijnen

EMC Richtlijn (2004/108/EC),

Geluidsrichtlijn (2000/14/EC gewijzigd door 2005/88/EC)

En bovendien verklaren we dat

n de volgende (onderdelen/clausules van) Europese geharmoniseerde normen werden gebruikt

EN60745-1; EN ISO 11806-1; EN ISO 3744; ISO 11904; EN55014-1; EN55014-2

ITS Testing & Certification, Davy Avenue, Knowlhill, Milton Keynes, MK5 8NL

Grasmaaier

Gemeten geluidsniveau 94.7 dB(A)

Gegarandeerd geluidsniveau 96 dB(A)

Bosmaaier met accu

Gemeten geluidsniveau 93.9 dB(A)

Gegarandeerd geluidsniveau 96 dB(A)

Evaluatiemethode conformiteit volgens bijlage VI/Richtlijn 2000/14/EC

Plaats, datum: Changzhou, 11/01/2015 Handtekening: Dennis Jacobson (BEng, CEng, MIET)

Vice president of Engineering



EC-DEKLARATION ANGÅENDE ÖVERENSSTÄMMIGHET

Tillverkare: Changzhou Globe Co., Ltd.

Adress: No.65 Xinggang Road Zhonglou Zone Changzhou, Jiangsu 213000 P.R.China

Namn på och adress till personen som är auktoriserad att sammanställa den tekniska filen:

Namn: Dennis Jacobson (Director of Outdoor Power Equipment)

Adress: Greenworks Tools Europe GmbH,

Schillingsrotterstr. 38 50996 Cologne Germany

Härmed deklarerar vi att produkten

Kategori **80V batteridrivna grässtrimmer r och röjsåg, 2-i-1**

Modell **2100607**

Serienummer Se märkplåten på produkten

Konstruktionsår Se märkplåten på produkten

n överensstämmer med de relevanta villkoren i Maskindirektiv (2006/42/EC)

n överensstämmer med villkoren i följande övriga EC-direktiv

EMC-direktiv (2004/108/EC),

Ljudutsläppsdirektiv (2000/14/EC med tillägg 2005/88/EC)

Dessutom deklarerar vi att

n följande (delar/klausuler av) europeiska harmoniserade standarder har tillämpats

EN60745-1; EN ISO 11806-1; EN ISO 3744; ISO 11904; EN55014-1; EN55014-2

ITS Testing & Certification, Davy Avenue, Knowlhill, Milton Keynes, MK5 8NL

Gräsklippare

Uppmätt ljudeffektsnivå 94.7 dB(A)

Garanterad ljudeffektsnivå 96 dB(A)

Batteridrivna röjsåg

Uppmätt ljudeffektsnivå 93.9 dB(A)

Garanterad ljudeffektsnivå 96 dB(A)

Konformitetsbedömningsmetod enligt annex VI/Directive 2000/14/EC

Ort, datum: Changzhou, 11/01/2015 Signatur: Dennis Jacobson (BEng, CEng, MIET)

Vice president of Engineering

DA**EC OVERENSSTEMMELSESERKLÆRING**

Fabrikant: Changzhou Globe Co., Ltd.

Adresse: No.65 Xinggang Road Zhonglou Zone Changzhou, Jiangsu 213000 P.R.China

Navn og adresse på personen bemyndiget til at udarbejde de tekniske data:

Navn: Dennis Jacobson (Director of Outdoor Power Equipment)

Adresse: Greenworks Tools Europe GmbH,
Schillingsrotterstr. 38 50996 Cologne Germany

Vi erklærer hermed, at produktet

Kategori **80V batteridrevet plæneklipper og kratrydder 2 i 1**Model **2100607**

Serienummer Se produktets klassificeringsetiket

Fremstillingsår Se produktets klassificeringsetiket

n er i overensstemmelse med de relevante bestemmelser i maskindirektiv (2006/42/EC)

n er i overensstemmelse med bestemmelserne i de følgende andre EC-direktiver

EMC direktiv (2004/108/EC),

Direktivet for støjemission (2000/14/EC med ændring per 2005/88/EC)

Og vi erklærer yderligere, at

n de følgende (dele/bestemmelser af) europæiske harmoniserede standarder er blevet anvendt

EN60745-1; EN ISO 11806-1; EN ISO 3744; ISO 11904; EN55014-1; EN55014-2

ITS Testing & Certification, Davy Avenue, Knowlhill, Milton Keynes, MK5 8NL

Græstrimmer

Målt støjniveau 94.7 dB(A)

Garanteret støjniveau 96 dB(A)

Batteridreven buskerydder

Målt støjniveau 93.9 dB(A)

Garanteret støjniveau 96 dB(A)

Overensstemmelsesvurderingsmetode til bilag VI/Direktiv 2000/14/EC

Sted, dato: Changzhou, 11/01/2015

Underskrift: Dennis Jacobson (BEng, CEng, MIET)
Vice president of Engineering**NO****EC-ERKLÆRING OM PRODUKTOVERENSSTEMMELSE**

Produsent: Changzhou Globe Co., Ltd.

Adresse: No 65 Xinggang Road Zhonglou Zone Changzhou, Jiangsu 213000 P R.China

Navn og adresse på vedkommende person som er autoriseret til at kompilere den tekniske datafilen:

Navn: Dennis Jacobson (Director of Outdoor Power Equipment)

Adresse: Greenworks Tools Europe GmbH,
Schillingsrotterstr. 38 50996 Cologne Germany

Herved erklærer vi at produktet

Kategori **80V batteri til plen- og kratklipper 2 i 1**Modell **2100607**

Serienummer Se produktetiketten

Produktionsår Se produktetiketten

n er i overensstemmelse med relevante bestemmelser i Maskindirektivet (2006/42/EC)

n er i samsvar med bestemmelserne i følgende øvrige EC-direktiver

EMC-direktiv 2004/108/EC

Støjtalsplipsdirektiv (2000/14/EC ændret av 2005/88/EC).

I tillegg erklærer vi at

n følgende (deler/bestemmelser i) harmoniserede europæiske standarder er benyttet

EN60745-1; EN ISO 11806-1; EN ISO 3744; ISO 11904; EN55014-1; EN55014-2

ITS Testing & Certification, Davy Avenue, Knowlhill, Milton Keynes, MK5 8NL

Plentrimmer

Målt lydeffektivnivå 94.7 dB(A)

Garanteret lydeffektivnivå 96 dB(A)

Batteridrevet busksaks

Målt lydeffektivnivå 93.9 dB(A)

Garanteret lydeffektivnivå 96 dB(A)

Metode for vurdering av konformitet til tillegg VI / Direktiv 2000/14/EC

Sted, dato: Changzhou, 11/01/2015

Signatur: Dennis Jacobson (BEng, CEng, MIET)
Vice president of Engineering

FI EC-SÄÄNNÖSTEN NOUDATTAMINEN

Valmistaja: Changzhou Globe Co., Ltd.
Osoite: No.65 Xinggang Road Zhonglou Zone Changzhou, Jiangsu 213000 P R.China
Sen henkilön nimi ja osoite, jolla on lupa koota tekninen tiedosto:
Nimi: Dennis Jacobson (Director of Outdoor Power Equipment)
Osoite: Greenworks Tools Europe GmbH,
Schillingsrotterstr. 38 50996 Cologne Germany

Ilmoitamme täten, että tuote

Luokka **80V akkukäyttöinen ruohotrimmeri ja pensaisleikkuri 2-in-1**
Malli **2100607**
Sarjanumero Viittaa tuotteen nimikilpeen
Valmistusvuosi Viittaa tuotteen nimikilpeen

- n noudattaa konedirektiivin (2006/42/EC) asianmukaisia edellytyksiä
- n noudattaa seuraavien EC-direktiivien edellytyksiä:
EMC-direktiivi (2004/108/EC),
Meludirektiivi (2000/14/EC muunnettu direktiivillä 2005/88/EC).

Ilmoitamme edelleen, että

- n olemme käyttäneet seuraavia eurooppalaisia yhdenmukaisia standardeja (osittain/lauseittain):
EN60745-1; EN ISO 11806-1; EN ISO 3744; ISO11904; EN55014-1; EN55014-2

EC-tyyppinen hyväksyntä standardin 2000/14/EC mukaisuudesta

ITS Testing & Certification, Davy Avenue, Knowlhill, Milton Keynes, MK5 8NL

Ruohonleikkuri	
Mitattu äänenteho	94.7 dB(A)
Taattu äänenteho	96 dB(A)
Akkukäyttöinen ruohoraivuri	
Mitattu äänenteho	93.9 dB(A)
Taattu äänenteho	96 dB(A)

Säästösten noudattaminen on arvioitu menetelmällä, joka kuvataan liitteessä VI/direktiivi 2000/14/EC

Paikka, päiväs Changzhou, 11/01/2015

Allekirjoitus: Dennis Jacobson (BEng, CEng, MIET)
Vice president of Engineering



HU EC IZJAVA O USKLADENOSTI

Gyártó: Changzhou Globe Co., Ltd.
Cím: No.65 Xinggang Road Zhonglou Zone Changzhou, Jiangsu 213000 P R.China
A technikai fájl összeállítására feljogosított személy neve és címe:
Név: Dennis Jacobson (Director of Outdoor Power Equipment)
Cím: Greenworks Tools Europe GmbH,
Schillingsrotterstr. 38 50996 Cologne Germany

Ezúton kijelentjük, hogy a termék:

Kategória **80V akkumulátoros fűszegélynyíró és bozótvágó 2 az 1-ben**
Típus **2100607**
Sorozatszám Lásd a termék adattábláján
Gyártási év Lásd a termék adattábláján

- n megfelel a Gépészeti irányelv (2006/42/EC) vonatkozó rendelkezéseinek
- n megfelel az alábbi EC irányelvek vonatkozó rendelkezéseinek
EMC irányelv (2004/108/EC),
Zajkibocsátási irányelv (2000/14/EC, a 2005/88/EC módosítással)

Továbbá kijelentjük, hogy

- n a következő harmonizált európai szabványokat (részelt/pontjait) használtuk fel:
EN60745-1; EN ISO 11806-1; EN ISO 3744; ISO11904; EN55014-1; EN55014-2

ITS Testing & Certification, Davy Avenue, Knowlhill, Milton Keynes, MK5 8NL

Fűnyíró	
Mért hangteljesítményszint	94.7 dB(A)
Garantált hangteljesítményszint	96 dB(A)
Elemes aljnóvényzet-tisztító	
Mért hangteljesítményszint	93.9 dB(A)
Garantált hangteljesítményszint	96 dB(A)

A megfeleléségi értékelési eljárás a 2000/14/EC irányelv VI. függeléke szerint történt

hely, dátum: Changzhou, 11/01/2015

Aláírás: Dennis Jacobson (BEng, CEng, MIET)
Vice president of Engineering



CS PROHLÁŠENÍ O SHODĚ EC

Výrobce: Changzhou Globe Co., Ltd.

Adresa: No.65 Xinggang Road Zhonglou Zone Changzhou, Jiangsu 213000 P.R.China

Jméno a adresa osoby pověřené řídit technickou dokumentaci:

Jméno: Dennis Jacobson (Director of Outdoor Power Equipment)

Adresa: Greenworks Tools Europe GmbH,
Schillingsrotterstr. 38 50996 Cologne Germany

Tímto prohlašujeme, že výrobek:

Druh..... **80V akumulátorová sekačka trávy a krovinořez 2 v 1**

Model..... **2100607**

Výrobní číslo.....Viz výkonový štítek na výrobku

Rok výroby.....Viz výkonový štítek na výrobku

n je v souladu s příslušnými ustanoveními směrnice o strojích (2006/42/EC)

n je v souladu s příslušnými ustanoveními následujících směrnic EC

Směrnice EMC (2004/108/EC),

Směrnice o hlukových emisích (2000/14/EC upravená 2005/88/EC)

A mimoto prohlašujeme, že

n byly použity následující (části/odstavce) harmonizované evropské normy

EN60745-1; EN ISO 11806-1; EN ISO 3744; ISO11904; EN55014-1; EN55014-2

ITS Testing & Certification, Davy Avenue, Knowlhill, Milton Keynes, MK5 8NL

Výžinač

Změřená hladina akustického výkonu 94.7 dB(A)

Zaručená hladina akustického výkonu 96 dB(A)

Akumulátorový křovinořez

Změřená hladina akustického výkonu 93.9 dB(A)

Zaručená hladina akustického výkonu 96 dB(A)

Soulad s metodou určování pro dodatek VI/směrnice 2000/14/EC.

Dennis Jacobson (BEng, CEng, MIET)

Místo, datum: Changzhou, 11/01/2015

Podpis: Vice president of Engineering



RU ЗАЯВЛЕНИЕ О СООТВЕТСТВИИ ТРЕБОВАНИЯМ ЕС

Производитель: Changzhou Globe Co., Ltd.

Адрес: No 65 Xinggang Road Zhonglou Zone Changzhou, Jiangsu 213000 P.R.China

Имя и адрес лица, ответственного за подготовку технической документации:

Имя: Dennis Jacobson (Director of Outdoor Power Equipment)

Адрес: Greenworks Tools Europe GmbH,
Schillingsrotterstr. 38 50996 Cologne Germany

Настоящим мы заявляем, что данный продукт

Категория..... **2 в 1: триммер и кусторез с питанием от батареи 80v**

Модель..... **2100607**

Заводской номер.....См. паспортную табличку продукта

Год выпуска.....См. паспортную табличку продукта

n соответствует всем важнейшим положениям Директивы по механическому оборудованию (2006/42/EC)

n соответствует всем положениям следующих директив ЕС

Директива EMC (2004/108/EC),

Директива по шуму (2000/14/EC с изменениями 2005/88/EC)

Кроме этого, мы заявляем, что

n были использованы следующие части или статьи европейских согласованных стандартов

EN60745-1; EN ISO 11806-1; EN ISO 3744; ISO11904; EN55014-1; EN55014-2

ITS Testing & Certification, Davy Avenue, Knowlhill, Milton Keynes, MK5 8NL

Разнококсилка

Измеренный уровень звуковой мощности 94.7 dB(A)

Гарантируемый уровень звуковой мощности 96 dB(A)

Беспроводный кусторез

Измеренный уровень звуковой мощности 93.9 dB(A)

Гарантируемый уровень звуковой мощности 96 dB(A)

Оценка соответствия проведена согласно приложению VI к директиве 2000/14/EC

Changzhou, 11/01/2015

Подпись: Dennis Jacobson (BEng, CEng, MIET)
Vice president of Engineering



**DECLARAȚIE DE CONFORMITATE EC PRIVIND ECHIPAMENTELE TEHNICE**

Produsător: Changzhou Globe Co., Ltd.

Adresa: No 65 Xinggang Road Zhonglou Zone Changzhou, Jiangsu 213000 P R.China

Numele și adresa persoanei autorizate să întocmească dosarul tehnic:

Nume: Dennis Jacobson (Director of Outdoor Power Equipment)

Adresa: Greenworks Tools Europe GmbH,
Schillingsrotterstr. 38 50996 Cologne Germany

Prin prezenta, declarăm că produsul

Categoria **Aparat de tuns gazonul și de tuns gardul viu 2 în 1 la 80V**

Model **2100607**

Număr de serie A se vedea eticheta de clasificare a produsului

Anul de fabricație A se vedea eticheta de clasificare a produsului

n este în conformitate cu prevederile relevante ale Directivei privind echipamentele electrice (2006/42/EC)

n este în conformitate cu prevederile următoarelor Directive EC

Directiva EMC (2004/108/EC),

Directiva privind emisiile de zgomot (2000/14/EC modificată prin 2005/88/EC)

Și mai mult, declarăm că au fost folosite

n următoarele (părți/clauze ale) standarde (lor) europene armonizate

EN60745-1; EN ISO 11806-1; EN ISO 3744; ISO 11904; EN55014-1; EN55014-2

ITS Testing & Certification, Davy Avenue, Knowlhill, Milton Keynes, MK5 8NL

Mașină de tuns iarba

Nivelul măsurat al puterii acustice 94.7 dB(A)

Nivel garantat al puterii acustice 96 dB(A)

Motocoasă pe baterie

Nivelul măsurat al puterii acustice 93.9 dB(A)

Nivel garantat al puterii acustice 96 dB(A)

Metoda de evaluare a conformității cu anexa VI/Directiva 2000/14/CE

Locul, data: Changzhou, 11/01/2015

Dennis Jacobson (BEng, CEng, MIET)
Semnătura: Vice president of Engineering

**DEKLARACJA ZGODNOŚCI EC**

Producător: Changzhou Globe Co., Ltd.

Adres: No.65 Xinggang Road Zhonglou Zone Changzhou, Jiangsu 213000 P R.China

Nazwisko i adres osoby uprawnionej do sporządzenia dokumentacji technicznej:

Nazwisko: Dennis Jacobson (Director of Outdoor Power Equipment)

Adres: Greenworks Tools Europe GmbH,
Schillingsrotterstr. 38 50996 Cologne Germany

Niniejszym deklarujemy, że produkt

Kategoria **Akumulatorka podkaszarka do trawy i wykaszarka 80V 2 w 1**

Model **2100607**

Numer seryjny Zobacz tabliczkę znamionową

Rok produkcji Zobacz tabliczkę znamionową

n jest zgodny z odpowiednimi wymogami Dyrektywy dotyczącej maszyn (2006/42/EC)

n jest zgodny z wymogami następujących innych dyrektyw EC:

Dyrektywa EMC (2004/108/EC),

Dyrektywa dotycząca emisji hałasu (2000/14/EC zmieniona przez dyrektywę 2005/88/EC)

Ponadto deklarujemy, że

n zastosowano następujące zharmonizowane normy europejskie (w odpowiednim dla tego produktu zakresie):

EN60745-1; EN ISO 11806-1; EN ISO 3744; ISO 11904; EN55014-1; EN55014-2

ITS Testing & Certification, Davy Avenue, Knowlhill, Milton Keynes, MK5 8NL

Przyciskarka do trawy

Zmierzony poziom natężenia hałasu 94.7 dB(A)

Maksymalny poziom natężenia hałasu 96 dB(A)

Kosa bezprzewodowa

Zmierzony poziom natężenia hałasu 93.9 dB(A)

Maksymalny poziom natężenia hałasu 96 dB(A)

Metoda ocena zgodności zgodnie z aneksem VI/dyrektywa 2000/14/EC

Miejsce, data: Changzhou, 11/01/2015

Podpis: Dennis Jacobson (BEng, CEng, MIET)
Vice president of Engineering

SL IZJAVA EC O SKLADNOSTI

Proizvajalec: Changzhou Globe Co., Ltd.

Naslov: No 65 Xinggang Road Zhonglou Zone Changzhou, Jiangsu 213000 P.R.China

Ime in naslov osebe, ki je pooblaščen za sestavljanje tehnične dokumentacije:

Ime: Dennis Jacobson (Director of Outdoor Power Equipment)

Naslov: Greenworks Tools Europe GmbH,

Schillingsrotterstr. 38 50996 Cologne Germany

Izjavljamo, da je izdelek

Kategorija **80-voltna baterijska kosilnica in obrezovalnik 2-v-1**

Model **2100607**

Serijska številka Glejte nalepko s podatki o izdelku

Leto izdelave Glejte nalepko s podatki o izdelku

n skladen z relevantnimi določbami Direktive o strojih (2006/42/EC)

n skladen z določili naslednjih ostalih EC direktiv

Direktiva o elektromagnetni združljivosti (2004/108/EC),

Direktiva o emisiji hrupa (2000/14/EC, ki je bila spremenjena z 2005/88/EC)

In nadalje, izjavljamo, da

n so bili upoštevani naslednji evropski harmonizacijski standardi (njihovi deli/stavki)

EN60745-1; EN ISO 11806-1; EN ISO 3744; ISO11904; EN55014-1; EN55014-2

ITS Testing & Certification, Davy Avenue, Knowlhill, Milton Keynes, MK5 8NL

Trat

Izmerjena raven zvočne moči 94.7 dB(A)

Zajamčena raven zvočne moči 96 dB(A)

Brezžični obrezovalnik grmičevja

Izmerjena raven zvočne moči 93.9 dB(A)

Zajamčena raven zvočne moči 96 dB(A)

Način ugotavljanja skladnosti z aneksom V/direktive 2000/14/EC

Kraj, datum: Changzhou, 11/01/2015

Podpis: Dennis Jacobson (BEng, CEng, MIET)
Vice president of Engineering



HR EC IZJAVA O USKLADENOSTI

Proizvođač: Changzhou Globe Co., Ltd.

Adresa: No 65 Xinggang Road Zhonglou Zone Changzhou, Jiangsu 213000 P.R.China

Ime i prezime, i adresa osobe ovlaštene da sastavi tehničku datoteku:

Ime i prezime: Dennis Jacobson (Director of Outdoor Power Equipment)

Adresa: Greenworks Tools Europe GmbH,

Schillingsrotterstr. 38 50996 Cologne Germany

Omve izjavujemo da je proizvod

Kategorija **Aku kosilica i rezac žbunja 2 u 1 od 80V**

Model **2100607**

Serijski broj Pogledati naljepnicu na proizvodu

Godina proizvodnje Pogledati naljepnicu na proizvodu

n usklađen s relevantnim odredbama Direktive o strojevima (2006/42/EC)

n usklađen s odredbama sljedećih EC-Direktiva

EMC Direktiva (2004/108/EC),

Direktiva o emitiranoj buci (2000/14/EC navedeno u 2005/88/EC

Nadalje, izjavljujemo da su

n korišteni sljedeći (dijelovi/klausule) evropski usklađenih normi

EN60745-1; EN ISO 11806-1; EN ISO 3744; ISO11904; EN55014-1; EN55014-2

ITS Testing & Certification, Davy Avenue, Knowlhill, Milton Keynes, MK5 8NL

Šišać trave

Izmerjena razina zvučne snage 94.7 dB(A)

Jamčena razina zvučne snage 96 dB(A)

Akumulatorski čistač šikare

Izmerjena razina zvučne snage 93.9 dB(A)

Jamčena razina zvučne snage 96 dB(A)

Metoda procjene usklađenosti prema dodatku VI/Directive 2000/14/EC

Mjesto, datum: Changzhou, 11/01/2015

Podpis: Dennis Jacobson (BEng, CEng, MIET)
Vice president of Engineering



ET EC VASTAVUSDEKLARATSIOON

Tootja: Changzhou Globe Co., Ltd.
Address: No 65 Xinggang Road Zhonglou Zone Changzhou, Jiangsu 213000 P.R.China
Tehnilise faili koostamiseks volitatud isik ja aadress.
Nimi: Dennis Jacobson (Director of Outdoor Power Equipment)
Address: Greenworks Tools Europe GmbH,
Schillingsrotterstr. 38 50996 Cologne Germany

Kinnitame, et see toode,

Nimetus "**Kaks-ühes**" murutrimmer akuga **80 V ja võsalõikur**
Mudel **2100607**
Seeria number vaadake toote tehasesilti
Tootmisaja vaadake toote tehasesilti

- n vastab masinadirektiivi (2006/42/EC) asjassepuutuvatele nõuetele,
- n vastab järgmistele EC direktiivide nõuetele:
 - Elektromagnetilise ühilduvuse direktiiv (2004/108/EC),
 - Müradirektiiv (2000/14/EC, muudetud direktiiviga 2005/88/EC)

Lisaks deklareerime, et:

- n on kasutatud järgmisi Euroopa harmoniseeritud standardeid (nende osi/sätteid):

EN60745-1; EN ISO 11806-1; EN ISO 3744; ISO11904; EN55014-1; EN55014-2
ITS Testing & Certification, Davy Avenue, Knowlhill, Milton Keynes, MK5 8NL

Murulõikur

Möödetud helivõimsuse tase 94.7 dB(A)
Garanteeritud helivõimsuse tase 96 dB(A)

Akutoitel võsalõikur

Möödetud helivõimsuse tase 93.9 dB(A)
Garanteeritud helivõimsuse tase 96 dB(A)

Vastavushindamine on tehtud vastavalt direktiivi 2000/14/EC lisale VI.

Address, kuupäev: Changzhou, 11/01/2015 Allkiri: Dennis Jacobson (BEng, CEng, MIET)
Vice president of Engineering



LT EC ATITIKTIES DEKLARACIJA

Gamintojas: Changzhou Globe Co., Ltd.
Adresas: No 65 Xinggang Road Zhonglou Zone Changzhou, Jiangsu 213000 P.R.China
Asmens, įgaliojti tvarkyti techninę bylą, vardas, pavardė ir adresas:
Vardas, pavardė: Dennis Jacobson (Director of Outdoor Power Equipment)
Adresas: Greenworks Tools Europe GmbH,
Schillingsrotterstr. 38 50996 Cologne Germany

Mes pareiškiame, kad šis produktas

Kategorija **80V akumulatorine žoliapjovė ir krumpajovė „du viename“**
Modelis **2100607**
Serijos numeris Žr. produkto duomenų plokštelę
Gamybos metai Žr. produkto duomenų plokštelę

- n atitinka susijusių įrengimų direktyvos (2006/42/EC) reikalavimus;
- n atitinka šių kitų EC direktyvų reikalavimus:
 - EMC direktyva (2004/108/EC);
 - Triukšmo emisijos direktyva (2000/14/EC su pataisomis 2005/88/EC)

Mes taip pat pareiškiame, kad

- n buvo atsižvelgta į šiuos Europos harmonizuotus standartus (jų dalis / straipsnius):
EN60745-1; EN ISO 11806-1; EN ISO 3744; ISO11904; EN55014-1; EN55014-2
ITS Testing & Certification, Davy Avenue, Knowlhill, Milton Keynes, MK5 8NL

Veļapjovė – trimmeris

Išmatuotas akustinis lygis 94.7 dB(A)
Garantuotas akustinis lygis 96 dB(A)

Akumulatorinis sekatorius

Išmatuotas akustinis lygis 93.9 dB(A)
Garantuotas akustinis lygis 96 dB(A)

Atitikties įvertinimo metodas pagal direktyvos 2000/14/EC, V Priedą.

Vieta, data: Changzhou, 11/01/2015

Parašas: Dennis Jacobson (BEng, CEng, MIET)
Vice president of Engineering



**EC MAŠĪNU ATBILSTĪBAS DEKLARĀCIJA (Tulkojums no oriģinālās dokumentācijas)**

Ražotājs: Changzhou Globe Co., Ltd.

Adrese: No.65 Xinggang Road Zhonglou Zone Changzhou, Jiangsu 213000 P.R.China

Personas, kas atbildīgs par tehniskā faila apkopšanu, vārds un adrese:

Vārds: Dennis Jacobson (Director of Outdoor Power Equipment)

Adrese: Greenworks Tools Europe GmbH,

Schillingsrotterstr. 38 50996 Cologne Germany

Ar šo paziņojam, ka produkts

Kategorija **80V ar akumulatoru darbinams zales p aušanas trimmeris un zaru griezejs divi viena**Modelis **2100607**

Sērijas numurs.....Skatiet produkta datu plāksnīti

Ražošanas gads.....Skatiet produkta datu plāksnīti

n atbilst attiecīgajām Mašīnu direktīvas (2006/42/EC) prasībām

n atbilst arī šādu EC direktīvu prasībām

EMC direktīva (2004/108/EC),

Trokšņa emisijas direktīva (2000/14/EC ar izmaiņām 2005/88/EC)

Mēs arī paziņojam, ka

n ka ir ievēroti šādi Eiropas harmonizētie standarti (to daļas/paragrāfi)

EN60745-1; EN ISO 11806-1; EN ISO 3744; ISO11904; EN55014-1; EN55014-2

ITS Testing & Certification, Davy Avenue, Knowlhill, Milton Keynes, MK5 8NL

Turama zālienu pļaujmašīna

Izmērtās skaņas jaudas līmenis

94.7 dB(A)

Garantētais skaņas intensitātes līmenis

96 dB(A)

Batteridreven buskerydder

Izmērtās skaņas jaudas līmenis

93.9 dB(A)

Garantētais skaņas intensitātes līmenis

96 dB(A)

Atbilstības novērtēšanas metode saskaņā ar pielikumu VI/Direktīvu 2000/14/EC

Vieta, datums: Changzhou, 11/01/2015

Paraksts: Dennis Jacobson (BEng, CEng, MIET)
Vice president of Engineering**PREHLÁSENIE O ZHODE EC**

Výrobca: Changzhou Globe Co., Ltd.

Adresa: No 65 Xinggang Road Zhonglou Zone Changzhou, Jiangsu 213000 P.R.China

Meno a adresa osoby poverenej zostavením technického súboru:

Meno: Dennis Jacobson (Director of Outdoor Power Equipment)

Adresa: Greenworks Tools Europe GmbH,

Schillingsrotterstr. 38 50996 Cologne Germany

Týmto vyhlasujeme, že výrobok

Kategória **80V akumulatorový strihac trávnik a krovinoz typu 2 v 1**Model **2100607**

Sériové číslo Pozri údajový štítek výrobku

Rok zhotovenia Pozri údajový štítek výrobku

n je v zhode s príslušnými podmienkami Smernice o strojových zariadeniach (2006/42/EC)

n je v zhode s podmienkami nasledujúcich EC smerníc

Smernica EMC (2004/108/EC),

Smernica o emisii hluku (2000/14/EC s dodatkom 2005/88/EC)

A ďalej vyhlasujeme, že

n sa uplatní (časti/paragrafy) európskych harmonizovaných noriem

EN60745-1; EN ISO 11806-1; EN ISO 3744; ISO11904; EN55014-1; EN55014-2

ITS Testing & Certification, Davy Avenue, Knowlhill, Milton Keynes, MK5 8NL

Prenosný vyzínač

Nameraná úroveň hluku

94.7 dB(A)

Garantovaná úroveň hluku

96 dB(A)

Akumulatorový krovinoz

Nameraná úroveň hluku

93.9 dB(A)

Garantovaná úroveň hluku

96 dB(A)

Spôsob určenia zhody podľa Dodatku VI/smernice 2000/14/EC

Miesto, dátum: Changzhou, 11/01/2015

Podpis: Dennis Jacobson (BEng, CEng, MIET)
Vice president of Engineering

Производител: Changzhou Globe Co., Ltd.

Адрес: No.65 Xinggang Road Zhonglou Zone Changzhou, Jiangsu 213000 P.R.China

Име и адрес на лицето, упълномощено да състави техническия файл:

Име: Dennis Jacobson (Director of Outdoor Power Equipment)

Адрес: Greenworks Tools Europe GmbH,
Schillingsrotterstr. 38 50996 Cologne Germany

С настоящето декларираме, че продуктът

Категория..... **2 в 1 тример за трева и храсторез с 80V акумулаторна батерия**

Модел..... **2100607**

Сериен номер Виж етикета с номиналните стойности

Година на производство..... Виж етикета с номиналните стойности

п отговаря на съответстващите разпоредби на Директивата относно машините (2006/42/EC)

п е в съответствие с клаузите на следните други директиви на ЕС

Директива 2004/108/EC за електромагнитната съвместимост (EMC)

Директива за шумовите емисии (2000/14/EC, изменена от 2005/88/EC)

Освен това декларираме, че

п са приложени следните (части/клаузи от) европейските хармонизирани стандарти

EN60745-1; EN ISO 11806-1; EN ISO 3744; ISO11904; EN55014-1; EN55014-2

ITS Testing & Certification, Davy Avenue, Knowhill, Milton Keynes, MK5 8NL

тревен тример

Измерено ниво на шум 94.7 dB(A)

Гарантирано ниво на шум 96 dB(A)

Безжичен храсторез

Измерено ниво на шум 93.9 dB(A)

Гарантирано ниво на шум 96 dB(A)

Метод за оценяване на съответствието с приложение VI към Директива 2000/14/EC

Място, дата: Changzhou, 11/01/2015

Подпис: Dennis Jacobson (BEng, CEng, MIET)
Vice president of Engineering

