



Lue käyttöohjeet huolellisesti ennen laitteen käyttöä ja noudata kaikkia annettuja ohjeita. Säilytä ohjeet myöhempää tarvetta varten.
Läs noggrant igenom bruksanvisningen innan du använder apparaten och följ alla angivna instruktioner. Spara instruktionerna för senare behov.
Read the instruction manual carefully before using the appliance and follow all given instructions. Save the instructions for further reference.



MEG136

HITSAUSPÖYTÄ

SVETSBORD

WELDING TABLE

Käyttöohje

Alkuperäinen käyttöohje

Bruksanvisning

Översättning av bruksanvisning i original

Instruction manual

Translation of the original instructions



Isojoen Konehalli Oy, Keskustie 26, 61850 Kauhajoki As, Finland
Tel. +358 (0)20 1323 232 • tuotepalaute@ikh.fi • www.ikh.fi

JOHDANTO

Onnittelumme tämän laadukkaan Meganex-tuotteen valinnasta! Toivomme ostamasi laitteen olevan suureksi avuksi työssäsi. Muista lukea käyttöohje ennen laitteen käyttöönottoa varmistaaksesi turvallisen käytön. Epäselvissä tilanteissa tai ongelmien ilmetessä ota yhteys jälleenmyyjään tai maahantuojaan. Toivotamme Sinulle turvallista ja miellyttävää työskentelyä laitteen kanssa!

TURVAOHJEET

LUE NÄMÄ OHJEET HUOLELLISESTI LÄPI JA HUOMIOI TURVAOHJEET JA VAROITUKSET. KÄYTÄ LAITETTA OIKEIN JA HUOLELLISESTI SILLE SUUNNITELTUUN KÄYTTÖTARKOITUKSEEN. OHJEIDEN NOUDATTAMATTA JÄTTÄMINEN VOI JOHTAA VAKAVIIN HENKILÖ- JA/TAI OMAISUUSVAHINKOIHIN. PIDÄ NÄMÄ OHJEET TALLELLA MYÖHEMPÄÄ TARVETTA VARTEN.

Kielletty käyttö

- Laitteen käyttö ilman riittäviä fyysisiä ja psyykkisiä kykyjä.
- Laitteen käyttö ilman käyttöohjeiden tuntemusta.
- Muunnokset tai muutokset laitteen rakenteeseen.
- Henkilöiden kuljettaminen.
- Laitteen käyttö nousuapuna (tikkaina).
- Laitteen käyttö ulkona.
- Laitteen käyttö rampeilla tai kaltevilla pinnoilla.
- Laitteen käyttö tässä käyttöohjeessa määritettyjen teknisten rajojen ulkopuolella.
- Laitteeseen kiinnitettyjen turvallisuusmerkintöjen irrottaminen.
- Laitteen turvalaitteiden muuttaminen, ohitus tai käytöstä poisto.

Tässä käyttöohjeessa kuvattujen versioiden ja ohjeiden väärinkäyttö tai huomioimatta jättäminen johtaa kaikkien takuu- ja korvausvaatimusten mitätöitymiseen.

Käyttäjää koskevat vaatimukset

- Laite on tarkoitettu yhden henkilön käytettäväksi. Fyysinen ja psyykinen soveltuvuus sekä käyttöohjeiden tuntemus ja ymmärrys ovat edellytyksiä laitteen käytölle. Henkilöt, jotka eivät fyysisten tai psyykkisten kykyjensä, aistiensa, kokemattomuutensa tai tietämättömyytensä vuoksi voi käyttää laitetta turvallisesti, eivät saa tehdä niin ilman vastuhenkilön valvontaa tai opastusta.
- Huomaa, että paikallisissa laeissa ja määräyksissä voidaan määrittää käyttäjän vähimmäisikä ja rajoittaa tämän laitteen käyttöä!
- Pukeudu henkilönsuojaimiin ennen laitteella työskentelyä.

Yleisiä turvaohjeita

Jotta voitaisiin välttää viat, vauriot ja terveystriskit laitteella työskenneltäessä, on yleisten turvallista työskentelyä koskevien sääntöjen lisäksi huomioitava seuraavat seikat:

- Laitetta saavat käyttää, huoltaa tai korjata vain henkilöt, jotka tuntevat sen toiminnan ja joille on kerrottu kyseessä olevaan työhön liittyvistä riskeistä.
- Tarkista ennen käynnistämistä, että laitteessa on kaikki osat ja että se toimii.
- Varmista puhdas työympäristö.
- Varmista työkohteen riittävät valaistusolosuhteet.
- Älä koskaan jätä kuormitettua laitetta ilman valvontaa.

- Varmista, että valtuuttamattomat henkilöt pysyvät turvallisen välimatkan päässä laitteesta.
- Pidä lapset poissa laitteen luota.
- Käytä soveltuvia työvaatteita ja -jalkineita.
- Varmista laite tahatonta liikkumista vastaan, ennen kuin teet puhdistus-, huolto- tai korjaustöitä jne.
- Älä työskentele laitteella, jos et ole keskittynyt tai jos olet väsynyt tai lääkkeiden, alkoholin tai huumeiden vaikutuksen alaisena.

Erityiset laitetta koskevat turvaohjeet

- Kiristä jarrut aina, kun laite ei ole käytössä.
- Huomioi sallittu kuormauskapasiteetti. Älä ylikuormita laitetta!
- Kiinnitä huomiota kuorman oikeanlaiseen jakautumiseen pöydällä. Älä keskitä kuormaa yhdelle puolelle.

Turvallisuusmääräyksistä riippumatta käyttäjän terve järki ja asianmukainen tekninen soveltuvuus/koulutus ovat kaikista tärkeimmät turvallisuustekijät laitteen virheetöntä käyttöä varten. Turvallinen työskentely riippuu pääasiassa sinusta!

TEKNISET TIEDOT

Mitat	P915 x L460 x K890 mm
Kantavuus	540 kg
Reikien halkaisija	16 mm
Paino	24 kg

Laitteen käyttötarkoitus

Laite on tarkoitettu ainoastaan seuraaviin toimintoihin: työpöytä hitsaustoimia varten määritettyjen teknisten rajojen puitteissa. Kaikki muu käyttö on ehdottomasti kielletty.

Tekniset rajoitukset

Laite on tarkoitettu käytettäväksi seuraavissa ympäristöolosuhteissa:

- Suhteellinen ilmankosteus: enint. 70%
- Lämpötila: -10°C ... +40°C

OSAT

	<u>Toimitussisältö</u>		
	Nro	Kuvaus	Määrä
1	Hitsausalusta	1 kpl	
2	Säilytysalusta	1 kpl	
3	Jalka	4 kpl	
4	Ruuvi M8x16	16 kpl	
5	Mutteri M8	16 kpl	
6	Kääntyvä pyörä	4 kpl	
7	Mutteri M12	4 kpl	

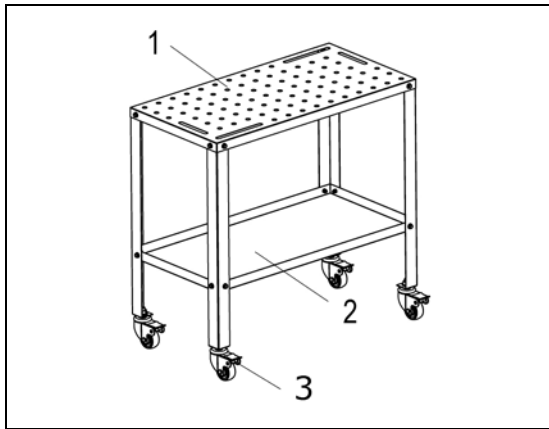

Komponentit

Nro	Kuvaus
1	Hitsausalusta
2	Säilytysalusta
3	Kääntyvä pyörä

KULJETUS



VAROITUS! Vaurioituneet tai riittämättömän vahvat nostolaitteet tai -hihnät voivat johtaa vakaviin vammoihin tai jopa kuolemaan. Tarkasta siksi ennen käyttöä, että nostolaitteiden ja -hienojen kantavuus on riittävä ja kunto moitteeton. Kiinnitä kuormat huolellisesti. Älä koskaan seiso riippuvien kuormien alla!

- Asianmukaisen kuljetuksen varmistamiseksi ota huomioon myös kuljetuspakkauksessa olevat ohjeet ja tiedot, jotka koskevat painopistettä, kiinnityskohtia, painoa, käytettäviä kuljetusvälineitä sekä määrättyä kuljetusasettoa jne.
- Kuljeta laite pakkauksessaan asennuspaikalle. Käytä pakkauksessa olevan laitteen siirtelyyn nostokapasiteetiltaan riittävää haarukkavaunua tai -trukkia.
- Jos kuljetetaan koottua laitetta (esim. kuorma-autolla tai perävaunulla), poista laitteesta kuorma ja tarvittaessa varmista laite lisäksi kiiloilla ja sido se kiinni kiristyshihnoilla.

KOKOAMINEN

Tarkasta laite heti toimituksen jälkeen kuljetusvaurioiden sekä puuttuvien tai vaurioituneiden osien varalta. Raportoi mahdollisista vaurioista tai puuttuvista osista välittömästi jälleenmyyjälle tai maahantuojalle.

Laite on purettu osiin kuljetusta varten, ja se on koottava ennen käyttöä. Noudata alla olevia ohjeita:

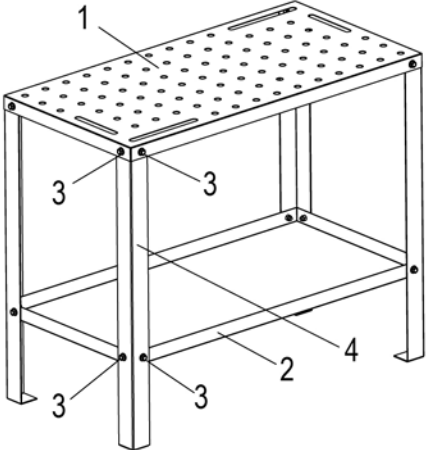
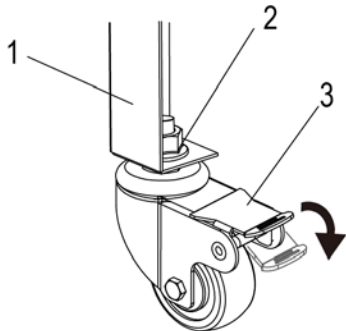
	<p><u>Rungon kokoaminen</u> Kiinnitä hitsausalusta (1) ja säilytysalusta (2) neljään jalkaan (4) neljällä ruuvilla ja mutterilla (3) jalkaa kohden (kaksi hitsausalustaa ja kaksi säilytysalustaa varten).</p> <p>HUOMIO! Kiristä ruuvit vasta, kun kaikki ruuvit on kiinnitetty.</p>
	<p><u>Pyörien kokoaminen</u> Kiinnitä neljä pyörää (3) laitteen jalkoihin (1) mutterien (2) avulla. Varmista, että pyörät (3) ovat lukitussa asennossa ennen mutterien (2) kiristämistä.</p>

KÄYTTÖ

Ennen jokaista käyttöä

Tarkasta seuraavat kohdat päivittäin tai ennen laitteen jokaista käyttöä:

- Tarkasta jarrujen ja pyörien toiminta.
- Varmista, että kaikki ruuvit ja pultit on kiristetty.

VAROITUS! Älä käytä laitetta, jos havaitset mitään vikoja tai vaurioita!

Laitteen käyttö

Jarrun lukitseminen

Lukitusjarrut (8) sijaitsevat kääntyvien pyörien sivuilla.

- Paina jarrupolkimia lukitaksesi pyörät.
- Nosta jarrupolkimet vapauttaaksesi pyörät.

Ajo kuorman kanssa



VAROITUS! Älä käytä laitetta rampeilla tai kaltevilla pinnoilla!

Pysäköinti

Lukitse jarrut aina, kun pöytä ei ole käytössä, jotta vältetään laitteen tahattomat liikkeet.

PUHDISTUS

HUOMIO! Väärät puhdistusaineet voivat vaurioittaa laitteen lakkapintaa. Älä käytä liuottimia, nitro-ohenteita tai muita puhdistusaineita, jotka voivat vaurioittaa laitteen maalipintaa. Huomioi puhdistusaineen valmistajan tiedot ja ohjeet!

Säännöllinen puhdistus on edellytys laitteen turvalliselle käytölle ja pitkälle käyttöiälle. Poista siksi pöly ja hankausjäämät säännöllisesti pehmeällä, nukkaamattomalla (puuvillasta valmistetulla) liinalla. Muuten hydraulimäntä voi kulua ennenaikaisesti.

HUOLTO

Laite on helppohoitoinen, ja vain joitakin sen osia on huollettava. Viat ja vauriot, jotka voivat heikentää käyttäjän turvallisuutta, on kuitenkin korjattava välittömästi!

- Varmista ennen jokaista käynnistystä, että laite on moitteettomassa kunnossa ja toimii oikein.
- Tarkasta kaikkien liitännöiden kireys kerran viikossa.
- Tarkasta säännöllisesti, ovatko laitteen varoitus- ja turvallisuusmerkinnät moitteettomassa ja luettavassa kunnossa.
- Käytä ainoastaan valmistajan suosittelemia voiteluaineita ja varaosia.

Tarkastus- ja huoltosuunnitelma

Laitteen kulumisen tyyppi ja aste riippuvat käyttöolosuhteista. Seuraavat aikavälit koskevat laitteen käyttöä määritettyjen rajojen puitteissa:

Aikaväli	Komponentti	Toimintaohje
Päivittäin tai aina ennen töiden aloittamista	Jarrut, pyörät	Tarkasta moitteeton toiminta
	Ruuvit, pultit	Tarkasta kireys

INLEDNING

Vi gratulerar Dig till valet av denna Meganex-produkt av god kvalitet! Vi hoppas att apparaten du köpt kommer att hjälpa dig i ditt arbete. För att försäkra dig om att apparaten används på ett säkert sätt bör du komma ihåg att läsa bruksanvisningen före apparaten tas i bruk. Vid oklara situationer eller om problem uppstår, ta kontakt med återförsäljaren eller importören. Vi önskar dig säkert och angenämt arbete med apparaten!

SÄKERHETSANVISNINGAR

LÄS NOGA IGENOM DENNA MANUAL OCH UPPMÄRKSAMMA SÄKERHETSANVISNINGARNA OCH VARNINGARNA. ANVÄND APPARATEN PÅ RÄTT SÄTT OCH MED STÖRSTA FÖRSIKTIGHET FÖR ENDAST DET ÄNDAMÅL DEN ÄR AVSEDD. UNDERLÅTENHET ATT IAKTTA DETTA KAN LEDA TILL SKADA PÅ EGENDOM OCH/ELLER ALLVARLIG PERSONSKADA. SPARA DENNA MANUAL FÖR FRAMTIDA BRUK.

Förbjuden användning

- Att använda maskinen utan tillräcklig fysisk och mental förmåga.
- Använda maskinen utan att känna till bruksanvisningarna.
- Att modifiera eller ändra maskinens konstruktion.
- Att transportera personer.
- Att använda maskinen som en pall, stege eller liknande.
- Att använda maskinen utomhus.
- Att använda maskinen i en ramp eller på annat lutande underlag.
- Att använda maskinen utanför de tekniska begränsningar som beskrivs i denna handbok.
- Att avlägsna de säkerhetsmärken som sitter fast på maskinen.
- Att modifiera, åsidosätta eller inaktivera maskinens säkerhetsanordningar.

Felaktig användning eller underlåtenhet att följa de versioner och anvisningar som beskrivs i denna handbok kommer att göra att alla garanti- och kompensationsanspråk blir ogiltiga.

Användarkrav

- Maskinen är utformad för användning av en person. Fysisk och mental lämplighet samt vetskap och förståelse av bruksanvisningarna är förutsättningar för att kunna använda maskinen. Personer som på grund av fysiska, sensoriska eller mentala förmågor, eller brist på erfarenhet eller kunskap inte har möjlighet att använda maskinen på ett säkert sätt får inte använda den utan ledning eller anvisningar från en ansvarig person.
- Observera att lokala lagar och förordningar kan fastställa en minimiålder för operatörer och därmed begränsa rätten att använda maskinen!
- Använd personlig skyddsutrustning innan arbete med maskinen påbörjas.

Allmänna säkerhetsanvisningar

För att funktionsfel, skador och säkerhetsrisker ska kunna undvikas i arbetet med maskinen måste följande punkter iakttas utöver de allmänna reglerna för säkert arbete:

- Maskinen får bara användas, servas eller repareras av personer som är bekanta med den och som har informerats om de risker som arbetet medför.
- Innan uppstart ska maskinen kontrolleras med avseende på fullständighet och funktion.
- Säkerställ en ren arbetsmiljö.

- Säkerställ lämplig belysning på arbetsplatsen.
- Lämna aldrig den lastade maskinen utan uppsikt.
- Se till att obehöriga personer befinner sig på säkerhetsavstånd från maskinen.
- Håll barn borta från maskinen.
- Bär lämpliga kläder och skor.
- Säkra maskinen mot oväntade rörelser innan eventuellt rengörings-, underhålls- eller reparationsarbete etc. påbörjas.
- Arbeta inte med maskinen om du är trött, okoncentrerad eller påverkad av mediciner, alkohol eller narkotika.

Särskilda säkerhetsanvisningar för maskinen

- Dra alltid åt bromsarna när maskinen inte används.
- Iakttäta högsta tillåtna lastningskapacitet. Överbelasta inte maskinen!
- Se till att lasten är korrekt fördelad på bordet. Koncentrera inte lasten på bara en sida.

Oavsett alla säkerhetsföreskrifter är och förblir ditt sunda förnuft och rätt teknisk lämplighet/utbildning de viktigaste säkerhetsfaktorerna för en problemfri drift av maskinen. Arbets säkerhet beror huvudsakligen på dig!

TEKNISKA DATA

Storlek	L915 x B460 x H890 mm
Kapacitet	540 kg
Håldiameter	16 mm
Vikt	24 kg

Maskinens avsedda användning

Maskinen är uteslutande avsedd för följande aktiviteter: arbetsbord för svetsaktiviteter inom de specificerade tekniska gränserna. Alla andra användningsområden är uttryckligen förbjudna.

Tekniska begränsningar

Maskinen är avsedd för användning i följande omgivningsförhållanden:

- Relativ luftfuktighet: max. 70%
- Temperatur: -10°C ... +40°C

DELAR

<u>Leveransinnehåll</u>		
Nr	Beskrivning	Antal
1	Svetsskiva	1 st
2	Förvaringsfack	1 st
3	Ben	4 st
4	Skruv M8x16	16 st
5	Mutter M8	16 st
6	Länkhjul	4 st
7	Mutter M12	4 st

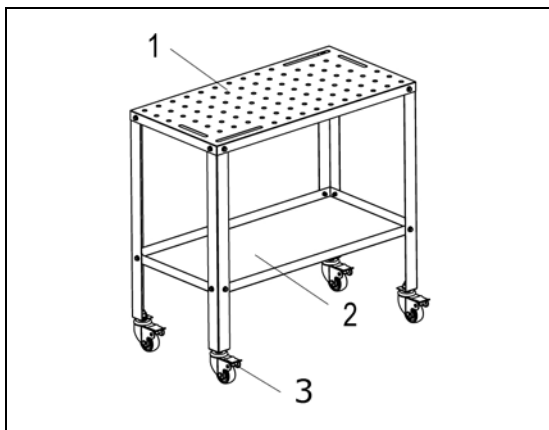

Komponenter

Nr	Beskrivning
1	Svetsskiva
2	Förvaringsfack
3	Länkhjul

TRANSPORT



VARNING! Lyftblock eller sling som är skadade eller har otillräcklig kapacitet kan orsaka allvarliga personskador eller till och med dödsfall. Före användning ska därför lyftblock och sling kontrolleras med avseende på lastbärande kapacitet och skick. Säkra lasten noga. Stå aldrig under upplyft last!

- För att säkerställa korrekt transport ska också anvisningar och information på transportförpackning iakttas, exempelvis med avseende på tyngdpunkt, fästpunkter, vikt, transportmetoder som ska användas och föreskriven transport position.
- Transportera maskinen i sin förpackning till installationsplatsen. Använd pallyft eller gaffeltruck med rätt lyftkapacitet för att manövrera den förpackade maskinen.
- Om den monterade maskinen ska transporteras, till exempel på en lastbil eller trailer, ska lasten avlägsnas från maskinen. Fixera vid behov maskinen med kilar och spänn fast den med lastband.

MONTERING

Kontrollera maskinen omedelbart efter leverans med avseende på transportskador eller delar som saknas eller skadats. Rapportera eventuella skador eller saknade delar omedelbart till din återförsäljare eller importör.

Maskinen har demonterats för transport och måste monteras före användning. Följ anvisningarna nedan:

	<p><u>Montering av ramen</u> Montera svetssskivan (1) och facket (2) med de fyra benen (4), var och en med fyra skruvar + muttrar (3) per ben (två x svetssskiva, två x fack).</p> <p>OBS! Dra inte åt skruvarna för alla är monterade.</p>
	<p><u>Hjulmontering</u> Montera de fyra hjulen (3) på maskinens ben (1) med muttrar (2). Se till att hjulen (3) är i låsläge innan muttrarna (2) dras åt.</p>

ANVÄNDNING

Före varje användning

Kontrollera följande punkter dagligen eller före varje användning av maskinen:

- Kontrollera bromsarnas och hjulens funktion.
- Se till att alla skruvar och bultar är åtdragna.

WARNING! Använd inte maskinen om du upptäcker funktionsfel eller skador!

Använda maskinen

Låsa bromsen

Låsbromsar (8) finns på länkhjulets sidor.

- Trampa på bromspedalerna för att låsa hjulen.
- Lyft bromspedalerna för att frigöra hjulen.

Köra med last



WARNING! Använd inte maskinen i en ramp eller på annat lutande underlag!

Parkering

Dra alltid åt bromsarna när bordet inte används för att undvika oavsiktliga maskinrörelser.

RENGÖRING

OBS! Fel rengöringsmedel kan skada maskinens lack. Använd inte lösningsmedel, nitroförtunning eller andra rengöringsmedel som kan skada maskinens färg. Iaktta information och anvisningar från rengöringsmedlets tillverkare!

Regelbunden rengöring är en förutsättning för säker användning av maskinen och ett långt tjänsteliv. Därför ska damm och spån regelbundet avlägsnas med en mjuk och luddfri bomullstrasa, vilket gör att onödigt slitage på kolven undviks.

UNDERHÅLL

Maskinen har små underhållsbehov och bara ett fåtal delar måste servas. Oaktat detta måste funktionsfel och defekter som kan påverka användarens säkerhet åtgärdas omedelbart!

- Se före varje uppstart till att maskinen är i perfekt skick och fungerar som den ska.
- Kontrollera en gång i veckan att alla kopplingar är åtdragna.
- Kontrollera regelbundet att varnings- och säkerhetsmärken på maskinen är och perfekt och läsligt skick.
- Använd bara de smörjmedel och originalreservdelar som tillverkaren rekommenderar.

Inspektions- och underhållsplan

Typ och grad av maskinslitage beror på driftsförhållandena. Följande intervall gäller om maskinen används inom dess specificerade gränser:

Intervall	Komponent	Gör detta
Dagligen eller före varje arbetsstart	Bromsar, hjul	Kontrollera korrekt funktion
	Skruvar, bultar	Kontrollera att de är åtdragna

INTRODUCTION

Congratulations for choosing this high-quality Meganex product! We hope it will be of great help to you. Remember to read the instruction manual before using the appliance for the first time in order to ensure safe usage. If you have any doubt or problems, please contact your dealer or the importer. We wish you safe and pleasant work with this appliance!

SAFETY INSTRUCTIONS

READ THESE INSTRUCTIONS CAREFULLY AND NOTE THE SAFETY INSTRUCTIONS AND WARNINGS. USE THE APPLIANCE CORRECTLY AND WITH CARE FOR THE PURPOSE FOR WHICH IT IS INTENDED. FAILURE TO DO SO MAY CAUSE DAMAGE TO PROPERTY AND/OR SERIOUS PERSONAL INJURY. KEEP THIS INSTRUCTION MANUAL SAFE FOR FUTURE USE.

Prohibited applications

- Operating the machine without adequate physical and mental fitness.
- Operating the machine without knowledge of the operating instructions.
- Modifications or changes to the design of the machine.
- Transporting persons.
- Using the machine as a climbing aid (ladder).
- Operating the machine outdoors.
- Using the machine on ramps and inclines.
- Operating the machine outside the technical limits specified in this manual.
- Removing the safety markings attached to the machine.
- Modifying, bypassing or disabling the safety devices of the machine.

The improper use or disregard of the versions and instructions described in this manual will result in the voiding of all warranty and compensation claims.

User requirements

- The machine is designed to be operated by one person. The physical and mental aptitude as well as knowledge and understanding of the operating instructions are prerequisites for operating the machine. Persons who, because of their physical, sensory or mental abilities or their inexperience or ignorance, are unable to operate the machinery safely must not use it without supervision or instruction from a responsible person.
- Please note that local laws and regulations may determine the minimum age of the operator and restrict the use of this machine!
- Put on your personal protective equipment before working on the machine.

General safety instructions

To avoid malfunctions, damage and health hazards when working with the machine, the following points must be observed in addition to the general rules for safe working:

- The machine may only be operated, serviced or repaired by persons who are familiar with it and who have been informed of the hazards arising from this work.
- Before start-up, check the machine for completeness and function.
- Ensure a clean working environment.
- Ensure adequate lighting conditions at the workplace.
- Never leave the loaded machine unattended.

- Ensure that unauthorized persons keep a safe distance from the machine.
- Keep children away from the machine.
- Wear suitable work clothing and footwear.
- Secure the machine against accidentally moving before carrying out any cleaning, maintenance or repair work etc.
- Do not work on the machine when you are tired, not concentrated or under the influence of medication, alcohol or drugs.

Special safety instructions for the machine

- Always tighten the brakes when the machine is not in use.
- Observe the permissible loading capacity. Do not overload the machine!
- Pay attention to the correct distribution of the load on the table. Do not concentrate the load on one side.

Irrespective of all safety regulations, your common sense and appropriate technical suitability/training are and will remain the most important safety factor for error-free operation of the machine. Safe working primarily depends on you!

TECHNICAL DATA

Size	L915 x W460 x H890 mm
Capacity	540 kg
Hole diameter	16 mm
Weight	24 kg

Intended use of the machine

The machine is intended exclusively for the following activities: working table for welding activities within the specified technical limits. All other uses are strictly forbidden.

Technical restrictions

The machine is intended for use under the following ambient conditions:

- Relative humidity: max. 70%
- Temperature: -10°C ... +40°C

PARTS

<u>Delivery content</u>		
No.	Description	Qty
1	Welding top	1 pc
2	Storage tray	1 pc
3	Leg	4 pcs
4	Screw M8x16	16 pcs
5	Nut M8	16 pcs
6	Swivel castor	4 pcs
7	Nut M12	4 pcs

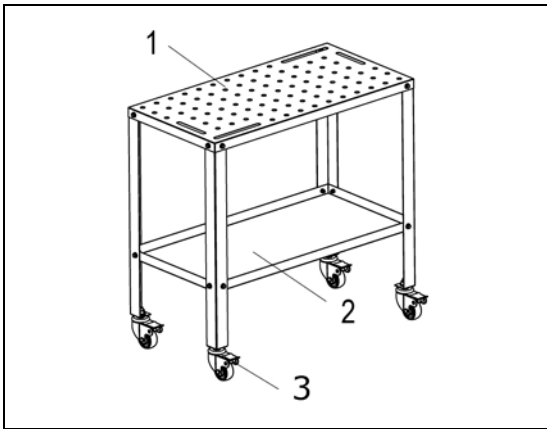

Components

No.	Description
1	Welding top
2	Storage tray
3	Swivel castor

TRANSPORT



WARNING! Damaged or insufficiently strong hoists and load slings can result in serious injury or even death. Before use, therefore, check hoists and load slings for adequate load-bearing capacity and perfect condition. Secure the loads carefully. Never stand under suspended loads!

- To ensure proper transport, also observe the instructions and information on the transport packaging regarding centre of gravity, attachment points, weight, means of transport to be used and the prescribed transport position etc.
- Transport the machine in its packaging to the installation site. To manoeuvre the machine in the packaging, use a pallet truck or forklift truck with appropriate lifting capacity.
- To transport the assembled machine, e.g. on a truck or trailer, remove the load from the machine, if necessary additionally fix machine with the aid of blocking wedges and lash the machine with tension belts.

ASSEMBLY

Check the machine immediately after delivery for transport damage or missing or damaged parts. Report any damage or missing parts immediately to your dealer or the importer.

The machine has been disassembled for transport and must be assembled before use. Follow the instructions below:

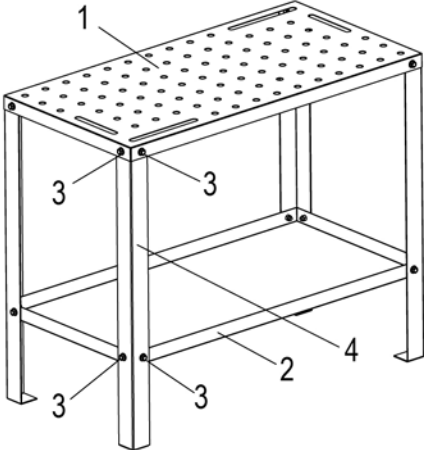
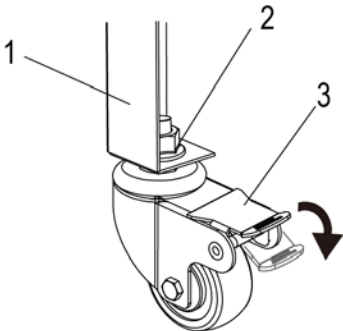
	<p><u>Frame assembly</u> Connect the welding top (1) and the tray (2) with the four legs (4), each with four screws + nuts (3) per leg (two x welding top, two x tray).</p> <p>NOTE! Tighten all screws only after all of them are attached.</p>
	<p><u>Castor assembly</u> Assemble the four castors (3) to the leg (1) of the machine by using nuts (2). Make sure the castors (3) are in locking position before tightening nuts (2).</p>

OPERATION

Before each use

Check the following points daily or before each use of the machine:

- Check the brakes and castors for function.
- Make sure all screws and bolts are tightened.

WARNING! Do not use the machine, if you notice any malfunction or damage!

Operating the machine

Locking the brake

Locking brakes (8) are located at the side of the swivel castors.

- Press brake pedals to lock the castors.
- Lift brake pedals to release the castors.

Driving with load



WARNING! Do not use the machine on ramps and inclines!

Parking

Always activate the brakes when the table is not in use, in order to avoid accidental machine movements.

CLEANING

NOTE! Wrong cleaning agents can attack the varnish of the machine. Do not use solvents, nitro thinners or other cleaning agents that could damage the machine's paint. Observe the information and instructions of the cleaning agent manufacturer!

Regular cleaning is a prerequisite for the safe operation of the machine and its long service life. Therefore, remove dust and abrasion regularly with a soft, lint-free (cotton) cloth, otherwise the hydraulic piston may wear prematurely.

MAINTENANCE

The machine is low-maintenance and only a few parts have to be serviced. Nevertheless, malfunctions or defects which could impair the safety of the user must be rectified immediately!

- Before each start-up, make sure that the machine is in perfect condition and functions properly.
- Once a week check all connections for tightness.
- Regularly check whether the warning and safety labels on the machine are in perfect and legible condition.
- Only use lubricants and original spare parts recommended by the manufacturer.

Inspection and maintenance plan

Type and degree of machine wear depend on the operating conditions. The following intervals apply when using the machine within the specified limits:

Interval	Component	What to do?
Daily or before every start of work	Brakes, castors	Check for correct functioning
	Screws, bolts	Check for tight fit

RÄJÄYTYSKUVA • SPRÄNGSKISS • EXPLODED VIEW

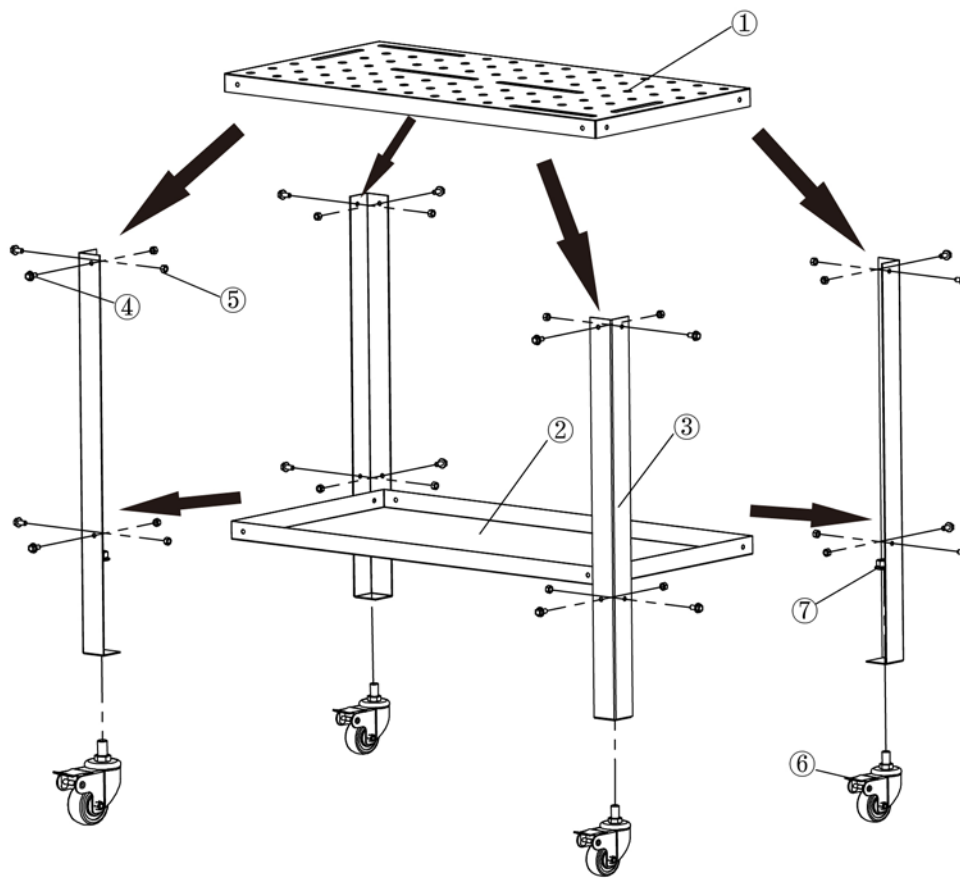

No.	Description	Qty
1	Welding top	1
2	Storage tray	1
3	Leg	4
4	Screw M8x16	16
5	Nut M8	16
6	Swivel castor	4
7	Nut M12	4

Copyright © 2020 Isojoen Konehalli Oy. Kaikki oikeudet pidätetään. Tämän asiakirjan sisältöön jäljentäminen, jakeleminen tai tallentaminen kokonaan tai osittain on kielletty ilman Isojoen Konehalli Oy:n myöntämää kirjallista lupaa. Tämän asiakirjan sisältö tarjotaan "sellaisenaan" eikä sen tarkkuudesta, luotettavuudesta tai sisällöstä anneta mitään suoria tai epäsuoria takuita eikä nimenomaisesti taata sen markkinoitavuutta tai sopivuutta tiettyyn tarkoitukseen, ellei pakottavalla lainsäädännöllä ole toisin määrätty. Asiakirjassa olevat kuvat ovat viitteellisiä ja saattavat poiketa toimitetusta tuotteesta. Isojoen Konehalli Oy kehittää tuotteitaan jatkuvasti ja varaa itselleen oikeuden tehdä muutoksia ja parannuksia tuotteeseen ja tähän asiakirjaan milloin tahansa ilman ennakoilmoitusta. Mikäli tuotteen teknisiä ominaisuuksia tai käyttöominaisuuksia muutetaan ilman valmistajan suostumusta, EU-vaatimustenmukaisuusvakuutus lakkaa olemasta voimassa ja takuu raukeaa. Isojoen Konehalli Oy ei vastaa laitteen käytöstä aiheutuvista välittömistä tai välillisistä vahingoista. • Copyright © 2020 Isojoen Konehalli Oy. Alla rättigheter förbehållna. Reproduktion, överföring, distribution eller lagring av delar av eller hela innehållet i detta dokument i vilken som helst form, utan skriftlig tillåtelse från Isojoen Konehalli Oy, är förbjuden. Innehållet i detta dokument gäller aktuella förhållanden. Förutom det som stadgas i tillämplig tvingande lagstiftning, ges inga direkta eller indirekta garantier av något slag, inklusive garantier gällande marknadsförbarhet och lämplighet för ett särskilt ändamål, vad gäller riktighet, tillförlighet eller innehållet av detta dokument. Bilderna i detta dokument är riktgivande och inte nödvändigtvis motsvarar den levererade produkten. Isojoen Konehalli Oy utvecklar ständigt sina produkter och förbehåller sig rätten att göra ändringar och förbättringar i produkten och detta dokument utan föregående meddelande. EU-försäkran om överensstämmelse och garantin upphör att gälla om produktens tekniska eller andra egenskaper ändras utan tillverkarens tillstånd. Isojoen Konehalli Oy är inte ansvarig för direkta eller indirekta skador som uppstått pga användning av produkten. • Copyright © 2020 Isojoen Konehalli Oy. All rights reserved. Reproduction, transfer, distribution, or storage of part or all of the contents in this document in any form without the written permission of Isojoen Konehalli Oy is prohibited. The content of this document is provided "as is". Except as required by applicable law, no express nor implied warranties of any kind, including the warranties of merchantability and suitability for a particular purpose, are made in relation to the accuracy, reliability or content of this document. Pictures in this document are indicative and may differ from the delivered product. Isojoen Konehalli Oy follows a policy of ongoing development and reserves the right to make changes and improvements to the product and this document without prior notice. EU Declaration of Conformity is not anymore valid and the warranty is voided if the technical features or other features of the product are changed without manufacturer's permission. Isojoen Konehalli Oy is not responsible for the direct or indirect damages caused by the use of the product.