

Lue käyttöohjeet huolellisesti ennen laitteen käyttöä ja noudata kaikkia annettuja ohjeita. Säilytä ohjeet myöhempää tarvetta varten.
Läs noggrant igenom bruksanvisningen innan du använder apparaten och följ alla angivna instruktioner. Spara instruktionerna för senare behov.
Read the instruction manual carefully before using the appliance and follow all given instructions. Save the instructions for further reference.



MEG77

ASENTAJAN ALUSTA

MONTÖRSVAGN

MECHANIC'S CREEPER

Käyttöohje

Alkuperäisten ohjeiden käännös

Bruksanvisning

Översättning av bruksanvisning i original

Instruction manual

Original instructions



JOHDANTO

Onnittelumme tämän laadukkaan MEGANEX -tuotteen valinnasta! Toivomme ostamasi laitteen olevan suureksi avuksi työssäsi. Muista lukea käyttöohje ennen laitteen käyttöönottoa varmistaaksesi turvallisen käytön. Epäselvissä tilanteissa tai ongelmien ilmetessä ota yhteys jälleenmyyjään tai maahantuojaan. Toivomme Sinulle turvallista ja miellyttävää työskentelyä laitteen kanssa!

TURVAOHJEET

LUE NÄMÄ OHJEET HUOLELLISESTI LÄPI JA HUOMIOI TURVAOHJEET JA VAROITUKSET. KÄYTÄ LAITETTA OIKEIN JA HUOLELLISESTI SILLE SUUNNITELTUUN KÄYTTÖTARKOITUKSEEN. OHJEIDEN NOUDATTAMATTA JÄTTÄMINEN VOI JOHTAA VAKAVIIN HENKILÖ- JA/TAI OMAISUUSVAHINKOIHIN. PIDÄ NÄMÄ OHJEET TALLELLA MYÖHEMPÄÄ TARVETTA VARTEN.

- Tätä laitetta voivat käyttää vähintään 8-vuotiaat lapset ja sellaiset henkilöt, joiden fyysiset, aistinvaraiset tai henkiset ominaisuudet ovat alentuneet tai joilla ei ole kokemusta ja tietoa, jos heitä valvotaan tai heitä on opastettu käyttämään laitetta turvallisesti ja jos he ymmärtävät laitteen käyttöön liittyvät vaarat. Lapset eivät saa leikkiä laitteella. Lapset eivät saa puhdistaa laitetta eivätkä he saa tehdä laitteen hoitotoimenpiteitä ilman valvontaa.
- Noudata asentajan alustan ilmoitettua kapasiteettia. Älä ylikuormita alustaa.
- Älä aseta alustaa autonrenkaiden alle siirtääksesi tai liikuttaaksesi autoa.
- Älä käytä alustaa leikkivälineenä tai rullalautana.
- Älä seiso alustalla tai käytä sitä seisonta-alustana.
- Älä käytä alustaa, jos jokin pyörä on epäkunnossa – korjaa ennen uudelleenkäyttöä.
- Älä käytä alustaa mikäli jokin tukirakenteen osa on vaurioitunut, haljennut tai murtunut.

TEKNISET TIEDOT

Max. kapasiteetti	200 kg
Mitat	1000 x 475 x 130 mm

LAITTEEN ESITTELY

Osat

1. Muovirunko	1 kpl
2. Kääntyvä pyörä	6 kpl
3. Päänoja	1 kpl
4. Ruuvi	13 kpl
5. Mutteri	12 kpl
6. Aluslevy	13 kpl
7. Holkki	1 kpl

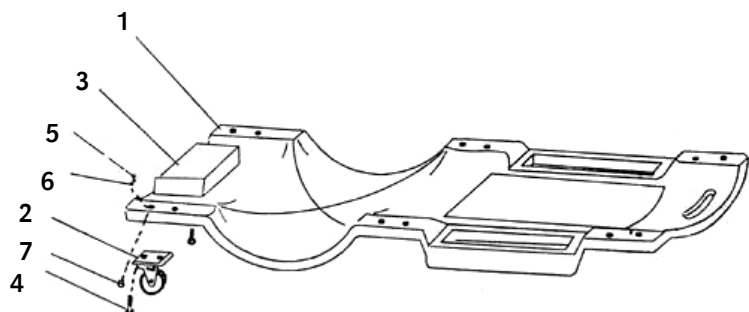

KÄYTTÖÖNOTTO

Vie ruuvi (4) ensin kääntyvässä pyörässä (2) sijaitsevan reiän läpi ja tämän jälkeen muovirungossa (1) sijaitsevan reiän läpi. Pujota holkki (7) ruuvin (4) ympärille. Kiinnitä pyörä aluslevyllä (6) ja mutterilla (5).

INLEDNING

Vi gratulerar Dig till valet av denna MEGANEX-produkt av god kvalitet! Vi hoppas att apparaten du köpt kommer att hjälpa dig i ditt arbete. För att försäkra dig om att apparaten används på ett säkert sätt bör du komma ihåg att läsa bruksanvisningen före apparaten tas i bruk. Vid oklara situationer eller om problem uppstår, ta kontakt med återförsäljaren eller importören. Vi önskar dig säkert och angenämt arbete med apparaten!

SÄKERHETSANVISNINGAR

LÄS NOGA IGENOM DENNA MANUAL OCH UPPMÄRKSAMMA SÄKERHETSANVISNINGARNA OCH VARNINGARNA. ANVÄND APPARATEN PÅ RÄTT SÄTT OCH MED STÖRSTA FÖRSIKTIGHET FÖR ENDAST DET ÄNDAMÅL DEN ÄR AVSEDD. UNDERLÅTENHET ATT IAKTTA DETTA KAN LEDA TILL SKADA PÅ EGENDOM OCH/ELLER ALLVARLIG PERSONSKADA. SPARA DENNA MANUAL FÖR FRAMTIDA BRUK.

- Denna apparat kan användas av barn som är 8 år eller äldre samt av fysiskt eller mentalt handikappade personer, eller personer med bristande erfarenhet och kunskap om de övervakas eller undervisas om säker användning av produkten och förståelse för de därav resulterande farorna. Barn får inte leka med apparaten. Rengöring och användarunderhåll får inte utföras av barn utan uppsikt.
- Följ angiven kapacitet för montörsvagnen. Överbelasta inte montörsvagnen.
- Placera inte vagnen under bildäck för att flytta bilen.
- Tillåt inte att vagnen används som leksak eller rullbräda.
- Stå inte på vagnen eller använd den som ståbräda.
- Använd inte vagnen om något hjul inte fungerar som det ska. Reparera det innan vagnen används igen.
- Använd inte vagnen om någon stöddel är skadad, sprucken eller bruten.

TEKNISKA DATA

Max. kapacitet	200 kg
Mått	1000 x 475 x 130 mm

PRODUKTBESKRIVNING

Delar

1. Liggbräda av plast	1 st
2. Svängbara hjul	6 st
3. Nackkudde	1 st
4. Skruv	13 st
5. Mutter	12 st
6. Bricka	13 st
7. Bussning	12 st

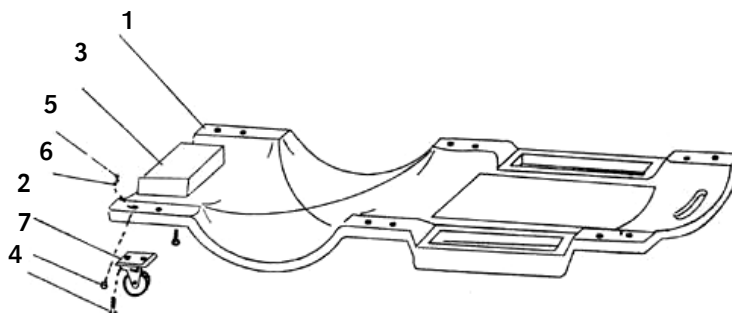

FÖRBEREDELSE

Passa in skruven (4) i hjulhålet (2) och sedan i hålet som finns i liggbräda (1). Placera bussningen (7) runt skruven (4). Fäst hjulet med hjälp av brickan (6) och muttern (5).

INTRODUCTION

Congratulations for choosing this high-quality MEGANEX product! We hope it will be of great help to you. Remember to read the instruction manual before using the appliance for the first time in order to ensure safe usage. If you have any doubt or problems, please contact your dealer or the importer. We wish you safe and pleasant work with this appliance!

SAFETY INSTRUCTIONS

READ THESE INSTRUCTIONS CAREFULLY AND NOTE THE SAFETY INSTRUCTIONS AND WARNINGS. USE THE APPLIANCE CORRECTLY AND WITH CARE FOR THE PURPOSE FOR WHICH IT IS INTENDED. FAILURE TO DO SO MAY CAUSE DAMAGE TO PROPERTY AND/OR SERIOUS PERSONAL INJURY. KEEP THIS INSTRUCTION MANUAL SAFE FOR FUTURE USE.

- This appliance can be used by children aged from 8 years and above and persons with reduced physical, sensory or mental capabilities or lack of experience and knowledge if they have been given supervision or instruction concerning use of the appliance in a safe way and understand the hazards involved. Children shall not play with the appliance. Cleaning and user maintenance shall not be made by children without supervision.
- Follow the creeper's rated capacity. Do not overload.
- Do not place the creeper under automobile tires to move or reposition the vehicle.
- Do not use as a toy or skateboard.
- Do not stand on the creeper or use as a stepping device.
- Do not use if any of the wheels is inoperative – repair before re-use.
- Do not use if any part of the support structure is broken, split or cracked.

TECHNICAL DATA

Max. Capacity	200 kg
Dimensions	1000 x 475 x 130 mm

PRODUCT DESCRIPTION

Parts

1. Plastic body	1 pcs
2. Castor wheel	6 pcs
3. Head rest	1 pcs
4. Screw	13 pcs
5. Nut	12 pcs
6. Washer	13 pcs
7. Sleeve	12 pcs

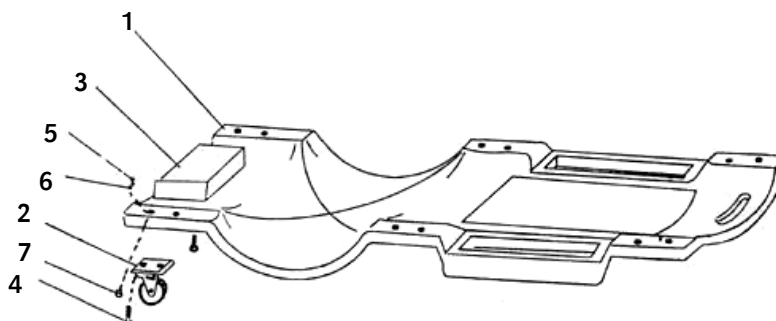

PRIOR TO USE

Insert the screw (4) through the hole on the castor wheel (2), then through the hole in the plastic body (1). Insert the sleeve (7) around the screw (4). Attach the wheel with washer (6) and nut (5).

Tätä tuotetta ei saa hävittää tavallisen kotitalousjätteen mukana, vaan se on toimitettava asianmukaiseen keräyspisteeseen. Saadaksesi lisätietoja ota yhteys paikallisiin viranomaisiin tai liikkeeseen josta laitteen ostit.

Denna produkt får inte bortskaffas som sorterat kommunalt avfall. Lämna den i stället in på en för ändamålet avsedd insamlingsplats. Kontakta lokala myndigheter eller din återförsäljare för mer information.

This product must not be disposed of with household waste. Instead, hand it over to a designated collection point for recycling. Contact your local authorities or retailer for further information.

Copyright © 2016 Isojoen Konehalli Oy. Kaikki oikeudet pidätetään. Tämän asiakirjan sisällön jäljentäminen, jakeleminen tai tallentaminen kokonaan tai osittain on kielletty ilman Isojoen Konehalli Oy:n myöntämää kirjallista lupaa. Tämän asiakirjan sisältö tarjotaan "sellaisenaan" eikä sen tarkkuudesta, luotettavuudesta tai sisällöstä anneta mitään suoria tai epäsuoria takuita eikä nimenomaisesti taata sen markkinoitavuutta tai sopivuutta tiettyyn tarkoitukseen, ellei pakottavalla lainsäädännöllä ole toisin määrätty. Asiakirjassa olevat kuvat ovat viitteellisiä ja saattavat poiketa toimitetusta tuotteesta. Isojoen Konehalli Oy kehittää tuotteitaan jatkuvasti ja varaa itselleen oikeuden tehdä muutoksia ja parannuksia tuotteeseen ja tähän asiakirjaan milloin tahansa ilman ennakoilmoitusta. Mikäli tuotteen teknisiä ominaisuuksia tai käyttöominaisuuksia muutetaan ilman valmistajan suostumusta, EU-vaatimustenmukaisuusvakuutus lakkaa olemasta voimassa ja takuu raukeaa. Isojoen Konehalli Oy ei vastaa laitteen käytöstä aiheutuvista välittömistä tai välillisistä vahingoista. • Copyright © 2016 Isojoen Konehalli Oy. Alla rättigheter förbehållna. Reproduktion, överföring, distribution eller lagring av delar av eller hela innehållet i detta dokument i vilken som helst form, utan skriftlig tillåtelse från Isojoen Konehalli Oy, är förbjuden. Innehållet i detta dokument gäller aktuella förhållanden. Förutom det som stadgas i tillämplig tvingande lagstiftning, ges inga direkta eller indirekta garantier av något slag, inklusive garantier gällande marknadsförbarhet och lämplighet för ett särskilt ändamål, vad gäller riktighet, tillförlighet eller innehållet av detta dokument. Bilderna i detta dokument är riktgivande och inte nödvändigtvis motsvarar den levererade produkten. Isojoen Konehalli Oy utvecklar ständigt sina produkter och förbehåller sig rätten att göra ändringar och förbättringar i produkten och detta dokument utan föregående meddelande. EU-försäkran om överensstämmelse och garantin upphör att gälla om produktens tekniska eller andra egenskaper ändras utan tillverkarens tillstånd. Isojoen Konehalli Oy är inte ansvarig för direkta eller indirekta skador som uppstår pga användning av produkten. • Copyright © 2016 Isojoen Konehalli Oy. All rights reserved. Reproduction, transfer, distribution, or storage of part or all of the contents in this document in any form without the written permission of Isojoen Konehalli Oy is prohibited. The content of this document is provided "as is". Except as required by applicable law, no express nor implied warranties of any kind, including the warranties of merchantability and suitability for a particular purpose, are made in relation to the accuracy, reliability or content of this document. Pictures in this document are indicative and may differ from the delivered product. Isojoen Konehalli Oy follows a policy of ongoing development and reserves the right to make changes and improvements to the product and this document without prior notice. EU Declaration of Conformity is not anymore valid and the warranty is voided if the technical features or other features of the product are changed without manufacturer's permission. Isojoen Konehalli Oy is not responsible for the direct or indirect damages caused by the use of the product.