

Lue käyttöohjeet huolellisesti ennen laitteen käyttöä ja noudata kaikkia annettuja ohjeita. Säilytä ohjeet myöhempää tarvetta varten.
Läs noggrant igenom bruksanvisningen innan du använder apparaten och följ alla angivna instruktioner. Spara instruktionerna för senare behov.
Read the instruction manual carefully before using the appliance and follow all given instructions. Save the instructions for further reference.



T0654

TRAKTORIN KATKAISURATA

Käyttöohje

Alkuperäisten ohjeiden käännös

TRAKTORSEPARATOR

Bruksanvisning

Översättning av bruksanvisning i original

TRACTOR SEPARATOR

Instruction manual

Original instructions



Isojoen Konehalli Oy, Keskustie 26, 61850 Kauhajoki As, Finland
Tel. +358 (0)20 1323 232 • tuotepalaute@ikh.fi • www.ikh.fi

JOHDANTO

Onnittelumme tämän laadukkaan MEGANEX-tuotteen valinnasta! Toivomme ostamasi laitteen olevan suureksi avuksi työssäsi. Muista lukea käyttöohje ennen laitteen käyttöönottoa varmistaaksesi turvallisen käytön. Epäselvissä tilanteissa tai ongelmien ilmetessä ota yhteys jälleenmyyjään tai maahantuojaan. Toivomme Sinulle turvallista ja miellyttävää työskentelyä laitteen kanssa!

TURVAOHJEET

LUE NÄMÄ OHJEET HUOLELLISESTI LÄPI JA HUOMIOI TURVAOHJEET JA VAROITUKSET. KÄYTÄ LAITETTA OIKEIN JA HUOLELLISESTI SILLE SUUNNITELTUUN KÄYTTÖTARKOITUKSEEN. OHJEIDEN NOUDATTAMATTA JÄTTÄMINEN VOI JOHTAA VAKAVIIN HENKILÖ- JA/TAI OMAISUUSVAHINKOIHIN. PIDÄ NÄMÄ OHJEET TALLELLA MYÖHEMPÄÄ TARVETTA VARTEN.

- Tätä laitetta voivat käyttää vähintään 8-vuotiaat lapset ja sellaiset henkilöt, joiden fyysiset, aistinvaraiset tai henkiset ominaisuudet ovat alentuneet tai joilla ei ole kokemusta ja tietoa, jos heitä valvotaan tai heitä on opastettu käyttämään laitetta turvallisesti ja jos he ymmärtävät laitteen käyttöön liittyvät vaarat. Lapset eivät saa leikkiä laitteella. Lapset eivät saa puhdistaa laitetta eivätkä he saa tehdä laitteen hoitotoimenpiteitä ilman valvontaa.
- Käyttäjän on oltava kokenut, luettava tämä käyttöohjekirja huolellisesti ja oltava hyvässä kunnossa itselleen ja muille koituvien vaarojen välttämiseksi.
- Traktorin katkaisurataa ei saa koskaan käyttää yli 10 tonnin traktorille, ja kunkin tunkilla olevan osan on pysyttävä tunkin 5 tonnin kuormauskapasiteetin sisällä. Traktorin epätao-
saisen painon vuoksi toinen tunkki voi jo ylikuormittua, kun toista vielä kuormataan. Täl-
laisen tilanteen syntymistä on seurattava ja se on estettävä.
- Traktorin katkaisurataa saa käyttää vain työpajan vaakasuorilla lattioilla, eikä niillä saa olla jätettä, joka voisi saada liukukiskon kallistumaan.
- Muista käyttää turvaesteitä tunkin pohjassa (molemmissa tunkeissa on kaksi estettä liik-
kumissuunnan molemmilla puolilla) kiinnittämään tunkki sen jälkeen, kun traktorin osa on
säädetty haluttuun asentoon.
- Tarkista katkaisurata ennen jokaista käyttökertaa.
- Keskitä kuorma satulan keskelle.
- Katkaisurataan ei saa tehdä minkäänlaisia muutoksia.

SYMBOLIT



ENNEN KÄYTTÖÄ

Kaikkien käyttäjien on perehdyttävä huolellisesti ja perusteellisesti käyttöohjeisiin.



KÄYTÖN AIKANA

Käyttäjän on varmistettava, että tunkin kapasiteetti on 5 tonnia. Erityisesti on kiinnitettävä huomiota tilanteeseen, jossa yksi tunkki on yli-
kuormitettu ja toinen ei.



Tunkkien pohjassa on aina käytettävä turvaesteitä kiinnittämään trak-
torin osat liukukiskoon, jotta kaikki tahattomat siirtymiset voidaan vält-
tää.

TEKNISET TIEDOT

Maksimikapasiteetti	5 tonnia per tunkki (yht. 10 tonnia)
Minimikorkeus	370 mm/470 mm (jatkeen kanssa)
Maksimikorkeus	604 mm/704 mm (jatkeen kanssa)
Pituus (liukukisko)	3 m
Paino	68 kg

LAITTEEN ESITTELY

Traktori jaetaan pääasiassa kahteen osaan – etuosan moottorikokoonpanoon ja takana olevaan ohjaamo-osaan. Traktorin katkaisurataa käytetään erottamaan nämä osat toisistaan vaivattomasti, tehokkaasti ja turvallisesti huollon ja tarkastuksen aikana. Kun käytetään kahta 5 000 kilogramman tunkkia, voidaan lisätä lisäliukukisko, jotta traktorin osia voidaan siirtää esteettä ja erikseen. Tunkkien pohjassa on turvaesteet, joiden avulla liikkuvaa osaa voidaan säätää ja kiinnittää se haluttuun asentoon. Tukikahvalla voidaan kiertää säätötankoa ja säätää säätökorkeudeksi 370–604 millimetriä. Jatko-osan avulla korkeudeksi voidaan saada 470–704 millimetriä.

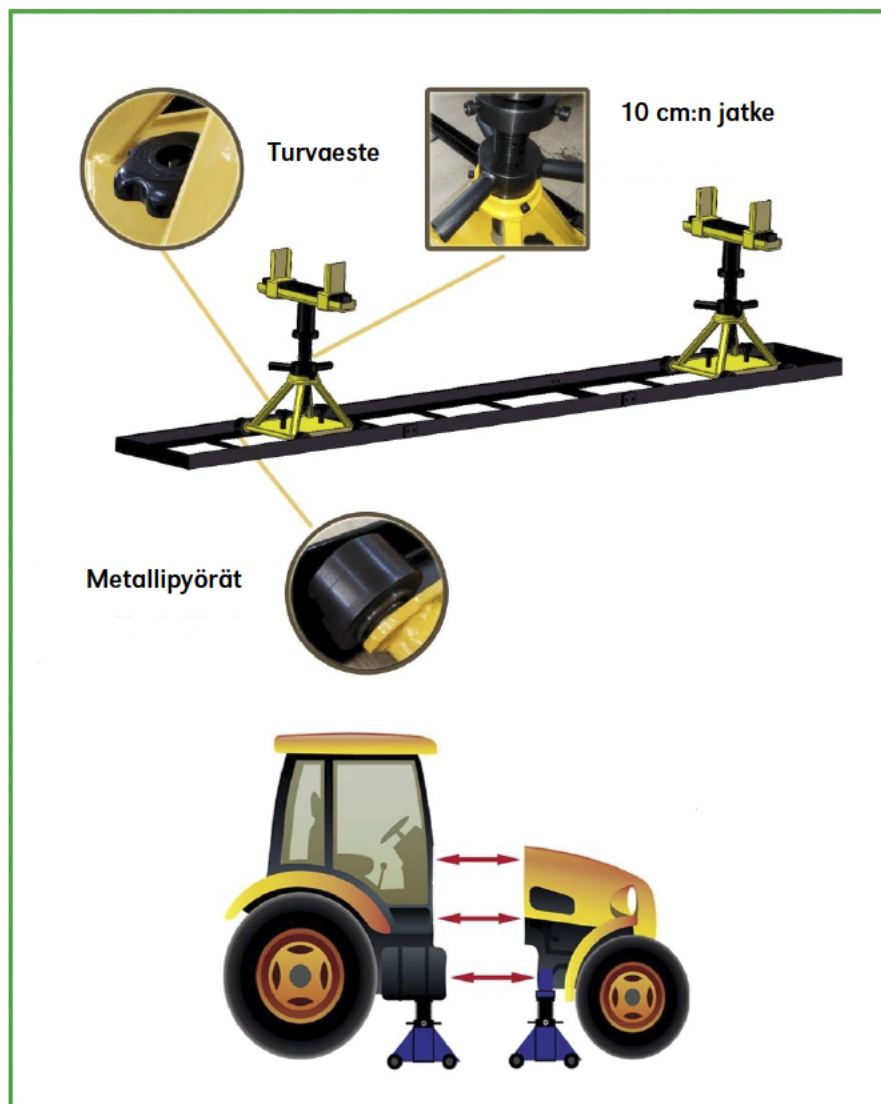

Osat:

- 3 metrin liukukisko tunkkien esteetöntä liikkumista varten
- 2 tunkkiosaa traktorin nostamista ja laskemista varten
- 1 tukikahva helpottamaan tunkkien käyttöä
- 2 yksikköä 10 senttimetrin jatko-osaa, kun säätökorkeutta on lisättävä.

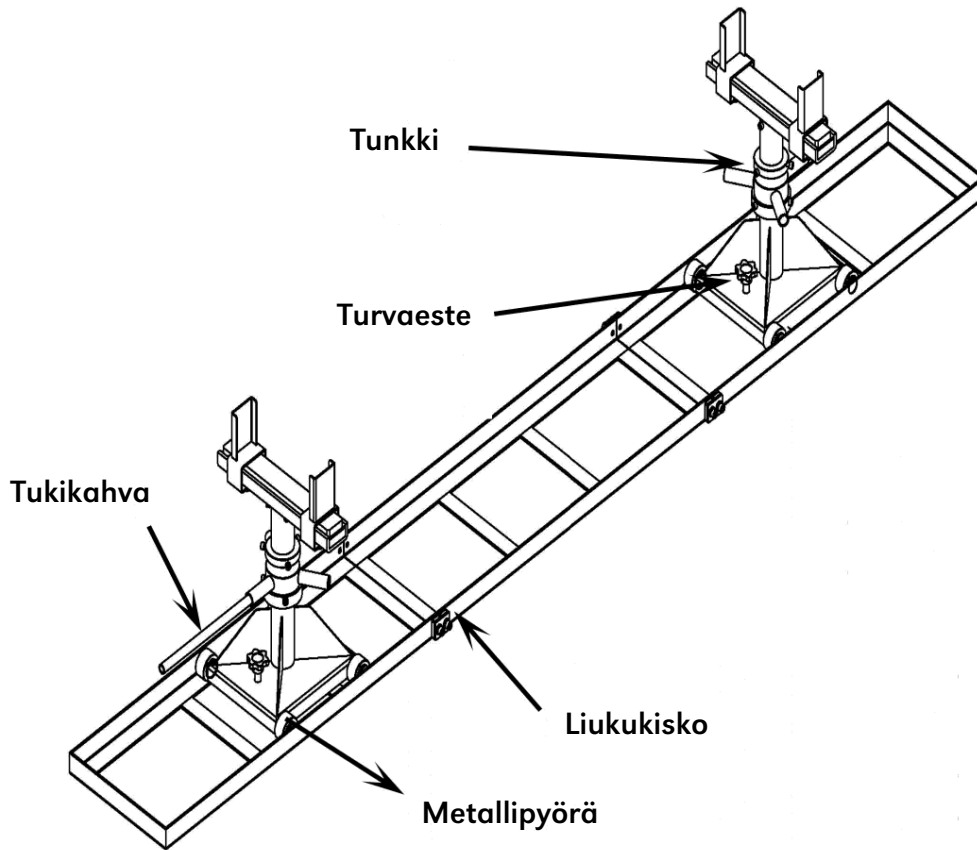

KÄYTTÖNOTTO

Liukukiskon kokoaminen ja asennus

- Aseta liukukiskot (3 osaa) alla olevan kuvan mukaisesti.
- Kokoja kiskot käyttämällä liitinosia 3 (pultit, aluslaatat ja joustolaatat).

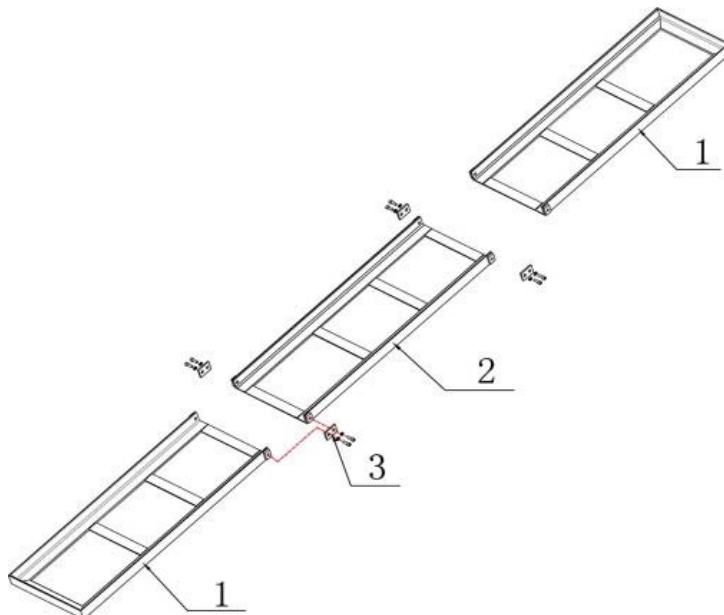

Tunkin kokoaminen ja asennus

- Pane liukulaakeri (2) tunkin (1) päälle.
- Pane sen jälkeen säätötanko (3) tunkin päälle.
- Aseta yläkiinnike (4) pystysuoraan säätötankoon (3) ja kiinnitä pulteilla.
- Työnnä lukittava este (5) yläkiinnikkeen (4) molempiin päihin.
- 10 senttimetrin jatke (6) valmistellaan varalle, mikäli korkeutta on lisättävä.

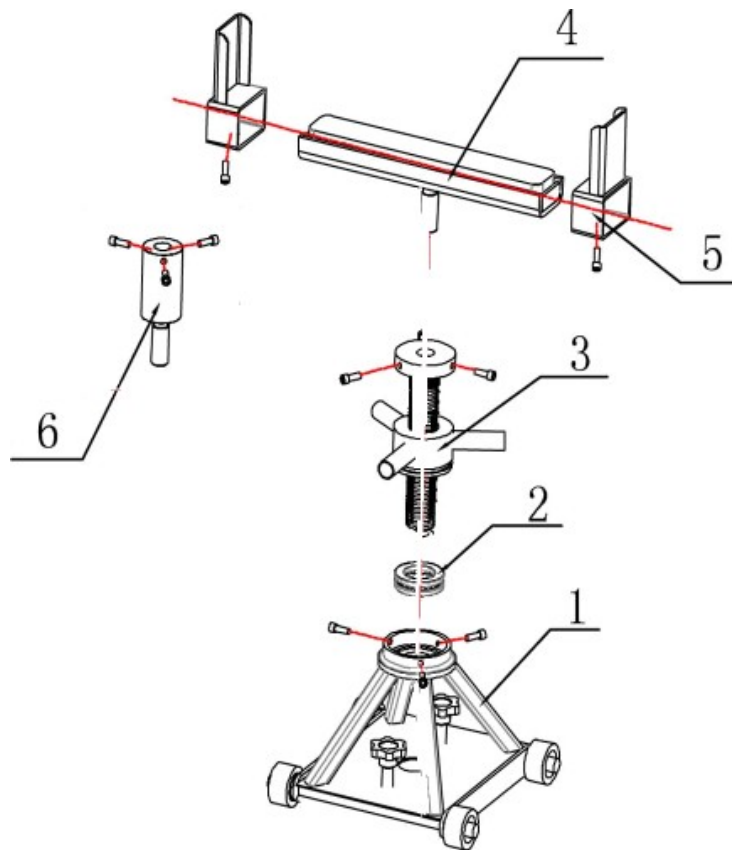

INLEDNING

Vi gratulerar Dig till valet av denna MEGANEX-produkt av god kvalitet! Vi hoppas att apparaten du köpt kommer att hjälpa dig i ditt arbete. För att försäkra dig om att apparaten används på ett säkert sätt bör du komma ihåg att läsa bruksanvisningen före apparaten tas i bruk. Vid oklara situationer eller om problem uppstår, ta kontakt med återförsäljaren eller importören. Vi önskar dig säkert och angenämt arbete med apparaten!

SÄKERHETSANVISNINGAR

LÄS NOGA IGENOM DENNA MANUAL OCH UPPMÄRKSAMMA SÄKERHETSANVISNINGARNA OCH VARNINGARNA. ANVÄND APPARATEN PÅ RÄTT SÄTT OCH MED STÖRSTA FÖRSIKTIGHET FÖR ENDAST DET ÄNDAMÅL DEN ÄR AVSEDD. UNDERLÅTENHET ATT IAKTTA DETTA KAN LEDA TILL SKADA PÅ EGENDOM OCH/ELLER ALLVARLIG PERSONSKADA. SPARA DENNA MANUAL FÖR FRAMTIDA BRUK.

- Denna apparat kan användas av barn som är 8 år eller äldre samt av fysiskt eller mentalt handikappade personer, eller personer med bristande erfarenhet och kunskap om de övervakas eller undervisas om säker användning av produkten och förståelse för de därav resulterande farorna. Barn får inte leka med apparaten. Rengöring och användarunderhåll får inte utföras av barn utan uppsikt.
- Användaren ska ha erfarenhet av liknande apparater, läsa igenom bruksanvisningen noggrant och ha god nog hälsa för att undvika fara för sig själv eller andra.
- Använd aldrig traktorseparatorn för traktorer som väger mer än 10 ton, då varje pallbock klarar högst 5 tons belastning. Undvik att belasta den ena pallbocken mer än den andra.
- Traktorseparatorn får endast användas på plana verkstadsgolv fria från skräp som kan få glidskenan att luta.
- Använd säkerhetsvreden under pallbockarna (varje pallbock har två på varje sida i rörelseriktning) för att fixera bockarna efter att ha justerat traktorn i önskat läge.
- Kontrollera traktorseparatorn före varje användning.
- Kontrollera att sadelns centrum hamnar rakt under lasten.
- Det är förbjudet att modifiera traktorseparatorn på något sätt.

SYMBOLER



FÖRE ANVÄNDNING

Alla som ska använda produkten måste läsa igenom bruksanvisningen noggrant.



UNDER ANVÄNDNING

Användaren måste beakta pallbockens kapacitet på 5 ton. Extra uppmärksamhet måste fästas på att en pallbock inte belastas mer än den andra.



Använd alltid säkerhetsvredet under pallbockarna för att fixera traktordelarna på stängen så att de inte kan röra sig oavsiktligt.

TEKNISKA DATA

Max. belastning	5 ton per pallbock (totalt 10 ton)
Minsta höjd	370 mm/470 mm (med förlängning)
Högsta höjd	604 mm/704 mm (med förlängning)
Längd (glidskena)	3 m
Vikt	68 kg

PRODUKTBESKRIVNING

En traktor består av två delar: framdelen (med motorhuv) och bakkdelen (med hytt). Traktorseparatorn är avsedd att skilja dessa två delar åt enkelt, effektivt och säkert vid underhåll och inspektion. De två pallbockarna med 5 tons lastkapacitet sitter på en glidskena som används för att fritt förflytta traktordelarna. Pallbockarna har säkerhetsvred nertill som används för att justera och fixera den rörliga delen i önskat läge. Genom att vrida reglerstången med ett stödhandtag kan höjden justeras 370–604 mm. Höjden kan också justeras 470–704 mm med ett 10 cm långt förlängningsstycke.

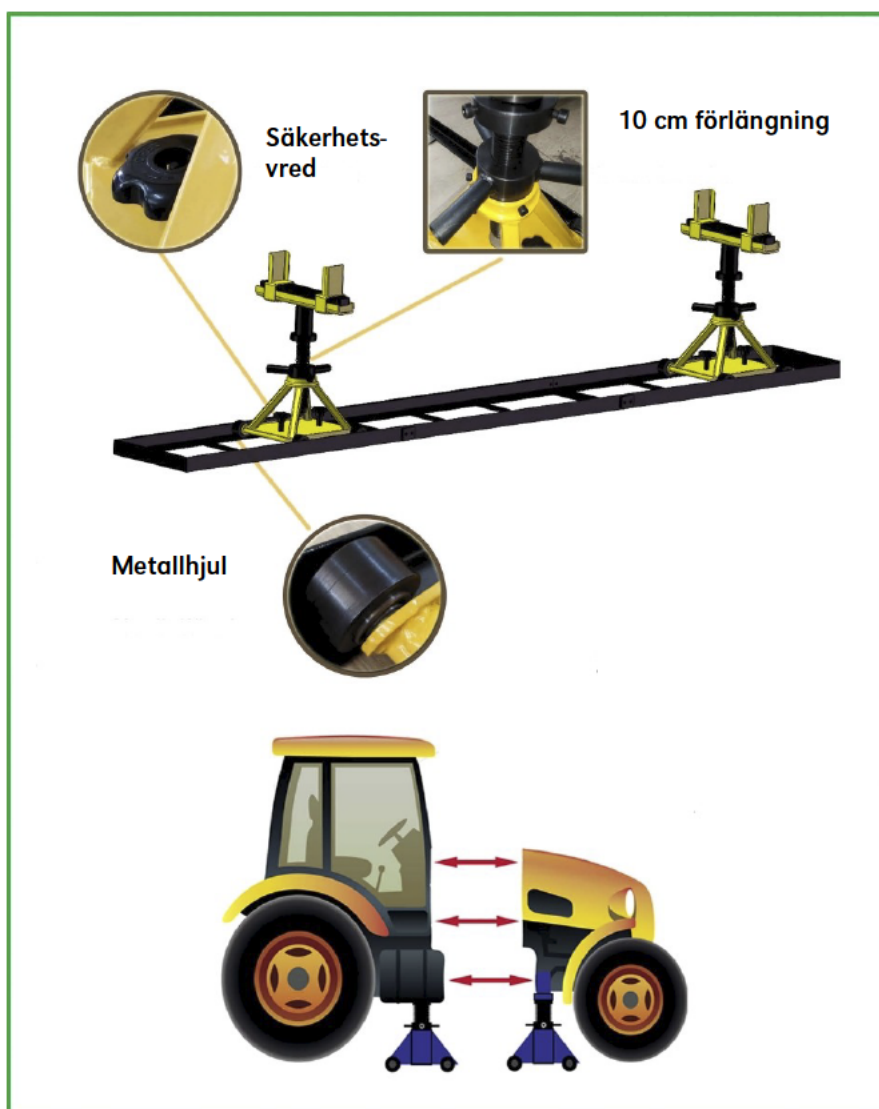

Delar

- 3 meter glidskena för enkel förflyttning av pallbockarna.
- 2 pallbockar för lyftning och sänkning av traktorn.
- 1 stödhandtag för enkel hantering av pallbockarna.
- 2 st. 10 cm långa förlängningsstycken för ev. justering av höjd.

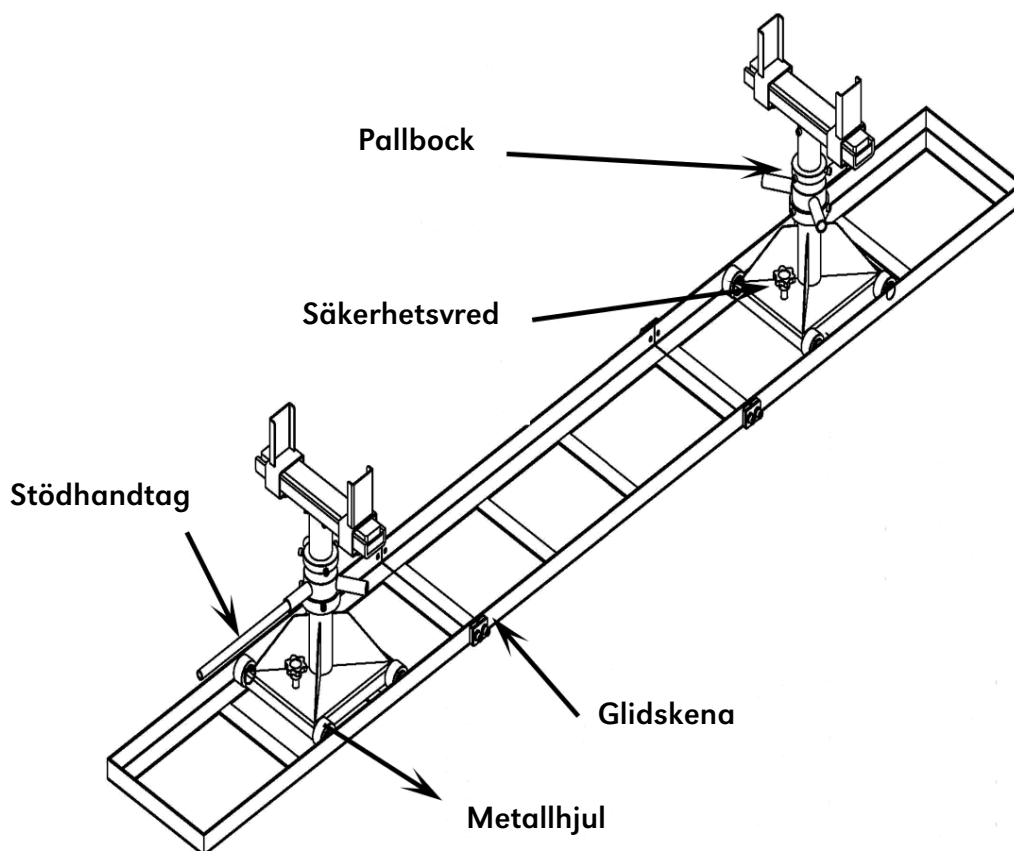

FÖRBEREDELSE

Montering och installation av glidskena

- Placera glidskenorna (3 delar) enligt bilden nedan.
- Montera skenorna med anslutningsdelarna 3 (bultar, planbrickor och fjäderbrickor).

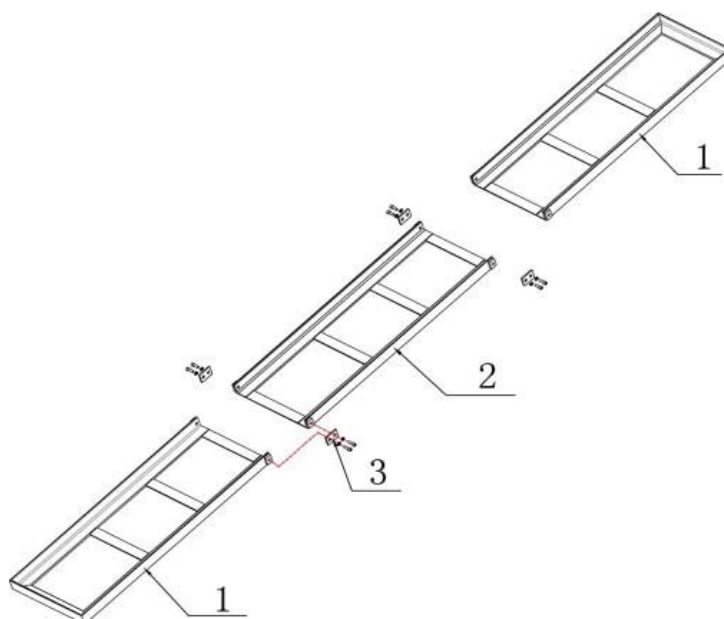

Montering och installation av pallbock

- Lägg en planbricka (2) längst upp på pallbocken (1).
- Sätt på reglerstången (3).
- Sätt den övre konsolen (4) vertikalt i reglerstången (3) och fäst med bultar.
- Sätt låsblocken (5) på vardera sidan av den övre konsolen (4).
- Det 10 cm långa förlängningsstycket (6) kan vid behov användas för att höja pallbocken.

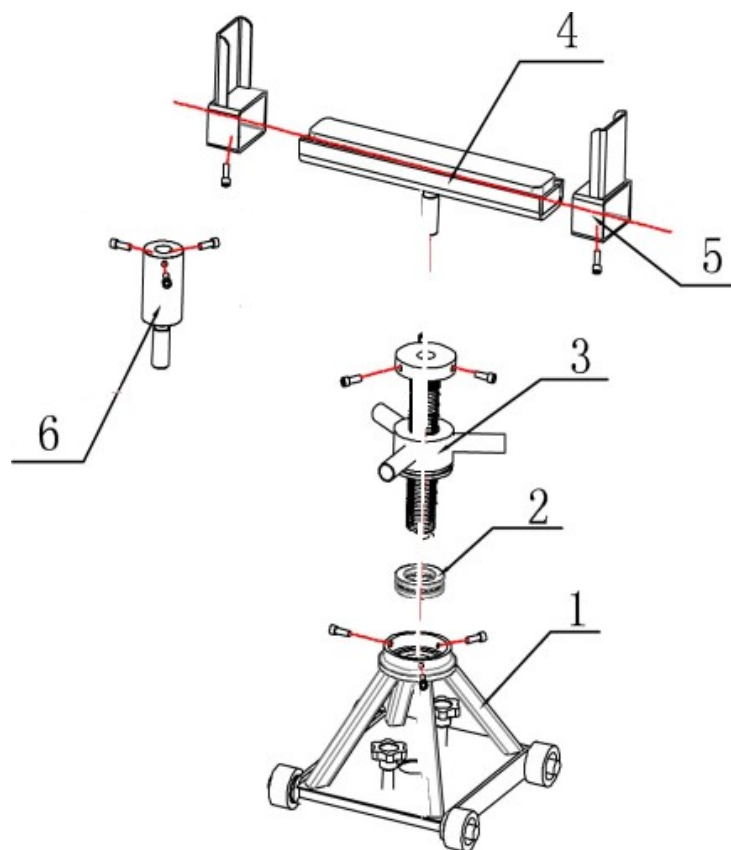

INTRODUCTION

Congratulations for choosing this high-quality MEGANEX product! We hope it will be of great help to you. Remember to read the instruction manual before using the appliance for the first time in order to ensure safe usage. If you have any doubt or problems, please contact your dealer or the importer. We wish you safe and pleasant work with this appliance!

SAFETY INSTRUCTIONS

READ THESE INSTRUCTIONS CAREFULLY AND NOTE THE SAFETY INSTRUCTIONS AND WARNINGS. USE THE APPLIANCE CORRECTLY AND WITH CARE FOR THE PURPOSE FOR WHICH IT IS INTENDED. FAILURE TO DO SO MAY CAUSE DAMAGE TO PROPERTY AND/OR SERIOUS PERSONAL INJURY. KEEP THIS INSTRUCTION MANUAL SAFE FOR FUTURE USE.

- This appliance can be used by children aged from 8 years and above and persons with reduced physical, sensory or mental capabilities or lack of experience and knowledge if they have been given supervision or instruction concerning use of the appliance in a safe way and understand the hazards involved. Children shall not play with the appliance. Cleaning and user maintenance shall not be made by children without supervision.
- The operator must be experienced, read this instruction manual carefully and be in good condition to avoid dangers to himself or others.
- Never use the tractor separator for tractor over 10 tons, meanwhile each part on the jack stand should fall in the jack stand's load capacity of 5 tons. Pay attention to and avoid the situation that one jack stand may already overload while the other is still in the load scope due to the uneven weight of the tractor.
- The tractor separator must only be used on horizontal workshop floors, without any debris that may cause the inclination of the sliding rail.
- Remember to use the safety blocks at the bottom of the jack stand (each has two on the two sides of the moving direction) to fix it after adjusting the tractor part to the required position.
- Inspect the tractor separator before each use.
- Centre the load on the saddle.
- Do not modify the tractor separator in any way.

SYMBOLS



BEFORE OPERATION

Carefully and thoroughly reading the operation instructions is important for each operator.



DURING OPERATION

The operator must ensure the jack stand capacity of 5t. Especially pay attention to the situation of one of the jack stand overload and the other not.



Always use the safety block at the bottoms of the jack stands to fix the tractor parts on the rail to avoid any accidental movements.

TECHNICAL DATA

Max. capacity	5 tons/jack stand (10 tons in total)
Min. height	370 mm/470 mm (with extension)
Max. height	604 mm/704 mm (with extension)
Length (sliding rail)	3 m
Weight	68 kg

PRODUCT DESCRIPTION

The tractor is mainly divided into two parts: the front cover assembly at the front-end and the cab part at the back-end. The tractor separator is designed to separate these two parts effortlessly, efficiently and safely during maintenance and inspection. On the basis of using two 5000 KGS jack stands, it adds an additional sliding rail in view of the needs of moving tractor parts freely and separately and there are safety blocks at the bottom of the jack stands to adjust and fix the moving part to the required position. By using a support handle to rotate the adjusting rod, the adjusting height is 370-604 mm. In addition, height 470-704mm can be achieved by 10 cm extension part.

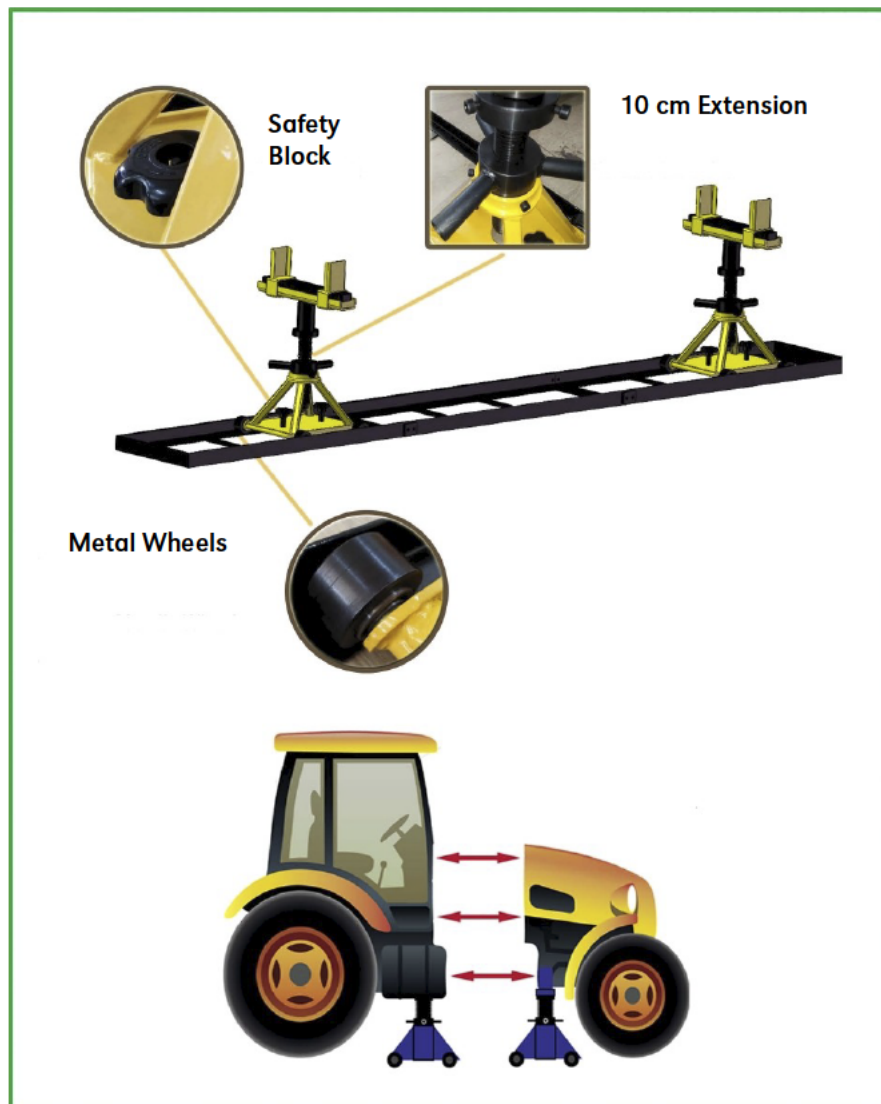

Parts:

- 3 meters' sliding rail for the free move of jack stands.
- 2 jack stand components to lift the tractor up and down.
- 1 support handle to assist the easy usage of the jack stands.
- 2 units of 10 cm extension parts when there is the need of increasing the adjusting height.

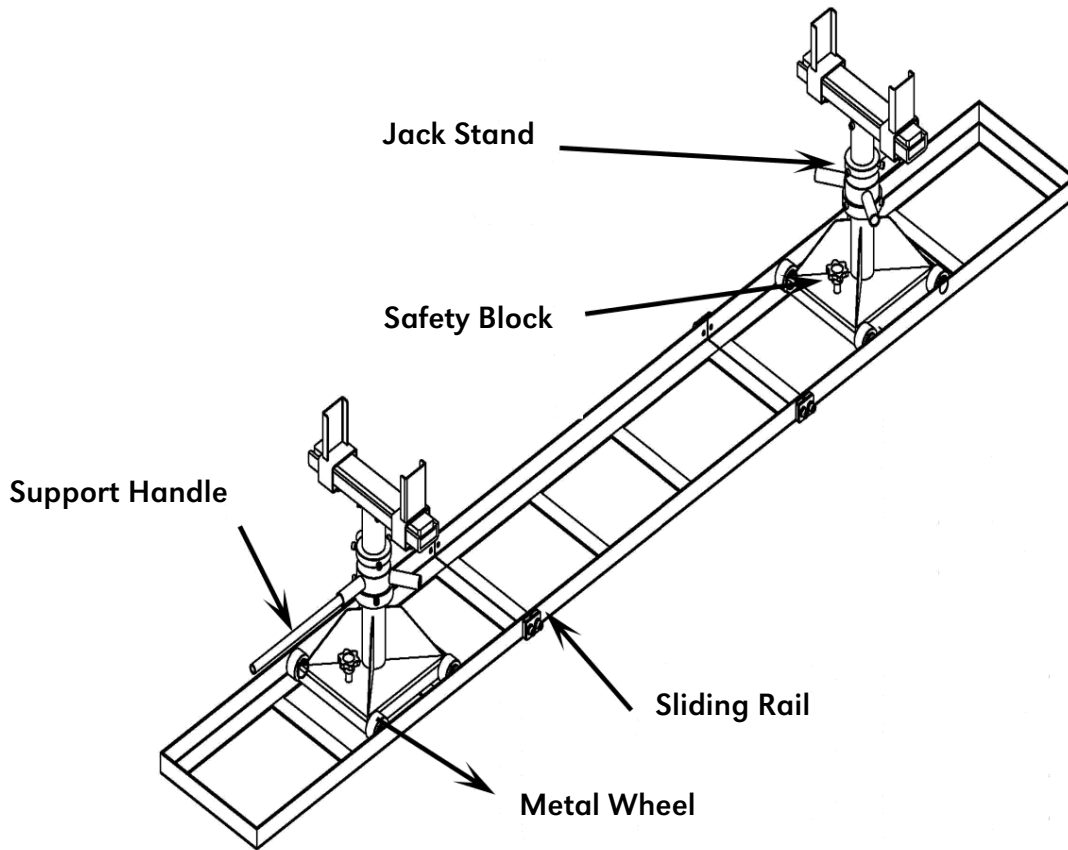

PRIOR TO USE

Sliding rail assembly and installation

- Place the sliding rails (3 parts) as shown in the picture below.
- Assemble the rails by using connecting parts 3 (bolts, plain and spring washers).

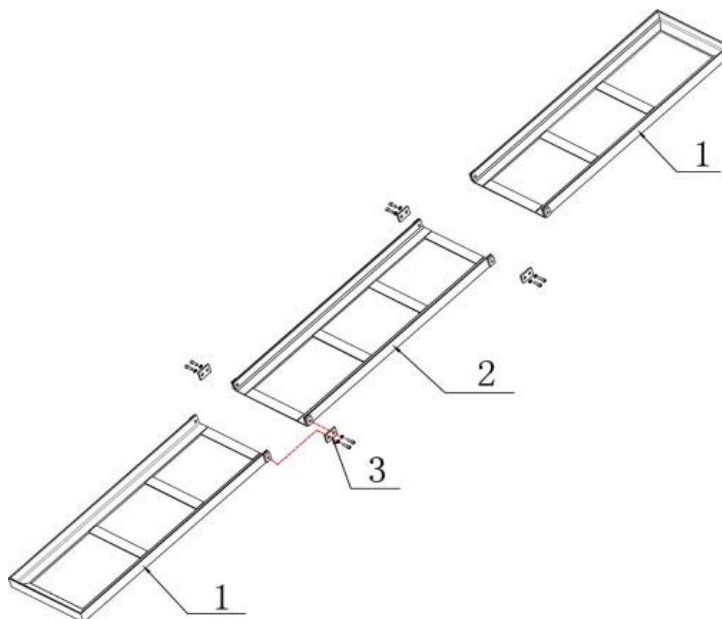

Jack stand assembly and installation

- Put the plain bearing (2) at the top of jack stand (1).
- Put the adjusting rod (3) at the top after that.
- Place the top bracket (4) vertically into the adjusting rod (3) and fix them by bolts.
- Insert the locking block (5) to the two ends of the top bracket (4).
- 10 cm extension (6) is prepared for potential need of increasing the height.

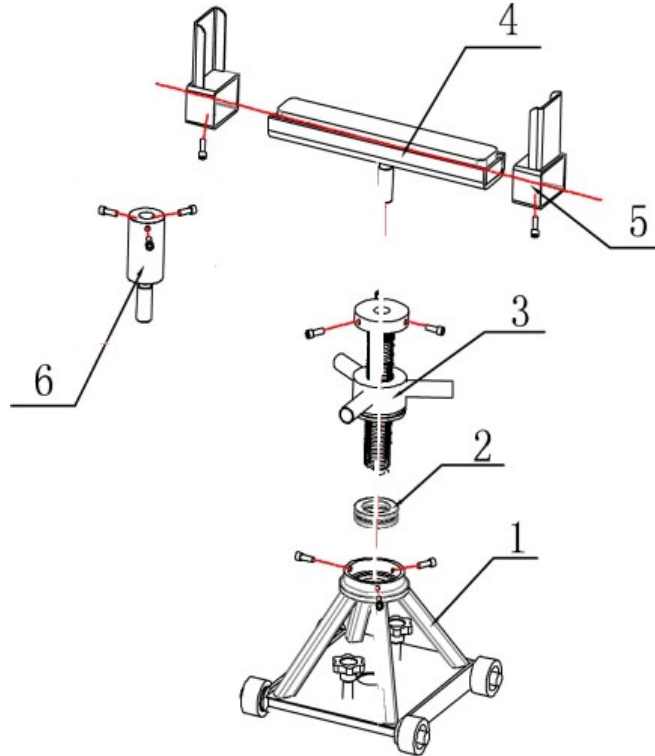

EU-vaatimustenmukaisuusvakuutus (Alkuperäinen EU-vaatimustenmukaisuusvakuutus)

Me

Isojoen Konehalli Oy
Keskustie 26
61850 Kauhajoki As
Puh. +358 (0)20 1323 232
tuotepalaute@ikh.fi

vakuutamme yksinomaan omalla vastuulla, että seuraava tuote

Laite: Traktorin katkaisurata
Tuotemerkki: Meganex
Malli/tyyppi: T0654 (TS6500)

täyttää

konedirektiivin (MD) 2006/42/EY

vaatimukset sekä on seuraavien harmonisoitujen standardien sekä teknisten eritelmien mukainen:

EN ISO 12100:2010

Kauhajoki 23.1.2018

Valmistaja:

Isojoen Konehalli Oy



Paul Andtfolk, ostopäällikkö (valtuutettu kokoamaan teknisen tiedoston)

EU-försäkran om överensstämmelse (Översättning av original EU-försäkran om överensstämmelse)

Vi

Isojoen Konehalli Oy
Keskustie 26
61850 Kauhajoki As
Tel. +358 (0)20 1323 232
tuotepalaute@ikh.fi

försäkrar enbart på vårt eget ansvar att följande produkt

Typ av utrustning: Traktorseparator
Varumärke: Meganex
Typbeteckning: T0654 (TS6500)

uppfyller kraven i

maskindirektivet (MD) 2006/42/EG

och att följande harmoniserade standarder och tekniska specifikationer har tillämpats:

EN ISO 12100:2010

Kauhajoki 23.1.2018

Tillverkare:

Isojoen Konehalli Oy



Paul Andtfolk, inköpschef (behörig att ställa samman den tekniska dokumentationen)

EU Declaration of Conformity (Translation of the original EU Declaration of Conformity)

We

Isojoen Konehalli Oy
Keskustie 26
61850 Kauhajoki As
Tel. +358 (0)20 1323 232
tuotepalaute@ikh.fi

declare under our sole responsibility that the following product

Equipment: Tractor separator
Brand name: Meganex
Model/type: T0654 (TS6500)

is in conformity with the

Machinery Directive (MD) 2006/42/EC

and the following harmonized standards and technical specifications have been applied:

EN ISO 12100:2010

Kauhajoki 23.1.2018

Manufacturer:

Isojoen Konehalli Oy



Paul Andtfolk, Purchase Manager (authorized to compile the Technical File)

Copyright © 2018 Isojoen Konehalli Oy. Kaikki oikeudet pidätetään. Tämän asiakirjan sisällön jäljentäminen, jakeleminen tai tallentaminen kokonaan tai osittain on kielletty ilman Isojoen Konehalli Oy:n myöntämää kirjallista lupaa. Tämän asiakirjan sisältö tarjotaan "sellaisenaan" eikä sen tarkkuudesta, luotettavuudesta tai sisällöstä anneta mitään suoria tai epäsuoria takuita eikä nimenomaisesti taata sen markkinoitavuutta tai sopivuutta tiettyyn tarkoitukseen, ellei pakottavalla lainsäädännöllä ole toisin määrätty. Asiakirjassa olevat kuvat ovat viitteellisiä ja saattavat poiketa toimitetusta tuotteesta. Isojoen Konehalli Oy kehittää tuotteitaan jatkuvasti ja varaa itselleen oikeuden tehdä muutoksia ja parannuksia tuotteeseen ja tähän asiakirjaan milloin tahansa ilman ennakoilmoitusta. Mikäli tuotteen teknisiä ominaisuuksia tai käyttöominaisuuksia muutetaan ilman valmistajan suostumusta, EU-vaatimustenmukaisuusvakuutus lakkaa olemasta voimassa ja takuu raukeaa. Isojoen Konehalli Oy ei vastaa laitteen käytöstä aiheutuvista välittömistä tai välillisistä vahingoista. • Copyright © 2018 Isojoen Konehalli Oy. Alla rättigheter förbehållna. Reproduction, överföring, distribution eller lagring av delar av eller hela innehållet i detta dokument i vilken som helst form, utan skriftlig tillåtelse från Isojoen Konehalli Oy, är förbjuden. Innehållet i detta dokument gäller aktuella förhållanden. Förutom det som stadgas i tillämplig tvingande lagstiftning, ges inga direkta eller indirekta garantier av något slag, inklusive garantier gällande marknadsförbarhet och lämplighet för ett särskilt ändamål, vad gäller riktighet, tillförlighet eller innehållet av detta dokument. Bilderna i detta dokument är riktgivande och inte nödvändigtvis motsvarar den levererade produkten. Isojoen Konehalli Oy utvecklar ständigt sina produkter och förbehåller sig rätten att göra ändringar och förbättringar i produkten och detta dokument utan föregående meddelande. EU-försäkran om överensstämmelse och garantin upphör att gälla om produktens tekniska eller andra egenskaper ändras utan tillverkarens tillstånd. Isojoen Konehalli Oy är inte ansvarig för direkta eller indirekta skador som uppstått pga användning av produkten. • Copyright © 2018 Isojoen Konehalli Oy. All rights reserved. Reproduction, transfer, distribution, or storage of part or all of the contents in this document in any form without the written permission of Isojoen Konehalli Oy is prohibited. The content of this document is provided "as is". Except as required by applicable law, no express nor implied warranties of any kind, including the warranties of merchantability and suitability for a particular purpose, are made in relation to the accuracy, reliability or content of this document. Pictures in this document are indicative and may differ from the delivered product. Isojoen Konehalli Oy follows a policy of ongoing development and reserves the right to make changes and improvements to the product and this document without prior notice. EU Declaration of Conformity is not anymore valid and the warranty is voided if the technical features or other features of the product are changed without manufacturer's permission. Isojoen Konehalli Oy is not responsible for the direct or indirect damages caused by the use of the product.